

คู่มือการประกันคุณภาพการศึกษา CUPT QA

ฉบับปีการศึกษา 2557



นำร่องโดย

มหาวิทยาลัยเทคโนโลยีพระจอมเกล้าพระนครเหนือ

มหาวิทยาลัยเทคโนโลยีพระจอมเกล้าธนบุรี

สถาบันเทคโนโลยีพระจอมเกล้าเจ้าคุณทหารลาดกระบัง

ฉบับวันที่ 9 มิถุนายน 2558

สารบัญ

	หน้า
บทสรุปผู้บริหาร	ก
บทที่ 1 การประกันคุณภาพการศึกษาระดับอุดมศึกษา CUPT QA	1
1.1 เหตุผลและความจำเป็นของการจัดทำ CUPT QA	1
1.2 โครงสร้างระบบการประกันคุณภาพการศึกษา CUPT QA	2
1.3 แนวคิดของ CUPT QA ฉบับปีการศึกษา 2557	2
1.4 สรุบบทประกันคุณภาพ CUPT QA	8
1.5 กระบวนการตรวจประเมินคุณภาพภายในตามระบบ CUPT QA	9
1.5.1 การตรวจประเมินระดับหลักสูตร	10
1.5.2 การตรวจประเมินระดับคณะหรือหน่วยงานเทียบเท่า	13
1.5.3 การตรวจประเมินระดับสถาบัน	15
บทที่ 2 การประกันคุณภาพระดับหลักสูตร CUPT QA	17
2.1 แนวทางการประกันคุณภาพสำหรับระดับหลักสูตร	17
2.2 องค์ประกอบและเกณฑ์การประกันคุณภาพระดับหลักสูตร CUPT QA	18
องค์ประกอบ 1 การกำกับมาตรฐาน	19
องค์ประกอบ 2 การพัฒนาคุณภาพหลักสูตรตาม AUN-QA ระดับหลักสูตร (ภาคภาษาไทย)	28
บทที่ 3 การประกันคุณภาพระดับคณะและสถาบัน	70
3.1 แนวทางการประกันคุณภาพสำหรับระดับคณะและสถาบัน	70
3.2 โครงร่างองค์กร	72
3.3 องค์ประกอบและเกณฑ์การประกันคุณภาพสำหรับระดับคณะและสถาบัน	80
ตัวบ่งชี้หลักระดับคณะและสถาบัน	81
ตัวบ่งชี้เลือกระดับคณะและสถาบัน	127
ตารางแสดงการดำเนินการและความเชื่อมโยงระหว่างเกณฑ์ในระดับหลักสูตรและในระดับ คณะ/สถาบัน	147
รายการอักษรย่อ	150
คำถาม-คำตอบ	151
เอกสารอ้างอิง	154
ภาคผนวก ก โครงสร้างระบบการประกันคุณภาพการศึกษา CUPT QA	ผ-1
ภาคผนวก ข วิวัฒนาการของ CUPT QA	ผ-8

บทสรุปผู้บริหาร

คู่มือฉบับนี้ถูกจัดทำขึ้นเพื่อการประกันคุณภาพการศึกษาระดับอุดมศึกษาสำหรับสถาบันอุดมศึกษาในกลุ่มที่ประชุมอธิการบดีแห่งประเทศไทย (ทปอ.) และ ที่ประชุมอธิการบดีมหาวิทยาลัยในกำกับของรัฐ (ทอสมก) ภายใต้ชื่อ The Council of the University Presidents of Thailand Quality Assurance (CUPT QA) และเป็นฉบับปรับปรุงเพื่อให้นำร่องสำหรับปีการศึกษา 2557 โดยมหาวิทยาลัยเทคโนโลยีพระจอมเกล้าพระนครเหนือ มหาวิทยาลัยเทคโนโลยีพระจอมเกล้าธนบุรี และสถาบันเทคโนโลยีพระจอมเกล้าเจ้าคุณทหารลาดกระบัง ตามมติของที่ประชุม ทปอ. ครั้งที่ 2/2558 วันที่ 26 เมษายน พ.ศ. 2558 ซึ่งประกอบด้วยเกณฑ์และระบบการประเมินคุณภาพที่ใช้แนวคิดของการประเมินเพื่อให้เกิดการพัฒนาคุณภาพอย่างต่อเนื่องสู่ความเป็นเลิศและสามารถแข่งขันได้ในระดับสากลทั้งในระดับหลักสูตร ระดับคณะหรือเทียบเท่า และระดับสถาบัน

ในระดับหลักสูตรใช้เกณฑ์ ASEAN University Network – Quality Assurance (AUN-QA) ภาษาไทยซึ่งต่างกับ AUN-QA สากลเพียงเรื่องของภาษาเท่านั้น แต่ยังคงใช้เกณฑ์ ระบบการประเมิน และการพัฒนาผู้ประเมินเช่นเดียวกับ AUN-QA สากล การใช้ภาษาไทยเพื่อการมีส่วนร่วมของบุคลากรทุกฝ่ายซึ่งเป็นองค์ประกอบสำคัญของการดำเนินงานให้สัมฤทธิ์ผล ทั้งนี้การขอรับการรับรอง (accreditation) จาก AUN ในระดับสากลขึ้นอยู่กับกลยุทธ์ของหลักสูตรหนึ่งๆการประกันคุณภาพในลักษณะนี้จึงเป็นการใช้เกณฑ์ชุดเดียวสำหรับ 1st party และ 3rd party assessment

สาระสำคัญของ AUN-QA ที่มุ่งเน้น Expected Learning Outcome (ELO) และการประเมิน 7 ระดับที่มีระดับสูงสุดคือระดับ world class นั้น สอดคล้องกับการเปลี่ยนแปลงอย่างรวดเร็วของเทคโนโลยีที่มีผลต่อการดำรงชีวิตของประชาคมโลก หลักสูตรจึงไม่สามารถละเลยที่จะผลิตบัณฑิตให้มี competence เหมาะสมกับภาวะการณ์ที่เกิดขึ้น อีกทั้ง AUN-QA มีลักษณะเป็นเกณฑ์ (criteria) ที่กำหนดเพียงแนวทาง (guideline) เพื่อการดำเนินงานอย่างเป็นระบบเพื่อการผลิตบัณฑิตตาม ELO ดังนั้นแม้ภาวะการณ์จะเปลี่ยนไป เกณฑ์จะถูกเปลี่ยนน้อยมาก ทำให้หลักสูตรสามารถพัฒนาได้อย่างต่อเนื่อง

อย่างไรก็ตามทุกหลักสูตรต้องดำเนินการตามองค์ประกอบ 1 การกำกับมาตรฐานในคู่มือการประกันคุณภาพการศึกษาภายใน ระดับอุดมศึกษาฉบับปีการศึกษา 2557 ของสำนักมาตรฐานและคุณภาพอุดมศึกษา สำนักงานคณะกรรมการการอุดมศึกษา (สกอ.) ตลอดจนนำเสนอต่อสาธารณชนในระยะเวลาที่เหมาะสม นอกจาก AUN-QA แล้วหลักสูตรยังสามารถประกันคุณภาพโดยใช้เกณฑ์อื่นที่เป็นที่ยอมรับในระดับสากลตามความเหมาะสมกับสาขาวิชาซึ่งเนื้อหาของเกณฑ์เหล่านั้นไม่ได้ถูกรวมในคู่มือฉบับนี้

ในระดับคณะและสถาบันนั้น ด้วยตระหนักว่าสถาบันการศึกษามีการดำเนินกิจการได้โดยอิสระสามารถพัฒนาระบบบริหาร และการจัดการที่เป็นของตนเอง มีความคล่องตัว มีเสรีภาพทางวิชาการการประเมินผลการจัดการศึกษาเพื่อให้มั่นใจในคุณภาพของสถานศึกษา จึงควรมีการคำนึงถึงความมุ่งหมายและหลักการการจัดการศึกษาในแต่ละระดับ การดำเนินการตามเกณฑ์ที่มีลักษณะเป็นแนวทางของ Education Criteria for Performance Excellence (EdPEX) จึงเหมาะสมกับความหลากหลายของบริบทของแต่ละสถาบันอุดมศึกษา อย่างไรก็ตามในขณะที่หน่วยงานที่เกี่ยวข้องอยู่ในระหว่างส่งเสริมความพร้อมเพื่อประกัน

คุณภาพและรับการประเมินตามกรอบ EdPEX นั้น CUPT Indicators ได้ถูกพัฒนาขึ้นจากตัวบ่งชี้ของ สกอ. และ สำนักงานรับรองมาตรฐานและประเมินคุณภาพการศึกษา (องค์กรมหาชน) หรือ สมศ. เพื่อการประกันคุณภาพที่ครอบคลุมด้าน คุณภาพศิษย์ คุณภาพครู/อาจารย์ การบริหารและธรรมาภิบาลของสถานศึกษา ความสัมพันธ์กับชุมชน/สังคม การทำนุบำรุงศิลปะและวัฒนธรรม อัตลักษณ์และเอกลักษณ์ และมาตรการส่งเสริม โดยมุ่งสู่เป้าประสงค์ที่กำหนดไว้ในโครงสร้างองค์กร (organizational profile)

สำหรับระบบการประเมินและผู้ประเมินตาม CUPT Indicators ถูกพัฒนาโดย ทปอ. ร่วมกับ ทอมก การประเมินมีทั้งเชิงคุณภาพ (การประเมิน 7 ระดับ) และเชิงปริมาณ และยังรวมวิธีการคำนวณเพื่อเป็นข้อมูลสำหรับ Common Data Set (CDS) ไว้อีกด้วย อย่างไรก็ตามไม่ว่าสถาบันใน ทปอ. หรือ ทอมก จะเลือกประกันคุณภาพโดยใช้ EdPEX หรือ CUPT Indicators การประเมินจะเป็นการใช้เกณฑ์ชุดเดียวกันทั้ง 1st party และ 3rd party assessment ถึงแม้ CUPT Indicators จะเป็นตัวบ่งชี้ แต่วิธีการประเมินเชิงคุณภาพมี 7 ระดับเช่นเดียวกับ AUN-QA จึงเป็นการเปลี่ยนจากการ audit ตามข้อกำหนดของตัวบ่งชี้สู่ลักษณะที่เป็น assessment

การเลือกระบบประกันคุณภาพระดับหลักสูตรและระดับคณะและสถาบันได้เองโดยมีเป้าหมายเพื่อการพัฒนาคุณภาพการศึกษาสู่ระดับสากลนี้ ทำให้การประกันคุณภาพเป็นหนึ่งเดียวกับการดำเนินงานขององค์กรที่มีอยู่ ตลอดจนความสอดคล้องกันของเกณฑ์ระดับหลักสูตรและตัวบ่งชี้ระดับคณะและสถาบันที่ 1st และ 3rd party assessments ใช้เป็นชุดเดียวกัน ส่งผลให้การประกันคุณภาพและการเตรียมพร้อมเพื่อรับการประเมินเป็นภาระที่สมเหตุสมผลและเพื่อการพัฒนาคุณภาพการศึกษาที่พึงประสงค์

บทที่ 1 การประกันคุณภาพการศึกษา ระดับอุดมศึกษา CUPT QA

1.1 เหตุผลและความจำเป็นของการจัดทำ CUPT QA

ในระยะเวลา 15 ปีที่ผ่านมากระบวนการประกันคุณภาพการศึกษาเพื่อพัฒนาคุณภาพและมาตรฐาน การศึกษาระดับอุดมศึกษาที่เป็นไปตามมาตรา 47 หมวดที่ 6 ในพระราชบัญญัติการศึกษาแห่งชาติ พ.ศ. 2552 แก้ไขเพิ่มเติม (ฉบับที่ 2) พ.ศ. 2545 และ (ฉบับที่ 3) พ.ศ. 2553 ที่ประกอบด้วยระบบการประกันคุณภาพ ภายในและระบบการประกันคุณภาพภายนอก ซึ่งมีสำนักงานคณะกรรมการการอุดมศึกษา (สกอ.) และ สำนักงานรับรองมาตรฐานและประเมินคุณภาพการศึกษา (องค์การมหาชน) หรือ สมศ. เป็นผู้รับผิดชอบ ตามลำดับนั้น ได้กำหนดตัวบ่งชี้เพื่อประเมินสถาบันอุดมศึกษาแยกชุดกัน ซึ่งเป็นภาระสำหรับ สถาบันอุดมศึกษาเป็นอย่างมาก โดยตัวบ่งชี้ของทั้ง 2 หน่วยงานในปี พ.ศ. 2557 ก็ยังคงแยกชุดกัน นอกจากนี้ ตัวบ่งชี้ยังไม่สะท้อนคุณภาพตามบริบทของสถาบันอุดมศึกษาที่มีความหลากหลาย ที่ประชุมอธิการบดีแห่ง ประเทศไทย (ทปอ.) จึงมีมติแต่งตั้งคณะทำงานพัฒนาตัวบ่งชี้การประกันคุณภาพภายนอกระดับอุดมศึกษา (ซึ่ง จะกล่าวถึงต่อไปในคู่มือฉบับนี้สั้นๆ ว่า “คณะทำงานฯ”) ในคราวประชุมครั้งที่ 2/2556 วันที่ 22 ธันวาคม พ.ศ. 2556 เพื่อพัฒนาตัวบ่งชี้ที่เหมาะสม

กอรกับเมื่อพิจารณาความในมาตรา 48 ใน พรบ.การศึกษาแห่งชาติฯที่ระบุว่า “...การประกันคุณภาพ ภายในเป็นส่วนหนึ่งของกระบวนการบริหารการศึกษาที่ต้องดำเนินการอย่างต่อเนื่อง.....และเพื่อรองรับการ ประกันคุณภาพภายนอก” [1] ทปอ. และ ทอมก จึงเห็นว่าควรกำหนดเกณฑ์การประเมินเพื่อการประกัน คุณภาพภายในที่สอดคล้องกับบริบทของสถาบันอุดมศึกษาในกลุ่มของ ทปอ. และ ทอมก และเพื่อรองรับการ ประกันคุณภาพภายนอกเป็นชุดเดียวกันเพื่อใช้ประโยชน์จากการประเมินคุณภาพการศึกษาได้มากที่สุดและเป็นภาระต่อสถาบันอุดมศึกษาอย่างสมเหตุสมผล

นอกจากนี้ประกาศคณะกรรมการประกันคุณภาพภายในระดับอุดมศึกษา (คปภ.) เรื่องหลักเกณฑ์และ แนวปฏิบัติเกี่ยวกับการประกันคุณภาพภายใน ระดับอุดมศึกษา พ.ศ. 2557 กำหนดให้สถานศึกษา ระดับอุดมศึกษาต้องจัดให้มีระบบการประกันคุณภาพการศึกษาภายในระดับหลักสูตร คณะ และสถาบัน คณะทำงานฯจึงได้พิจารณาจัดทำเกณฑ์การประกันคุณภาพการศึกษาที่ครอบคลุมทั้งระดับหลักสูตร คณะ และ สถาบัน และรวมเรียกว่า The Council of the University Presidents Quality Assurance (CUPT QA)

ทั้งนี้ ทปอ. ในการประชุมครั้งที่ 6/2557 วันที่ 21 ธันวาคม 2557 และ ทอมก ในการประชุมครั้งที่ 1/2558 วันที่ 23 มกราคม 2558 ได้มีมติอนุมัติให้สถาบันอุดมศึกษาใน ทปอ. และ ทอมก ใช้ระบบการประกัน คุณภาพการศึกษา CUPT QA ที่คณะทำงานฯได้พัฒนาขึ้นสำหรับการประกันคุณภาพการศึกษาภายในและเพื่อ รองรับการประกันคุณภาพภายนอกเป็นชุดเดียวกัน เพื่อสถาบันอุดมศึกษาได้ลดภาระที่เกิดจากการทำงาน ซ้ำซ้อน และได้ใช้เกณฑ์ที่เหมาะสมหรือบูรณาการกับการพัฒนาตามแนวทาง EdPEX มุ่งสู่การดำเนินการตาม แนว EdPEX อย่างเต็มรูปแบบต่อไป

อนึ่ง ทอมก ได้เห็นชอบให้สถาบันเทคโนโลยีพระจอมเกล้าเจ้าคุณทหารลาดกระบัง (สจล.) มหาวิทยาลัยเทคโนโลยีพระจอมเกล้าพระนครเหนือ (มจพ.) และมหาวิทยาลัยเทคโนโลยีพระจอมเกล้าธนบุรี (มจธ.) หรือ “3 พระจอม” ที่มีธรรมชาติที่ใกล้เคียงกันนำร่อง ทั้ง 3 สถาบันจึงร่วมกันพัฒนาคู่มือการประกัน

คุณภาพการศึกษา CUPT QA ฉบับปีการศึกษา 2557 ขึ้น

1.2 โครงสร้างระบบการประกันคุณภาพการศึกษา CUPT QA

CUPT QA ให้ความสำคัญการประกันคุณภาพซึ่งประกอบด้วย “ระบบการประกันคุณภาพภายใน” และ “ระบบการประกันคุณภาพภายนอก” ภายใต้ความร่วมมือของทุกฝ่ายที่เกี่ยวข้อง โดยเมื่อพิจารณาจากหลักการของการดำเนินการประกันคุณภาพที่มีการดำเนินการทั่วไป การดำเนินการประกันคุณภาพภายในดำเนินการประเมินแบบ 1st party assessment หรืออีกนัยหนึ่งดำเนินการโดยสถาบันอุดมศึกษาหนึ่ง ๆ เอง ส่วนการรับการประเมิน/การรับรองคุณภาพจากภายนอกเป็นแบบ 3rd party assessment หรืออีกนัยหนึ่งหน่วยงานที่ไม่มีส่วนได้ส่วนเสียอันเป็นผลเนื่องมาจากการดำเนินการของสถาบันอุดมศึกษานั้น ๆ และเป็นการประเมินโดยเกณฑ์ชุดเดียวกันตามจุดเน้นของสถาบันอุดมศึกษาหนึ่งๆ ดังรายละเอียดในภาคผนวก ก

หมายเหตุ 2nd party assessment เป็นการประเมินโดยผู้ใช้ผลิตภัณฑ์จากกระบวนการโดยตรง ซึ่งในกรณีของสถาบันอุดมศึกษาจะใช้ได้กับพันธกิจด้านการวิจัยและบริการวิชาการ แต่ในพันธกิจด้านการเรียนการสอนนั้นมีผู้รับบริการตรงคือ นักศึกษา ผู้ใช้ประโยชน์จากความรู้และทักษะในตัวบัณฑิตคือผู้ใช้บัณฑิต ตลอดจนสถาบันอุดมศึกษาต้องดำเนินการตามนโยบายของแผนพัฒนาบุคลากรของประเทศที่ถูกถอดจากแผนพัฒนาเศรษฐกิจและสังคมแห่งชาติ ซึ่งใน 1st party assessment การประเมินตามเกณฑ์ที่มีลักษณะเป็นแนวทางจะครอบคลุมผู้มีส่วนได้ส่วนเสียเหล่านี้แล้วในเกณฑ์ต่างข้อกันหรือข้อเดียวกันขึ้นอยู่กับระดับของเกณฑ์

1.3 แนวคิดของ CUPT QA ฉบับปีการศึกษา 2557

คุณภาพการศึกษา CUPT

สถาบันอุดมศึกษามีหน้าที่เตรียมนักศึกษาให้เป็นบัณฑิตที่มีความรู้ ทักษะและความสามารถในการเรียนรู้ (core transferable competence) ที่บัณฑิตจำเป็นต้องมีเพื่อประสบความสำเร็จในการดำเนินชีวิตภายหลังการศึกษา [2] คุณภาพในการศึกษาระดับอุดมศึกษามีหลายนิยาม นิยามหนึ่งที่ถูกกล่าวถึงบ่อยคือความตรงต่อเจตนารมณ์ (fitness for purpose) [3, 4] ในความหมายนี้คุณภาพที่ดีหมายถึงผลิตภัณฑ์และบริการตรงกับความต้องการของลูกค้าและผู้มีส่วนได้ส่วนเสีย ซึ่งรวมไปถึงนักศึกษาและสถาบันอุดมศึกษา (ความสอดคล้องกับวัตถุประสงค์ตามพันธกิจของสถาบันอุดมศึกษา) ดังนั้นคุณภาพของอุดมศึกษารวมถึงคุณภาพบัณฑิตจึงขึ้นกับบริบทของสถาบันการศึกษานั้น

การประกันคุณภาพการศึกษาในระดับอุดมศึกษามีจุดมุ่งหมายเพื่อให้นักศึกษามั่นใจว่าตนเองจะได้รับความรู้และการพัฒนาทักษะที่เป็นประโยชน์เพื่อใช้ในการประกอบอาชีพภายหลังจบการศึกษา ผู้ใช้บัณฑิตมั่นใจว่าบัณฑิตที่รับเข้ามาสามารถปฏิบัติงานได้ เป็นคนที่มีความรับผิดชอบ และสามารถพัฒนาตัวเองได้ รวมไปถึงสังคมเกิดความพึงพอใจและความมั่นใจว่าหลักสูตรจะผลิตคนที่มีคุณภาพต่อสังคม การจะทำให้เกิดการประกันคุณภาพนั้น มีปัจจัยเกี่ยวข้องหลายอย่างตั้งแต่ ผู้ออกแบบหลักสูตรต้องรู้ความต้องการของผู้ใช้บัณฑิต ทั้งในปัจจุบันและในอนาคต คุณภาพของนักศึกษา การจัดการเรียนการสอน การประกันคุณภาพการศึกษาจึงเป็นการประเมินปัจจัยเหล่านี้ และประเมินผลผลิตที่ได้จากกระบวนการ รูปแบบการประกันคุณภาพทั่วไปจึง

นิยมที่จะประเมินใน 3 มิติหลัก (dimension) คือมิติปัจจัยนำเข้า กระบวนการและผลผลิต

ในมิติปัจจัยนำเข้า ตัวอย่างตัวชี้วัดคุณภาพได้แก่ งบประมาณ อัตราส่วนนักศึกษาต่ออาจารย์ คุณภาพของบุคลากรทางวิชาการ และคุณภาพของนักเรียน ในมิติกระบวนการ คุณภาพประเมินจากความเหมาะสมของขนาดห้องเรียน ชั่วโมงที่สอน คุณภาพของการสอน บรรยากาศการวิจัยและการส่งเสริมสิ่งแวดล้อมที่สนับสนุนการเรียนรู้ หลักสูตร การประเมินผลการเรียนรู้และการป้อนกลับผลประเมินเพื่อทำการปรับปรุง เป็นต้น ในมิติผลผลิต ตัวอย่างของตัวชี้วัดที่ถูกประเมินได้แก่ ความสามารถของบัณฑิต อัตราการคงอยู่ของนักศึกษา อัตราการจ้างงาน เป็นต้น

อย่างไรก็ดีการประกันคุณภาพในรูปแบบนี้อาจจะไม่เพียงพอต่อสถานการณ์ปัจจุบันที่การแข่งขันรุนแรง สิ่งที่ทำให้อุดมศึกษาในปัจจุบันมีหลายประการ ได้แก่ การเคลื่อนย้ายของแรงงานทั่วโลกทำให้บัณฑิตต้องมีความสามารถสูงขึ้น ความต้องการและความคาดหวังจากสถาบันอุดมศึกษาทั้งจากผู้ประกอบการ ผู้ปกครอง สังคม และนักศึกษาสูงขึ้น ผู้ใช้บัณฑิตมีความต้องการหลากหลายและจำเพาะเจาะจงมากขึ้น มีสถาบันการศึกษาและหลักสูตรเกิดขึ้นจำนวนมาก การผลิตบัณฑิตในบางสาขามีจำนวนมากเกินความต้องการของตลาดในขณะที่ขาดแคลนในบางสาขา โดยเฉพาะสาขาด้านเทคโนโลยีเฉพาะที่มีความยาก ปัญหาบัณฑิตไม่สามารถประยุกต์ความรู้ในงานจริง ไม่สามารถปรับตัวตามการเปลี่ยนแปลงของเทคโนโลยีที่รวดเร็วหรือการเปลี่ยนแปลงทางวัฒนธรรม ขาดความรู้ในบริบทรอบตัวและขาดทักษะทางภาษาทำให้ไม่สามารถแข่งขัน ไม่สามารถสื่อสาร นอกจากนี้การเปลี่ยนแปลงอย่างรวดเร็วของเทคโนโลยีส่งผลต่อรูปแบบการดำเนินชีวิต บัณฑิตจึงต้องทักษะที่เหมาะสม [5] อีกทั้งต้นทุนของอุดมศึกษาที่สูงขึ้นแต่งบประมาณจากรัฐลดลง ทั้งหมดนี้เป็นปัญหาที่สถาบันการศึกษาจะต้องเผชิญและปรับตัวเป็นอย่างมากเพื่อให้มั่นใจว่าบัณฑิตมี competence เหมาะกับภาวะการณ์ที่เปลี่ยนแปลงไป ดังนั้นการประกันคุณภาพในระดับอุดมศึกษาจึงต้องพิจารณาปัจจัยภายนอกต่างๆมากขึ้น และมีความซับซ้อนมากขึ้น

จากความท้าทายดังกล่าวส่งผลให้เริ่มมีการนำหลักการการบริหารที่เป็นเลิศมาใช้สร้างความสามารถในการแข่งขันในสถาบันอุดมศึกษา เริ่มมีการพัฒนาเกณฑ์คุณภาพการศึกษาเพื่อความเป็นเลิศ (Educational Criteria for Performance Excellence, EdPEX) ในประเทศสหรัฐอเมริกาและนำมาใช้ตั้งแต่ปี พ.ศ. 2542 สำนักงานคณะกรรมการการอุดมศึกษาเริ่มแปลเกณฑ์ดังกล่าวในปี พ.ศ. 2552 และริเริ่มโครงการนำร่องตั้งแต่ปี พ.ศ. 2553 จนถึงปัจจุบันยังอยู่ในช่วงของการพัฒนาของสถาบันอุดมศึกษาภายใต้กรอบแนวคิดของ EdPEX

เกณฑ์ EdPEX [6] แบ่งเป็น 7 หมวดสำคัญได้แก่ หมวดการนำองค์กร หมวดการวางแผนเชิงกลยุทธ์ หมวดการมุ่งเน้นลูกค้า หมวดการวัด การวิเคราะห์และการจัดการความรู้ หมวดการมุ่งเน้นผู้ปฏิบัติงาน หมวดการมุ่งเน้นการปฏิบัติการ และหมวดผลลัพธ์ ทั้ง 7 หมวดมีความสัมพันธ์เชื่อมโยงซึ่งกันและกัน การบริหารเพื่อความเป็นเลิศจึงต้องพิจารณาดำเนินงานเชื่อมโยงแต่ละหมวดอย่างเป็นระบบเพื่อให้ได้มาซึ่งความเป็นเลิศของสถาบันอุดมศึกษา ลักษณะที่เป็นเกณฑ์ซึ่งให้เพียงแนวทาง (guideline) ดำเนินการอย่างเป็นระบบที่มุ่งเน้นผลลัพธ์ตามที่สถาบันการศึกษากำหนดของ EdPEX จึงเหมาะกับการที่สถาบันการศึกษามีเอกลักษณ์ที่ต่างกัันอันเนื่องมาจาก “สถาบันการศึกษามีการดำเนินกิจการได้โดยอิสระ สามารถพัฒนาระบบบริหาร และการจัดการที่เป็นของตนเอง มีความคล่องตัว มีเสรีภาพทางวิชาการ” [1] เพื่อตอบสนองต่อความต้องการของบัณฑิต ผู้ใช้บัณฑิต สังคมและประเทศที่ต่างกัน เพื่อช่วยให้สถาบันการศึกษาเกิดการพัฒนาคัดสรรค้องกับบริบทของตนเอง

เป็นที่ทราบกันดีว่าการบริหารงานขององค์กรหนึ่ง ๆ เพื่อให้เกิดการพัฒนาคุณภาพสู่ความเป็นเลิศอย่างยั่งยืนต้องใช้เวลาในการดำเนินการ [7] การบริหารงานของสถาบันอุดมศึกษาภายใต้กรอบ EdPEX ก็เช่นเดียวกันไม่สามารถดำเนินการให้ได้ถึงระดับที่น่าพอใจภายในระยะเวลาอันสั้น [8] แต่การตรวจประเมินเพื่อการประกันคุณภาพของสถาบันการศึกษาจะต้องปฏิบัติตามกฎหมาย ดังนั้นเพื่อให้สถาบันอุดมศึกษาสามารถเดินหน้าพัฒนาไปในแนวทางที่ประสงค์ได้โดยมีภาระที่สมเหตุสมผลและไม่ขัดกับข้อจำกัดด้านกฎหมาย คณะทำงานฯ จึงพิจารณาและเห็นด้วยกับแนวคิดของการประกันคุณภาพการศึกษาระดับหลักสูตรที่เป็นการดำเนินการหลักในการผลิตบัณฑิต และการประกันคุณภาพการศึกษาระดับคณะและระดับสถาบันเพื่อการบริหารงานให้เกิดการผลิตผลงานที่คุณภาพตามพันธกิจของสถาบันอุดมศึกษา

ระดับหลักสูตร

เพื่อเป็นการคุ้มครองผู้บริโภคทุกหลักสูตรต้องกำกับดูแลให้มีการดำเนินการตามองค์ประกอบ 1 การกำกับมาตรฐานในคู่มือการประกันคุณภาพการศึกษาภายใน ระดับอุดมศึกษามบปีการศึกษา 2557 ของสำนักมาตรฐานและคุณภาพอุดมศึกษา สำนักงานคณะกรรมการการอุดมศึกษา (สกอ.) ทุกปี ตลอดจนนำเสนอต่อสาธารณชนในระยะเวลาที่เหมาะสม

แต่เพื่อการพัฒนาอย่างเป็นระบบคณะทำงานฯ จึงพิจารณาให้การประกันคุณภาพการศึกษาระดับหลักสูตรโดยใช้เกณฑ์ ASEAN University Network – Quality Assurance (AUN-QA) ซึ่งเป็นเกณฑ์ระดับสากลที่สามารถประยุกต์ได้กับทุกสาขาวิชา มีสาระสำคัญเน้นการพัฒนาไปสู่ Expected Learning Outcome (ELO) สอดคล้องกับการเปลี่ยนแปลงอย่างรวดเร็วของเทคโนโลยีที่ส่งผลให้คนมีวิถีการดำรงชีวิตที่เปลี่ยนไปเพื่อให้มั่นใจว่าหลักสูตรผลิตบัณฑิตที่มี competence เหมาะสมกับภาวะการณ์ที่มีการเปลี่ยนแปลงอย่างต่อเนื่อง ตอบสนองความต้องการของผู้ใช้บัณฑิต นักศึกษาและผู้มีส่วนได้ส่วนเสียต่างๆ ซึ่งเป็นการตอบโจทย์คุณภาพการศึกษาโดยตรง

ในการประเมินตามเกณฑ์ AUN-QA ระดับหลักสูตรมีการประเมิน 7 ระดับ สูงสุดถึง world class ในระดับที่ 7 ซึ่งถึงแม้การไปสู่ระดับ world class จะเป็นเรื่องยาก แต่โดยหลักการของการประกันคุณภาพนั้น การตั้งเป้าหมายไว้สูงสะท้อนถึงปรัชญาที่นำไปสู่การพัฒนาอย่างต่อเนื่อง

นอกจากนี้เกณฑ์ (criteria) ของ AUN-QA มีลักษณะเป็นแนวทาง (guideline) สำหรับการดำเนินงานอย่างเป็นระบบเพื่อให้บรรลุ ELO แม้ภาวะการณ์จะเปลี่ยนไปหากมีการปรับปรุงเพื่อความทันสมัยเกณฑ์จะถูกเปลี่ยนน้อยมากเป็นการส่งเสริมให้สามารถพัฒนาหลักสูตรได้อย่างต่อเนื่อง และด้วยฐานคิดเชิงระบบนี้เอง เกณฑ์ AUN-QA ระดับหลักสูตร สามารถบูรณาการกับการดำเนินการภายใต้กรอบ EdPEX ได้อย่างลงตัวดังรูปที่ 1-1 ซึ่งสอดคล้องกับธรรมชาติของกระบวนการบริหารการศึกษาของสถาบันอุดมศึกษาที่เป็นลำดับขั้นดังรูปที่ 1-2 จากระดับสถาบัน ระดับคณะ สู่อำนาจหลักสูตร และเป็นไปตามมาตรา 48 ของพรบ.การศึกษาแห่งชาติฯ ที่ระบุว่า “...การประกันคุณภาพภายในเป็นส่วนหนึ่งของการบริหารการศึกษาที่ต้องดำเนินการอย่างต่อเนื่อง...และเพื่อรองรับการประกันคุณภาพภายนอก” [1]

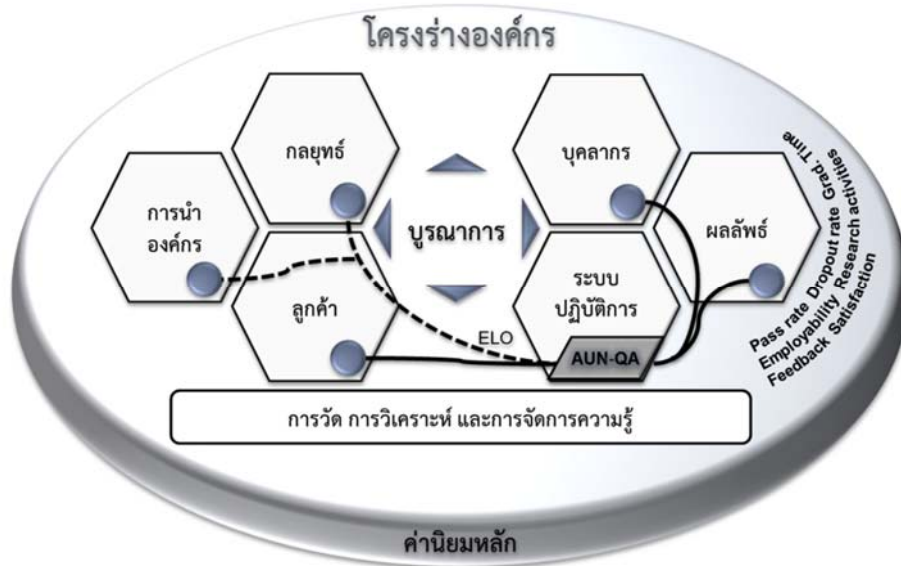

รูปที่ 1-1 เกณฑ์ AUN-QA ระดับหลักสูตร ภายใต้กรอบแนวคิด EdPEX (2015-2016)

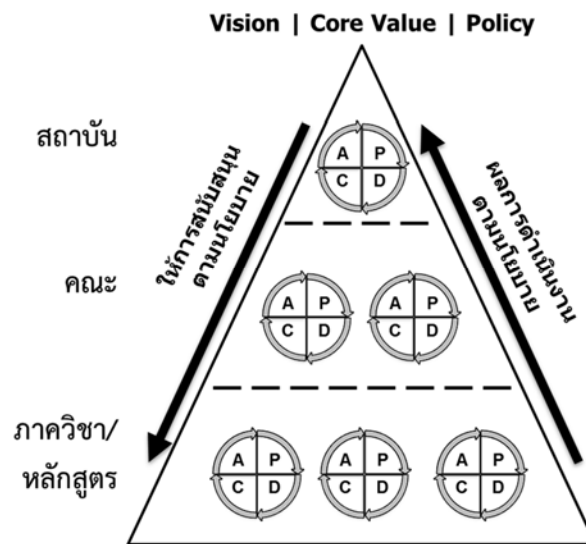

รูปที่ 1-2 การดำเนินการและการให้การสนับสนุนที่เป็นไปตามนโยบายตามลำดับชั้นการบริหารงานของสถาบันอุดมศึกษา

อย่างไรก็ตามในการบรรลุผลสัมฤทธิ์ของหลักสูตรการเรียนการสอนนอกเหนือจากบุคลากรสายวิชาการแล้วยังมีบุคลากรสายสนับสนุนอื่นๆ อยู่ด้วยจึงมีการแปลภาษาไทยเพื่อการมีส่วนร่วมของบุคลากรทุกฝ่าย การใช้เกณฑ์ AUN-QA ระดับหลักสูตร ภาควิชาภาษาไทย ต่างกับ AUN-QA ระดับหลักสูตรสากล เพียงเรื่องของภาษาเท่านั้นแต่ยังคงใช้เกณฑ์ ระบบการประเมิน และการพัฒนาผู้ประเมินตามแนวทางของ AUN-QA ระดับหลักสูตรสากล ทั้งนี้การขอรับการรับรอง (accreditation) จาก AUN ในระดับสากลขึ้นอยู่กับกลยุทธ์ของหลักสูตรหนึ่งๆ การประกันคุณภาพในลักษณะนี้จึงเป็นการใช้เกณฑ์ชุดเดียวสำหรับ 1st party assessment และ 3rd party assessment ทั้งนี้ AUN-QA ระดับหลักสูตรภาควิชาภาษาไทยได้รับการอนุญาตให้แปลเป็นภาษาไทยโดย AUN Board of Trustees (AUN-BOT) [9] ในคู่มือนี้นอกจากเกณฑ์ภาษาไทยแล้วยัง

ได้เพิ่มส่วนของ “description” “explanation” และ “diagnostic questions” ของแต่ละเกณฑ์เป็นภาษาอังกฤษรวมอยู่ด้วยเพื่อให้สามารถใช้เกณฑ์และเป็นแนวทางในการประเมินได้ง่ายขึ้น (facilitate implementation and assessment)

ภายใต้ระบบ CUPT QA นั้นการประกันคุณภาพการศึกษาระดับหลักสูตรนอกจาก AUN-QA แล้วหลักสูตรยังสามารถใช้เกณฑ์อื่นที่เป็นที่ยอมรับในระดับสากลตามความเหมาะสมกับสาขาวิชา เช่น Association to Advance Collegiate Schools of Business (AACSB) Accreditation Board for Engineering and Technology (ABET) ฯลฯ เป็นต้น ซึ่งเนื้อหาไม่ได้ถูกรวมอยู่ในคู่มือฉบับปีการศึกษา 2557

ระดับคณะและสถาบัน

ดังได้กล่าวแล้วข้างต้น ในการพัฒนาคุณภาพการศึกษาตามเกณฑ์คุณภาพการศึกษาเพื่อการดำเนินการที่เป็นเลิศหรือ EdPEX นั้นต้องใช้เวลาสั่งสมความพร้อม CUPT Indicators จึงได้ถูกพัฒนาขึ้นเพื่อรับการประเมินทุกปีก่อนที่จะดำเนินการตาม EdPEX เต็มรูปแบบ โดยพัฒนาจากตัวบ่งชี้ของ สกอ. [10] และสำนักงานรับรองมาตรฐานและประเมินคุณภาพการศึกษา (องค์กรมหาชน) หรือ สมศ. [11] เพื่อการประกันคุณภาพที่ครอบคลุมด้าน คุณภาพศิษย์ คุณภาพครู/อาจารย์ การบริหารและธรรมาภิบาลของสถานศึกษา ความสัมพันธ์กับชุมชน/สังคม การทำนุบำรุงศิลปะและวัฒนธรรม อัตลักษณ์และเอกลักษณ์ และมาตรการส่งเสริม โดยมุ่งสู่เป้าประสงค์ดังระบุไว้ในโครงสร้างองค์กร (Organizational Profile, OP)

สำหรับระบบการประเมินและผู้ประเมินตาม CUPT Indicators ถูกพัฒนาโดย ทปอ. ร่วมกับ ทอมก การประเมินมีทั้งเชิงคุณภาพ (การประเมิน 7 ระดับ) และปริมาณและยังรวมการคำนวณเพื่อเป็นข้อมูลสำหรับ Common Data Set (CDS*) ไว้อีกด้วย อย่างไรก็ตามไม่ว่าสถาบันใน ทปอ. หรือ ทอมก จะเลือกประกันคุณภาพโดยใช้ EdPEX หรือ CUPT Indicators การประเมินจะเป็นการใช้เกณฑ์ชุดเดียวกันทั้ง 1st party assessment และ 3rd party assessment ถึงแม้ CUPT Indicators จะเป็นตัวบ่งชี้ แต่วิธีการประเมินเชิงคุณภาพมี 7 ระดับเช่นเดียวกับ AUN-QA เป็นการเปลี่ยนจากการ audit ตามข้อกำหนดของตัวบ่งชี้สู่ลักษณะที่เป็น assessment เป็นแนวทางประเมินผลการดำเนินงานเพื่อคณะ/สถาบันได้ทราบระดับคุณภาพที่ดำเนินการอยู่ และนำไปบริหารเพื่อให้เกิดการพัฒนาคุณภาพสู่ระดับที่สูงขึ้นอย่างต่อเนื่องต่อไป

*หมายเหตุ วิธีการคำนวณเพื่อตอบ CDS อาจมีการเปลี่ยนแปลงตามวิธีการคำนวณ CDS ที่ สกอ กำหนดขึ้น

CUPT Indicators

ในการดำเนินงานโดยใช้ CUPT Indicators ของระบบประกันคุณภาพ CUPT QA ให้พิจารณาดำเนินการตามองค์ประกอบต่อไปนี้

- โครงสร้างองค์กร (Organizational Profile, OP) ที่รวม 1 ด้านของ สมศ. คืออัตลักษณ์และเอกลักษณ์
- ตัวบ่งชี้ที่ครอบคลุม 6 ด้านของ สมศ. ได้แก่ คุณภาพศิษย์ คุณภาพครู/อาจารย์ การบริหารและธรรมาภิบาลของสถานศึกษา ความสัมพันธ์กับชุมชน/สังคม การทำนุบำรุงศิลปะและวัฒนธรรม และมาตรการส่งเสริม

- ตัวบ่งชี้หลัก 14 ตัวบ่งชี้ (ตัวบ่งชี้หลักที่ 10 มี 3 ตัวบ่งชี้ย่อย รวมทั้งสิ้น 16 ตัวบ่งชี้)
- ตัวบ่งชี้เลือก อย่างน้อย 6 ตัวบ่งชี้

ตัวบ่งชี้ดังกล่าวสามารถพิจารณาใช้บูรณาการตามความเหมาะสมในเกณฑ์ EdPEx ดังในรูปที่ 1-3

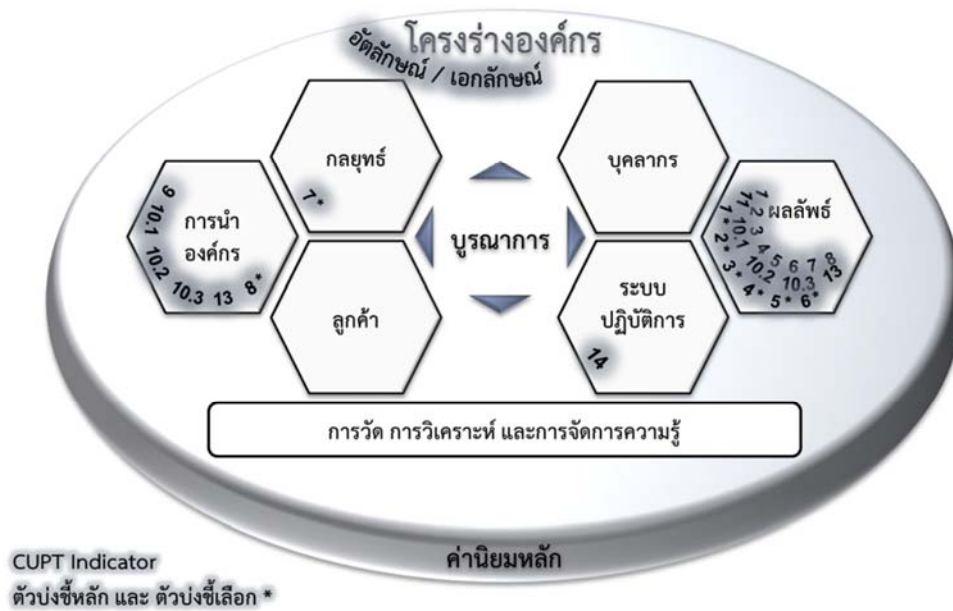

รูปที่ 1-3 CUPT Indicators ภายใต้กรอบแนวคิด EdPEx (2015-2016)

คุณลักษณะของ CUPT indicators

- ตัวบ่งชี้บางตัวบูรณาการกับระดับหลักสูตรโดยใช้ข้อมูลที่สัมพันธ์กับเกณฑ์ AUN-QA ระดับหลักสูตร ดังรูปที่ 1-4
- ตัวบ่งชี้บางตัวเป็นประโยชน์ในการบริหารงาน
- ตัวบ่งชี้บางตัวสามารถใช้เป็นค่าเฉลี่ยในกลุ่ม ทปอ. และสามารถใช้สำหรับ benchmarking
- ตัวบ่งชี้เลือกบางตัวสามารถตอบเกณฑ์การจัดอันดับ (ranking) ระดับสากล ได้ ทำให้สามารถนำข้อมูลไปใช้ประโยชน์อื่นนอกเหนือจากการรับการประเมินแต่เป็นการประกันคุณภาพที่ให้ความมั่นใจว่าในระดับสากลด้วย
- การประเมินตัวบ่งชี้จะมีทั้ง
 - การประเมินในเชิงปริมาณและ
 - การประเมินในเชิงคุณภาพ ซึ่งแม้ CUPT Indicators จะถูกเรียกว่าตัวบ่งชี้ก็ตาม การประเมินเป็นการประเมิน 7 ระดับ ใช้รูปแบบ assessment แทนการ audit เพื่อเน้นให้ทราบสถานภาพที่นำไปสู่การพัฒนาในระดับที่สูงขึ้น โดยระดับ 7 เป็นระดับ world class

โดยพิจารณาทั้งการดำเนินการตามเกณฑ์ที่กำหนด และผลที่เกิดขึ้นกับนักศึกษา/บุคลากร/คณะ/สถาบัน/ชุมชน หรือ สังคม อันเนื่องมาจากการดำเนินการ

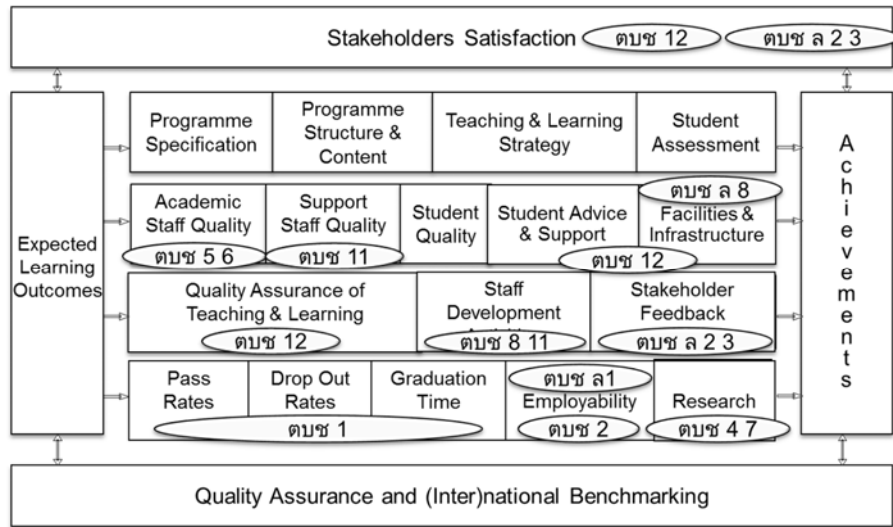

รูปที่ 1-4 การบูรณาการระหว่าง CUPT indicators กับเกณฑ์ AUN-QA ระดับหลักสูตร
หมายเหตุ “ตบช” หมายถึงตัวบ่งชี้หลักในระดับคณะ/สถาบัน และ “ตบช ล” หมายถึงตัวบ่งชี้เลือกของสามพระจอม

1.4 สรุปรบบประกันคุณภาพ CUPT QA

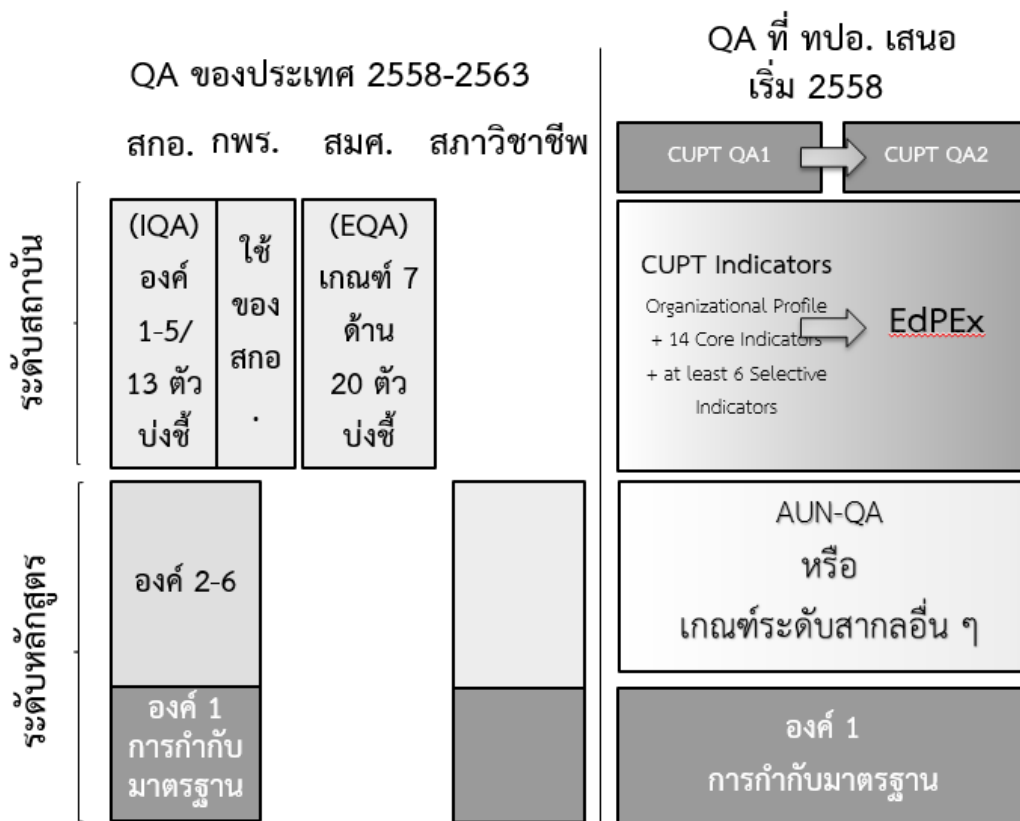

รูปที่ 1-5 แนวคิดระบบประกันคุณภาพ CUPT QA

1. จากแผนภาพในรูปที่ 1-5 สถาบันอุดมศึกษาและแห่ง จะจัดให้มีการประกันคุณภาพ
 - ระดับหลักสูตร แบ่งเป็น 2 องค์ประกอบ ได้แก่
 - องค์ประกอบที่ 1 การกำกับมาตรฐาน - ทุกหลักสูตรต้องดำเนินการตามเกณฑ์ประกันคุณภาพการศึกษา ของ สกอ. [10] เฉพาะในองค์ประกอบที่ 1 การกำกับมาตรฐาน ทุกปี (ตามเกณฑ์มาตรฐานหลักสูตร พ.ศ. 2548 ซึ่งรวมถึงเนื้อหาในบันทึกข้อความเพิ่มเติมที่เกี่ยวข้องกับมาตรฐานหลักสูตรและกรอบมาตรฐานคุณวุฒิระดับอุดมศึกษาแห่งชาติ พ.ศ. 2552 (TQF:HD) ข้อ 1-5)
 - องค์ประกอบที่ 2 เกณฑ์พัฒนา - ใช้แนวทางของ ASEAN University Network Quality Assurance (AUN-QA) หรือแนวทางอื่นที่เป็นที่ยอมรับในระดับสากลตามความเหมาะสมเช่น AACSB, ABET เป็นต้น โดยทุกหลักสูตรต้องได้รับการประเมินคุณภาพหลักสูตรอย่างน้อย 1 ครั้งในรอบ 5 ปี ในกรณีรอบระยะเวลาหลักสูตรเกิน 4 ปี เช่น 5 ปีให้มีการประเมินอย่างน้อย 1 ครั้งในรอบ 6 ปี
 - ระดับคณะและสถาบัน
 - ใช้ CUPT Indicators ที่ได้จากการบูรณาการเกณฑ์ของ สกอ. และ สมศ. ที่เป็นประโยชน์ต่อการพัฒนาอุดมศึกษา ภายใต้กรอบแนวคิดของ EdPEX เพื่อการพัฒนาสู่การประเมินภายใต้กรอบ EdPEX อย่างเต็มรูปแบบต่อไป
 - รอบระยะเวลาประเมิน ทุกคณะ/สถาบัน
 - กรณีใช้ CUPT Indicators ต้องรับการประเมินคุณภาพทุกปี
 - กรณีใช้ EdPEX เต็มรูปแบบต้องรับการประเมินคุณภาพอย่างน้อย 1 ครั้งในรอบ 5 ปี
 2. สถาบันอุดมศึกษาที่เป็นสมาชิก ทปอ. ร่วมกันพิจารณากรอบเวลาการติดตาม/ประเมิน/ทวนสอบเพื่อเป็นแนวปฏิบัติในการทำงานร่วมกัน
 3. ทปอ. ส่งเสริมและสนับสนุนการสร้างผู้ประเมินระดับอุดมศึกษาที่มีคุณภาพตามเกณฑ์ที่กำหนด
 4. สกอ. ดูแล ส่งเสริมและสนับสนุนให้สถาบันอุดมศึกษามีการดำเนินงานด้านประกันคุณภาพ ที่เพียงพอ
 5. หน่วยงานที่เกี่ยวข้องประกอบด้วย สภาวิชาชีพ สกอ. และสมศ. ประชุมร่วมกันเพื่อวางแนวทางการติดตาม/ทวนสอบ/รับรอง ผลการดำเนินงานในระดับหลักสูตร/คณะ/สถาบันตามระบบที่ CUPT QA กำหนด
- หมายเหตุ ทุกมาตรฐานในระดับสากลไม่ว่าจะเป็น AUN-QA ABET หรือ AACSB สามารถบูรณาการภายใต้กรอบ EdPEX เนื่องจากมีฐานคิดเชิงระบบเช่นเดียวกัน

1.5 กระบวนการการตรวจประเมินคุณภาพภายในตามระบบประกันคุณภาพ CUPT QA

การตรวจประเมินคุณภาพตามระบบประกันคุณภาพ CUPT QA แบ่งออกเป็น 3 ระดับด้วยกันคือ การตรวจประเมินระดับหลักสูตร การตรวจประเมินระดับคณะหรือหน่วยงานเทียบเท่า และการตรวจประเมินระดับสถาบัน

1.5.1. การตรวจประเมินระดับหลักสูตร

รอบระยะเวลาการตรวจประเมิน

- ทุกหลักสูตรดำเนินการประเมิน องค์ประกอบที่ 1 การกำกับมาตรฐาน ทุกปี
- ทุกหลักสูตรดำเนินการตรวจประเมินเพื่อการพัฒนาตามเกณฑ์ AUN-QA ระดับหลักสูตร (ภาคภาษาไทย) ตามรอบระยะเวลาที่กำหนด โดยทุกหลักสูตรจะต้องได้รับการประเมินอย่างน้อย 1 ครั้งในรอบ 5 ปี
- ควรดำเนินการตรวจประเมินระดับหลักสูตรและมีผลการตรวจฯ อย่างน้อย 1 เดือน ก่อนการตรวจฯ ระดับคณะหรือหน่วยงานเทียบเท่า

องค์ประกอบและคุณสมบัติของคณะกรรมการประเมิน

มีรายละเอียดดังต่อไปนี้

ก. *กลุ่มหลักสูตรที่มีกำหนดตรวจประเมินตามเกณฑ์ AUN-QA ระดับหลักสูตร (ภาคภาษาไทย)*

ในรอบปีการศึกษา

- คณะกรรมการประเมินประกอบด้วยผู้ทรงคุณวุฒิอย่างน้อย 2 คน ประกอบด้วยประธาน (Lead Assessor) 1 คน กรรมการอย่างน้อย 1 คน ทั้งนี้ขึ้นอยู่กับขนาดของหลักสูตร โดยมีจำนวนผู้ประเมินที่มาจากภายนอกคณะหรือหน่วยงานเทียบเท่าที่หลักสูตรสังกัดอยู่ อย่างน้อยร้อยละ 50 และอย่างน้อยหนึ่งคนควรมีคุณวุฒิในสาขาวิชาที่ตรงหรือใกล้เคียงหรือเกี่ยวข้องกับสาขาวิชาที่ขอรับการประเมิน
- ประธานและกรรมการประเมินทุกคนเป็นผู้ประเมินที่ขึ้นบัญชีผู้ประเมินระบบ CUPT QA ของ ทปอ./ทอมก หรือเป็นผู้ที่ผ่านการฝึกอบรมหลักสูตรที่ ทปอ. เห็นชอบ
- ประธานคณะกรรมการประเมินฯ (Lead Assessor) เป็นผู้ประเมินจากภายนอกหลักสูตร ไม่มีส่วนได้ส่วนเสียกับหลักสูตรที่รับประเมิน และเคยมีประสบการณ์ในการบริหารจัดการหลักสูตรมาก่อน
- คณะที่เป็นเจ้าของหลักสูตรที่รับการประเมินเป็นผู้แต่งตั้งคณะกรรมการฯ
- ให้คณะกรรมการชุดนี้สอบทานตามองค์ประกอบที่ 1 และตรวจประเมินในส่วนที่ดำเนินการตามเกณฑ์ AUN-QA ระดับหลักสูตร (ภาคภาษาไทย)

****หมายเหตุ** หากต้องการให้ สกอ. เผยแพร่หลักสูตร ให้ดำเนินการตามประกาศคณะกรรมการการอุดมศึกษา เรื่อง แนวทางการปฏิบัติตามกรอบมาตรฐานคุณวุฒิระดับอุดมศึกษาแห่งชาติ พ.ศ. 2552

- ข. กลุ่มหลักสูตรที่**ไม่มี**กำหนดตรวจประเมินตามเกณฑ์ AUN-QA ระดับหลักสูตร (ภาคภาษาไทย) ในรอบปีการศึกษา(ในกรณีที่สถาบันไม่มีระบบสอบทานหรือ monitoring system สำหรับหลักสูตรที่ยังไม่ถึงรอบการประเมินตามเกณฑ์ AUN-QA ระดับหลักสูตร)
- คณะกรรมการประเมินประกอบด้วยผู้ทรงคุณวุฒิจำนวนอย่างน้อย 2 คน
 - ประธาน (Lead Assessor) เป็นผู้ประเมินจากภายในสถาบันที่อยู่นอกสังกัดคณะที่เป็นเจ้าของหลักสูตรที่รับการประเมิน ส่วนผู้ประเมินอีก 1 คน เป็นผู้ประเมินจากภายในคณะที่เป็นเจ้าของหลักสูตรที่รับการประเมิน แต่ต่างหลักสูตร
 - ผู้ประเมินทุกคนต้องเป็นหรือเคยเป็นผู้รับผิดชอบหลักสูตรหรืออาจารย์ประจำหลักสูตร
 - คณะที่เป็นเจ้าของหลักสูตรที่รับการประเมินเป็นผู้แต่งตั้งคณะกรรมการฯ โดยพิจารณาจากคุณสมบัติโดยรวมของกรรมการแต่ละคน เช่น ความรู้ ความเชี่ยวชาญ ประสบการณ์ในการตรวจฯ เป็นต้น
 - ให้คณะกรรมการชุดนี้ตรวจประเมินหลักสูตรตามองค์ประกอบที่ 1 โดยคณะกรรมการ 1 ชุด อาจประเมินได้มากกว่าหนึ่งหลักสูตรหากเป็นหลักสูตรในสาขาวิชาเดียวกัน เช่น หลักสูตรสาขาวิชาเดียวกันทั้งในระดับปริญญาตรีและบัณฑิตศึกษา

รายงานการประเมินตนเอง

- ทุกหลักสูตรรายงานองค์ประกอบที่ 1 การกำกับมาตรฐานของปีการศึกษาที่ตรวจประเมิน และจัดส่งให้กรรมการประเมินก่อนกำหนดการประเมินอย่างน้อย 15 วัน
- สำหรับหลักสูตรที่**มี**กำหนดตรวจประเมิน AUN-QA ระดับหลักสูตร (ภาคภาษาไทย) ให้รายงานการประเมินตนเองตามเกณฑ์ AUN-QA ระดับหลักสูตร (ภาคภาษาไทย) โดยใช้ข้อมูลอย่างน้อย 3 ปี ย้อนหลัง เช่น ข้อมูลเกี่ยวกับนิสิตนักศึกษาอย่างน้อย 3 รุ่น และจัดส่งให้กรรมการประเมินก่อนกำหนดตรวจอย่างน้อย 15 วัน
- สำหรับหลักสูตรที่**ไม่มี**กำหนดตรวจประเมิน และ**ไม่เคย**เข้ารับการตรวจประเมิน AUN-QA ระดับหลักสูตร (ภาคภาษาไทย) ให้รายงานการประเมินตนเองตามเกณฑ์ AUN-QA โดยรายงานข้อมูลเท่าที่ได้ดำเนินการตามเกณฑ์ และสรุปเป็น Program Profile เพื่อเผยแพร่และประชาสัมพันธ์สาระสำคัญของหลักสูตรสู่สาธารณะ
- สำหรับหลักสูตรที่**ไม่มี**กำหนดตรวจประเมิน AUN-QA ระดับหลักสูตร (ภาคภาษาไทย) แต่ **เคย**เข้ารับการตรวจประเมินตามเกณฑ์ AUN-QA มาก่อน ให้ปรับปรุงการดำเนินงานตามข้อเสนอแนะเมื่อครั้งรับการประเมิน และปรับปรุงรายงานการประเมินตนเองตามเกณฑ์ AUN-QA และปรับ Program Profile ให้ทันสมัยเพื่อเผยแพร่/ประชาสัมพันธ์สาระสำคัญของหลักสูตรสู่สาธารณะ
- เอกสารรายงานและหลักฐานประกอบอาจอยู่ในรูปแบบของสื่ออิเล็กทรอนิกส์ได้

ขั้นตอนการตรวจประเมิน

สำหรับหลักสูตรที่มีกำหนดตรวจประเมิน AUN-QA ระดับหลักสูตร (ภาคภาษาไทย) ให้ดำเนินการตามรูปแบบของ AUN-QA ระดับหลักสูตร (ภาคภาษาอังกฤษ) [12] โดยใช้เวลา 2 วันครึ่ง ประกอบด้วย

- พิธีเปิด (Opening Meeting)
- การนำเสนอผลการดำเนินงานของหลักสูตร
- การตรวจเอกสาร
- การสัมภาษณ์ผู้มีส่วนได้ส่วนเสีย 6 กลุ่ม ได้แก่ ผู้บริหาร คณาจารย์ บุคลากรสายสนับสนุน นิสิต/นักศึกษา ศิษย์เก่า และผู้ใช้บัณฑิต
- การเยี่ยมชมสถานที่
- การนำเสนอสรุปผลการตรวจเบื้องต้นด้วยวาจาที่เน้นการเสนอจุดแข็งและข้อเสนอแนะเพื่อการพัฒนาของหลักสูตร (Closing Meeting)

สำหรับหลักสูตรที่ไม่มีกำหนดตรวจ AUN-QA ระดับหลักสูตร (ภาคภาษาไทย) จะรับการตรวจประเมินองค์ประกอบที่ 1 การกำกับมาตรฐาน ซึ่งเป็นการตรวจประเมินเชิงวิเคราะห์เอกสาร (Desktop Assessment) เท่านั้น ไม่มีการเข้าเยี่ยมชมพื้นที่ (Site Visit)

รายงานผลการตรวจประเมิน

ให้หลักสูตรที่ “ผ่าน” การประเมินองค์ประกอบที่ 1 การกำกับมาตรฐาน รายงานวันที่คณะกรรมการประเมินฯ แจ้งผลการประเมิน และรายงานคณะกรรมการประเมินฯ เผยแพร่สู่สาธารณะ

สำหรับหลักสูตรที่ได้รับการประเมิน AUN-QA ระดับหลักสูตร (ภาคภาษาไทย) ในรอบปีการศึกษา ให้รายงานผลการประเมินตามรูปแบบของ AUN-QA ระดับหลักสูตร (ภาคภาษาอังกฤษ) โดยมีการเสนอจุดแข็งและข้อเสนอแนะเพื่อการพัฒนาของหลักสูตรรวมทั้งคะแนนการประเมินทั้งในภาพรวมและเฉพาะแต่ละเกณฑ์ ทั้งเกณฑ์หลักและเกณฑ์ย่อย ทั้งนี้ควรจัดทำรายงานผลการตรวจประเมินให้แล้วเสร็จภายใน 1 เดือน หลังสิ้นสุดการตรวจฯ

การส่งรายงานการตรวจประเมินต่อสำนักงานคณะกรรมการการอุดมศึกษา (สกอ.)

ทุกหลักสูตรรายงานผลตามองค์ประกอบที่ 1 และส่งรายงานการประเมินตนเองตามเกณฑ์ AUN-QA ระดับหลักสูตร (ภาคภาษาไทย) พร้อมทั้งข้อมูลพื้นฐาน (CDS) ผ่านระบบ CHE-QA Online

*หมายเหตุ สามารถใช้รายงานการประเมินตนเองตามเกณฑ์ AUN-QA ระดับหลักสูตร (ภาคภาษาไทย) แทนข้อมูลพื้นฐาน (CDS) ระดับหลักสูตร ขององค์ประกอบที่ 2-6 ตามคู่มือประกันคุณภาพการศึกษาภายใน ระดับอุดมศึกษา พ.ศ. 2558

การเผยแพร่สาระสำคัญสู่สาธารณะ

นำเสนอโปรไฟล์ของหลักสูตร (Program Profile) ที่แสดงสาระสำคัญ จากรายงานการประเมินตนเองตามเกณฑ์ AUN-QA ระดับหลักสูตร (ภาคภาษาไทย) เพื่อการประชาสัมพันธ์และเผยแพร่ ในเว็บไซต์ของภาควิชาหรือคณะ โดยระบุวันที่ล่าสุดที่หลักสูตร “ผ่าน” การประเมินผลตามองค์ประกอบที่ 1 กำกับมาตรฐาน

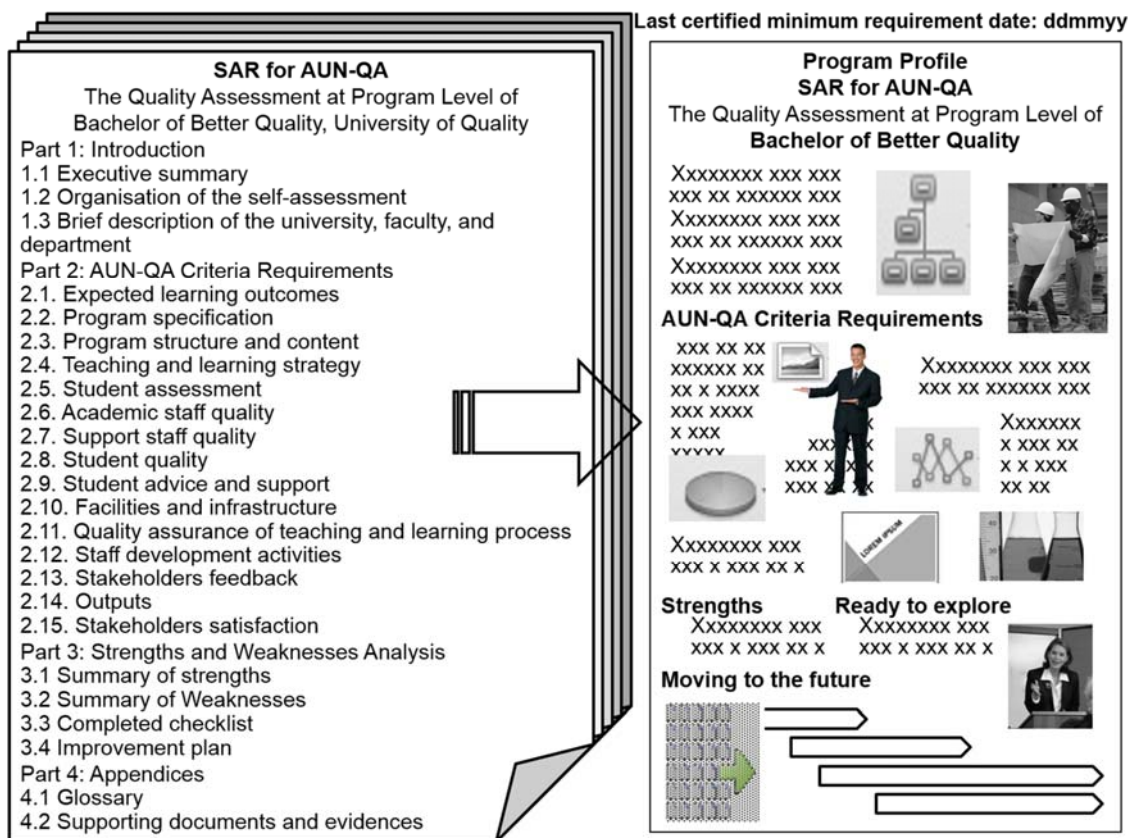

รูปที่ 1-6 การเผยแพร่สาระสำคัญสู่สาธารณะโดยใช้ Program Profile จากรายงานการประเมินตนเองตามเกณฑ์ AUN-QA ระดับหลักสูตร

1.5.2. การตรวจประเมินระดับคณะหรือหน่วยงานเทียบเท่า ที่มีการจัดการเรียนการสอน

รอบระยะเวลาการตรวจประเมิน

- ทุกปี
- ควรดำเนินการตรวจประเมินและมีผลการตรวจฯ อย่างน้อย 1 เดือน ก่อนการตรวจฯ ระดับสถาบัน

องค์ประกอบและคุณสมบัติของคณะกรรมการประเมิน

- คณะกรรมการประเมินประกอบด้วยผู้ทรงคุณวุฒิอย่างน้อย 3 คน ประกอบด้วยประธาน 1 คน กรรมการอย่างน้อย 2 คนทั้งนี้ขึ้นอยู่กับขนาดของคณะหรือหน่วยงานเทียบเท่า โดยมีจำนวนผู้ประเมินที่มาจากภายนอกคณะหรือหน่วยงานเทียบเท่าอย่างน้อยร้อยละ 50

- ประธานและกรรมการประเมินทุกคนเป็นผู้ประเมินที่ขึ้นบัญชีผู้ประเมินระบบ CUPT QA ของ ทปอ./ทอมก หรือเป็นผู้ที่ผ่านการฝึกอบรมหลักสูตรที่ ทปอ. เห็นชอบและมีประสบการณ์ในการตรวจประเมินคุณภาพการศึกษาด้วยระบบเดิมของ สกอ.หรือ สมศ. หรือระบบอื่นๆ มาก่อน
- ประธานคณะกรรมการประเมินฯ เป็นผู้ประเมินจากภายนอกคณะหรือหน่วยงานเทียบเท่า ที่ดำรงตำแหน่งรองคณบดีหรือตำแหน่งเทียบเท่าขึ้นไป ทั้งผู้ที่เคยดำรงตำแหน่งในอดีตและผู้ที่ดำรงตำแหน่งในปัจจุบัน
- คณะที่รับการประเมินเป็นผู้แต่งตั้งคณะกรรมการฯ

รายงานการประเมินตนเอง

- จัดทำรายงานการประเมินตนเองตามเกณฑ์การประกันคุณภาพของ CUPT Indicators ระดับคณะ
- จัดส่งรายงานการประเมินตนเองให้แก่คณะกรรมการประเมินภายใน 15 วันก่อนการตรวจฯ

ขั้นตอนการตรวจประเมิน

ใช้เวลาไม่น้อยกว่า 2 วัน ประกอบด้วย

- พิธีเปิด (Opening Meeting)
- การนำเสนอผลการดำเนินงานของคณะหรือหน่วยงานเทียบเท่า
- การตรวจเอกสาร
- การสัมภาษณ์ผู้มีส่วนได้ส่วนเสีย
- การเยี่ยมชมสถานที่
- การนำเสนอสรุปผลการตรวจเบื้องต้นด้วยวาจาที่เน้นการเสนอจุดแข็งและข้อเสนอแนะเพื่อการพัฒนา หรืออาจรวมถึงแนวปฏิบัติที่ดีของคณะหรือหน่วยงานเทียบเท่า (Closing Meeting)

รายงานผลการตรวจประเมิน

มีการเสนอจุดแข็งและข้อเสนอแนะเพื่อการพัฒนาของคณะหรือหน่วยงานเทียบเท่าหรืออาจรวมถึงแนวปฏิบัติที่ดี รวมทั้งคะแนนการประเมินทั้งในภาพรวมและแต่ละตัวบ่งชี้ ตลอดจนควรสรุปให้เห็นภาพรวมของคณะหรือหน่วยงานเทียบเท่าจุดเน้นของคณะหรือหน่วยงานเทียบเท่า ประสิทธิภาพของการดำเนินงานในคณะหรือหน่วยงานเทียบเท่า ผลลัพธ์ของผลผลิตต่างๆ ตามพันธกิจของคณะหรือหน่วยงานเทียบเท่า ทั้งนี้ควรจัดทำรายงานผลการตรวจประเมินให้แล้วเสร็จภายใน 15 วัน หลังสิ้นสุดการตรวจฯ

การส่งรายงานผลการตรวจประเมินต่อสำนักงานคณะกรรมการการอุดมศึกษา (สกอ.)

ส่งรายงานพร้อมทั้งข้อมูลพื้นฐาน (CDS) ผ่านระบบ CHE-QA Online ภายในระยะเวลาที่ สกอ.

กำหนด

1.5.3. การตรวจประเมินระดับสถาบัน (CUPT Indicators)

รอบระยะเวลาการตรวจประเมิน

- ทุกปี

องค์ประกอบและคุณสมบัติของคณะกรรมการประเมิน

- คณะกรรมการประเมินประกอบด้วยผู้ทรงคุณวุฒิอย่างน้อย 5 คน ประกอบด้วยประธาน 1 คน กรรมการอย่างน้อย 4 คน ทั้งนี้ขึ้นอยู่กับขนาดของสถาบันโดยมีจำนวนผู้ประเมินที่มาจากภายนอกสถาบันอย่างน้อยร้อยละ 50
- ประธานและกรรมการประเมินทุกคนเป็นผู้ประเมินที่ขึ้นบัญชีผู้ประเมินระบบ CUPT QA ของ ทปอ./ทอภท หรือเป็นผู้ที่ผ่านการฝึกอบรมหลักสูตรที่ ทปอ. เห็นชอบและมีประสบการณ์ในการตรวจประเมินคุณภาพการศึกษาด้วยระบบเดิมของ สกอ. หรือ สมศ. หรือระบบอื่นๆ ในระดับคณะหรือเทียบเท่าขึ้นไปมาก่อน
- ประธานคณะกรรมการประเมินฯ เป็นผู้ประเมินจากภายนอกสถาบัน ที่ดำรงตำแหน่งรองอธิการบดีขึ้นไป ทั้งผู้ที่เคยดำรงตำแหน่งในอดีตและผู้ที่ยังดำรงตำแหน่งในปัจจุบัน
- สถาบันที่รับการประเมินเป็นผู้แต่งตั้งคณะกรรมการฯ

รายงานการประเมินตนเอง

- จัดทำรายงานการประเมินตนเองตามเกณฑ์การประกันคุณภาพของ CUPT Indicators ระดับสถาบัน
- จัดส่งรายงานการประเมินตนเองให้แก่คณะกรรมการประเมินภายใน 15 วันก่อนการตรวจฯ

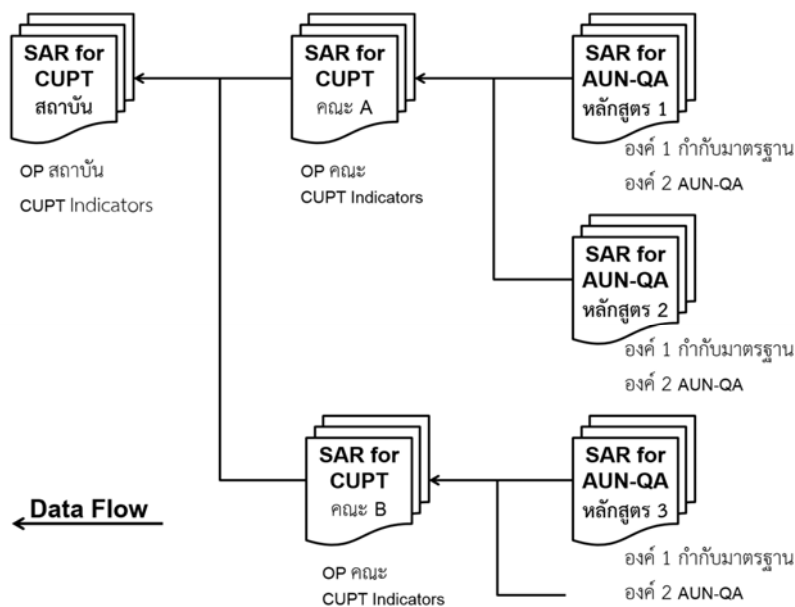

รูปที่ 1-7 ความสัมพันธ์ระหว่างรายงานการประเมินตนเองระดับคณะ/สถาบัน
กับข้อมูลการประเมินตนเองระดับหลักสูตร

ขั้นตอนการตรวจประเมิน

ใช้เวลาไม่น้อยกว่า 3 วัน ประกอบด้วย

- พิธีเปิด (Opening Meeting)
- การนำเสนอผลการดำเนินงานของสถาบัน
- การตรวจเอกสาร
- การสัมภาษณ์ผู้มีส่วนได้ส่วนเสีย
- การเยี่ยมชมสถานที่
- การนำเสนอสรุปผลการตรวจเบื้องต้นด้วยวาจาที่เน้นการเสนอจุดแข็งและข้อเสนอแนะเพื่อการพัฒนา หรืออาจรวมถึงแนวปฏิบัติที่ดีของสถาบัน (Closing Meeting)

รายงานผลการตรวจประเมิน

มีการเสนอจุดแข็งและข้อเสนอแนะเพื่อการพัฒนาของสถาบันหรืออาจรวมถึงแนวปฏิบัติที่ดีรวมทั้งคะแนนการประเมินทั้งในภาพรวมและแต่ละตัวบ่งชี้ ตลอดจนควรสรุปให้เห็นภาพรวมของสถาบัน จุดเน้นของสถาบัน ประสิทธิภาพของการดำเนินงานในคณะและสถาบัน ผลลัพธ์ของผลผลิตต่างๆ ตามพันธกิจของสถาบัน ทั้งนี้ควรจัดทำรายงานผลการตรวจประเมินให้แล้วเสร็จภายใน 15 วัน หลังสิ้นสุดการตรวจฯ

การส่งรายงานผลการตรวจประเมินต่อสำนักงานคณะกรรมการการอุดมศึกษา (สกอ.)

ส่งรายงานพร้อมทั้งข้อมูลพื้นฐาน (CDS) ผ่านระบบ CHE-QA Online ภายในระยะเวลาที่ สกอ.

กำหนด

บทที่ 2 การประกันคุณภาพระดับหลักสูตร CUPT QA

2.1 แนวทางการประกันคุณภาพสำหรับระดับหลักสูตร

การประกันคุณภาพระดับหลักสูตร จะดำเนินการโดยแบ่งเป็น 2 ระดับดังนี้

- 1) การดำเนินการประกันคุณภาพหลักสูตรตามมาตรฐานการศึกษาแห่งชาติ ซึ่งเป็นการดำเนินการตามองค์ประกอบที่ 1 การกำกับมาตรฐานของการประกันคุณภาพระดับหลักสูตรของสกอ. คณะ/สถาบัน จะดำเนินการด้วยตนเองล่วงหน้า เพื่อให้มั่นใจว่าได้ดำเนินการตามการประกันคุณภาพขั้นต่ำ สำหรับการคุ้มครองผู้บริโภคแล้ว และจะนำข้อมูลจากการประกันคุณภาพหลักสูตรด้วยตนเองนี้มาเสนอในเว็บของตนเอง เพื่อเผยแพร่สาธารณะ เพื่อให้สังคมมีส่วนร่วมในการตรวจสอบข้อมูลการประกันคุณภาพหลักสูตรของคณะ/สถาบัน รวมทั้ง สมศ. และสกอ. สามารถสอบถามข้อมูลได้ตลอดเวลา เมื่อมีประเด็นที่ต้องพิจารณา
- 2) การดำเนินการประกันคุณภาพระดับหลักสูตรเพื่อการพัฒนาตามองค์ประกอบที่ 2 ถึง 6 ของการประกันคุณภาพระดับหลักสูตรของสกอ. จะดำเนินการทดแทนด้วยการใช้ การประกันคุณภาพหลักสูตรตามแนวทางของ AUN-QA ระดับหลักสูตร (ภาคภาษาไทย) หรือการรับรองหลักสูตรขององค์กรระดับสากลที่เป็นที่ยอมรับระดับชาติ หรือนานาชาติ เช่น สภาวิชาชีพ AUN-QA, ABET, AACSB เป็นต้น
- 3) การประกันคุณภาพหลักสูตรตามแนวทางของ AUN-QA ระดับหลักสูตร (ภาคภาษาไทย) จะดำเนินการในภาคภาษาไทย โดยขอความช่วยเหลือสนับสนุนคู่มือ AUN-QA ระดับหลักสูตร จากสำนักงานเลขานุการของ AUN ซึ่งอยู่ในภาษาไทยวัตถุประสงค์ของการเลือกดำเนินงานตามแนว AUN-QA ระดับหลักสูตร นี้เพื่อเตรียมความพร้อมของหลักสูตรในภาษาไทยให้สามารถได้รับการรับรองในระดับสากลตามมาตรฐานของ AUN-QA รองรับการเปิดเสรีของ ASEAN 2015 และในระดับโลก อีกทั้งเป็นการสนับสนุนให้เกิด Mobility ของภาคการศึกษาได้สะดวกขึ้น
- 4) การดำเนินการประกันคุณภาพหลักสูตรตามแนวทางของ AUN-QA ระดับหลักสูตร (ภาคภาษาไทย) นี้ สอดคล้องกับนโยบายของประเทศ สมศ. และสกอ. ที่ต้องการผลักดันให้หลักสูตรการศึกษาของภาษาไทยมีพัฒนาการมาตรฐานคุณภาพในระดับสากล ซึ่งจะสร้างความสามารถในการแข่งขันของภาคการศึกษาไทยในตลาดโลก

2.2 องค์ประกอบและเกณฑ์การประกันคุณภาพระดับหลักสูตร CUPT QA

องค์ประกอบ การประกันคุณภาพหลักสูตร	ตัวบ่งชี้/เกณฑ์
1. การกำกับมาตรฐาน	1.1 การบริหารจัดการหลักสูตรตามเกณฑ์มาตรฐานหลักสูตรที่กำหนดโดย สกอ.
2. การพัฒนาคุณภาพ หลักสูตรตามเกณฑ์ AUN- QA (ภาคภาษาไทย)	AUN.1 ผลการเรียนรู้ที่คาดหวัง (Expected Learning Outcomes) AUN.2 ข้อกำหนดของหลักสูตร (Program Specification) AUN.3 โครงสร้างและเนื้อหาของหลักสูตร (Programme Structure and Content) AUN.4 กลยุทธ์การเรียนและการสอน (Teaching and Learning Strategy) AUN.5 การประเมินผู้เรียน (Student Assessment) AUN.6 คุณภาพบุคลากรสายวิชาการ (Academic Staff Quality) AUN.7 คุณภาพบุคลากรสายสนับสนุน (Support Staff Quality) AUN.8 คุณภาพผู้เรียน (Student Quality) AUN.9 การสนับสนุนและการให้คำปรึกษาผู้เรียน (Student Advice and Support) AUN.10 สิ่งอำนวยความสะดวกและโครงสร้างพื้นฐาน (Facilities and Infrastructure) AUN.11 การประกันคุณภาพกระบวนการเรียนและการสอน (Quality Assurance of Teaching and Learning Process) AUN.12 กิจกรรมการพัฒนาบุคลากร (Staff Development Activities) AUN.13 ข้อมูลป้อนกลับจากผู้มีส่วนได้ส่วนเสีย (Stakeholders Feedback) AUN.14 ผลผลิต (Output) AUN.15 ความพึงพอใจของผู้มีส่วนได้ส่วนเสีย (Stakeholders Satisfaction)

องค์ประกอบที่ 1 การกำกับมาตรฐาน

คณะกรรมการการอุดมศึกษามีหน้าที่หลักสำคัญประการหนึ่งคือการพิจารณาเสนอนโยบาย แผนพัฒนา และมาตรฐานการอุดมศึกษาที่สอดคล้องกับแผนพัฒนาเศรษฐกิจและสังคมแห่งชาติและแผนการศึกษาแห่งชาติ โดยคำนึงถึงความเป็นอิสระและความเป็นเลิศทางวิชาการของสถานศึกษาระดับอุดมศึกษา โดยได้จัดทำมาตรฐานการอุดมศึกษาและเกณฑ์มาตรฐานต่างๆ ที่เกี่ยวข้อง เพื่อส่งเสริมให้สถาบันอุดมศึกษาได้พัฒนาด้านวิชาการและวิชาชีพ รวมทั้งการพัฒนาคุณภาพและยกระดับมาตรฐานในการจัดการศึกษาระดับอุดมศึกษาให้มีความทัดเทียมกัน และได้ประกาศใช้เกณฑ์มาตรฐานหลักสูตรระดับต่างๆ มาอย่างต่อเนื่อง ซึ่งปัจจุบันได้มีประกาศกระทรวงศึกษาธิการ เรื่อง เกณฑ์มาตรฐานหลักสูตรระดับต่างๆ พ.ศ. 2548 เพื่อประโยชน์ในการรักษามาตรฐานวิชาการและวิชาชีพ เป็นส่วนหนึ่งของเกณฑ์การรับรองวิทยฐานะและมาตรฐานการศึกษา โดยสถาบันอุดมศึกษาที่เปิดดำเนินการหลักสูตรใหม่หรือหลักสูตรปรับปรุงล้วนใช้เกณฑ์มาตรฐานหลักสูตร พ.ศ.2548 เป็นหลักในการพัฒนาหลักสูตรและดำเนินการให้เป็นไปตามเกณฑ์มาตรฐานหลักสูตรดังกล่าว

ในการควบคุมกำกับมาตรฐาน จะพิจารณาจากการบริหารจัดการหลักสูตรทุกหลักสูตรให้เป็นไปตามเกณฑ์มาตรฐานหลักสูตรที่ได้ประกาศใช้เมื่อ พ.ศ.2548 และกรอบมาตรฐานคุณวุฒิระดับอุดมศึกษาแห่งชาติ พ.ศ. 2552 ตลอดระยะเวลาที่มีการจัดการเรียนการสอนในหลักสูตรดังกล่าว โดยหลักสูตรระดับปริญญาตรีจะพิจารณาตามเกณฑ์ดังกล่าว 4 ประเด็น และหลักสูตรระดับบัณฑิตศึกษา จะพิจารณาตามเกณฑ์ดังกล่าว 12 ประเด็น โดยมีรายละเอียดดังนี้

ตัวบ่งชี้ที่ 1.1 การบริหารจัดการหลักสูตรตามเกณฑ์มาตรฐานหลักสูตรที่กำหนดโดยสำนักงานคณะกรรมการการอุดมศึกษา

เกณฑ์การประเมิน	ตรี	โท	เอก	หมายเหตุ
1. จำนวนอาจารย์ประจำหลักสูตร	ไม่น้อยกว่า 5 คน และเป็นอาจารย์ประจำเกินกว่า 1 หลักสูตรไม่ได้และประจำหลักสูตรตลอดระยะเวลาที่จัดการศึกษาตามหลักสูตรนั้น	ไม่น้อยกว่า 5 คนและเป็นอาจารย์ประจำเกินกว่า 1 หลักสูตรไม่ได้และประจำหลักสูตรตลอดระยะเวลาที่จัดการศึกษาตามหลักสูตรนั้น	ไม่น้อยกว่า 5 คนและเป็นอาจารย์ประจำเกินกว่า 1 หลักสูตรไม่ได้ และประจำหลักสูตรตลอดระยะเวลาที่จัดการศึกษาตามหลักสูตรนั้น	<p>บันทึกข้อความที่ ศธ0506(2)/ว 569 ลงวันที่ 18 เมย. 2549 กำหนดว่า</p> <ul style="list-style-type: none"> ● อาจารย์ประจำสามารถเป็นอาจารย์ประจำหลักสูตรที่เป็นหลักสูตรพหุวิทยาการ (Multidisciplinary) ได้อีก 1 หลักสูตร โดยต้องเป็นหลักสูตรที่ตรงหรือสัมพันธ์กับหลักสูตรที่ได้ประจำอยู่แล้ว ● อาจารย์ประจำหลักสูตรในระดับบัณฑิตศึกษา สามารถเป็นอาจารย์ประจำหลักสูตรในระดับปริญญาเอกหรือปริญญาโทในสาขาวิชาเดียวกันได้อีก 1 หลักสูตร <p>บันทึกข้อความที่ ศธ0506(4)/ว254 ลงวันที่ 11 มีค. 2557 กำหนดว่า</p> <ul style="list-style-type: none"> ● กรณีหลักสูตรปริญญาตรีที่มีแขนงวิชา/กลุ่มวิชาชีพ กำหนดให้ต้องมีอาจารย์ประจำหลักสูตรจำนวนไม่น้อยกว่า 3 คน ให้ครบทุกแขนงวิชา/กลุ่มวิชาของหลักสูตร โดยมีคณาธิครอบคูลุมแขนงวิชา/กลุ่มวิชาที่เปิดสอน

เกณฑ์การประเมิน	ตรี	โท	เอก	หมายเหตุ
2. คุณสมบัติของอาจารย์ประจำหลักสูตร	คุณวุฒิระดับปริญญาโทหรือเทียบเท่า หรือดำรงตำแหน่งทางวิชาการไม่ต่ำกว่าผู้ช่วยศาสตราจารย์ ในสาขาที่ตรงหรือสัมพันธ์กับสาขาวิชาที่เปิดสอน อย่างน้อย 2 คน	มีคุณสมบัติเป็นอาจารย์ผู้รับผิดชอบหลักสูตร หรืออาจารย์ที่ปรึกษาวิทยานิพนธ์ หรืออาจารย์ผู้สอนวิทยานิพนธ์ หรืออาจารย์ผู้สอน	มีคุณสมบัติเป็นอาจารย์ผู้รับผิดชอบหลักสูตร หรืออาจารย์ที่ปรึกษาวิทยานิพนธ์ หรืออาจารย์ผู้สอน	
3. คุณสมบัติของอาจารย์ผู้รับผิดชอบหลักสูตร		คุณวุฒิไม่ต่ำกว่าปริญญาเอกหรือเทียบเท่า หรือดำรงตำแหน่งรองศาสตราจารย์ขึ้นไป ในสาขาวิชานั้นหรือสาขาวิชาที่สัมพันธ์กันจำนวนอย่างน้อย 3 คน	คุณวุฒิไม่ต่ำกว่าปริญญาเอกหรือเทียบเท่า หรือดำรงตำแหน่งรองศาสตราจารย์ขึ้นไป ในสาขาวิชานั้นหรือสาขาวิชาที่สัมพันธ์กันจำนวนอย่างน้อย 3 คน	
4. คุณสมบัติของอาจารย์ผู้สอน		1. อาจารย์ประจำหรือผู้ทรงคุณวุฒิภายนอกสถาบัน มีคุณวุฒิปริญญาโทหรือดำรงตำแหน่งทางวิชาการไม่ต่ำกว่าผู้ช่วยศาสตราจารย์ ในสาขาวิชานั้นหรือสาขาวิชาที่สัมพันธ์กัน และ 2. มีประสบการณ์ด้านการสอน และ 3. มีประสบการณ์ในการทำวิจัยที่ไม่ใช่ส่วนหนึ่งของการศึกษาเพื่อรับปริญญา	1. อาจารย์ประจำหรือผู้ทรงคุณวุฒิภายนอกสถาบัน มีคุณวุฒิปริญญาเอกหรือดำรงตำแหน่งทางวิชาการไม่ต่ำกว่ารองศาสตราจารย์ ในสาขาวิชานั้นหรือสาขาวิชาที่สัมพันธ์กัน และ 2. มีประสบการณ์ด้านการสอน และ 3. มีประสบการณ์ในการทำวิจัยที่ไม่ใช่ส่วนหนึ่งของการศึกษาเพื่อรับปริญญา	หลักสูตรปริญญาโท ตามบันทึกข้อความที่ ศธ0504(4)/ว867 กำหนดว่า ให้อาจารย์ที่มีคุณวุฒิระดับปริญญาเอกเป็นอาจารย์ผู้สอนในหลักสูตรระดับปริญญาโทได้ แม้จะยังไม่มีผลงานวิจัยหลังจากสำเร็จการศึกษา ทั้งนี้ ภายในระยะเวลา 2 ปี นับจากวันที่เริ่มสอน จะต้องมีผลงานวิจัย จึงจะสามารถเป็นอาจารย์ผู้สอนในระดับปริญญาเอก และเป็นอาจารย์ประจำหลักสูตร อาจารย์ที่ปรึกษาวิทยานิพนธ์ และอาจารย์ผู้สอนวิทยานิพนธ์ในระดับปริญญาโทและปริญญาเอกได้

เกณฑ์การประเมิน	ตรี	โท	เอก	หมายเหตุ
5. คุณสมบัติของอาจารย์ที่ ปรึกษาวิทยานิพนธ์หลักและ อาจารย์ที่ปรึกษาการค้นคว้า อิสระ		<p>1. เป็นอาจารย์ประจำที่มีคุณวุฒิ ปริญญาเอกหรือดำรงตำแหน่งทาง วิชาการไม่ต่ำกว่ารองศาสตราจารย์ ในสาขาวิชานั้นหรือสาขาวิชาที่ สัมพันธ์กัน และ</p> <p>2. มีประสบการณ์ในการทำวิจัยที่ ไม่ใช่ส่วนหนึ่งของการศึกษาเพื่อรับ ปริญญา</p>	<p>1. เป็นอาจารย์ประจำที่มีคุณวุฒิ ปริญญาเอกหรือดำรงตำแหน่งทาง วิชาการไม่ต่ำกว่ารองศาสตราจารย์ ใน สาขาวิชานั้นหรือสาขาวิชาที่สัมพันธ์กัน และ</p> <p>2. มีประสบการณ์ในการทำวิจัยที่ไม่ใช่ ส่วนหนึ่งของการศึกษาเพื่อรับปริญญา</p>	<p>- การพิจารณากรณีอาจารย์เกษียณอายุ งานหรือลาออกจากราชการดังนี้</p> <p>1) หลักสูตรสามารถจ้างอาจารย์ที่มี คุณสมบัติตามเกณฑ์ฯ ซึ่งเกษียณอายุงาน หรือลาออกจากราชการ กลับเข้ามา ทำงานแบบเต็มเวลาหรือบางเวลาได้โดย ใช้ระบบการจ้างพนักงานมหาวิทยาลัย คือมีสัญญาจ้างที่ให้ค่าตอบแทนเป็นราย เดือนและมีการกำหนดภาระงานไว้อย่าง ชัดเจน อาจารย์ดังกล่าวสามารถปฏิบัติ หน้าที่เป็นอาจารย์ประจำหลักสูตร อาจารย์ที่ปรึกษาวิทยานิพนธ์หลัก อาจารย์ที่ปรึกษาวิทยานิพนธ์ร่วม อาจารย์ผู้สอบวิทยานิพนธ์ และอาจารย์ ผู้สอนได้</p> <p>2) “อาจารย์เกษียณอายุงาน” สามารถปฏิบัติหน้าที่อาจารย์ที่ปรึกษา วิทยานิพนธ์หลักได้ต่อไปจนนักศึกษา สำเร็จการศึกษา หากนักศึกษาได้รับ อนุมัติโครงร่างวิทยานิพนธ์ก่อนการ เกษียณอายุ</p>

เกณฑ์การประเมิน	ตรี	โท	เอก	หมายเหตุ
6. คุณสมบัติของอาจารย์ที่ ปรึกษาวิทยานิพนธ์ร่วม (ถ้า มี)		<p>1. เป็น อาจารย์ ประจำ หรือ ผู้ทรงคุณวุฒิภายนอกที่มีคุณวุฒิ ปริญญาเอกหรือดำรงตำแหน่งทาง วิชาการไม่ต่ำกว่ารองศาสตราจารย์ ในสาขาวิชานั้นหรือสาขาวิชาที่ สัมพันธ์กันและ</p> <p>2. มีประสบการณ์ในการทำวิจัยที่ ไม่ใช่ส่วนหนึ่งของการศึกษาเพื่อรับ ปริญญา</p>	<p>1. เป็น อาจารย์ ประจำ หรือ ผู้ทรงคุณวุฒิภายนอกที่มีคุณวุฒิ ปริญญาเอกหรือดำรงตำแหน่งทาง วิชาการไม่ต่ำกว่ารองศาสตราจารย์ ใน สาขาวิชานั้นหรือสาขาวิชาที่สัมพันธ์กัน และ</p> <p>2. มีประสบการณ์ในการทำวิจัยที่ไม่ใช่ ส่วนหนึ่งของการศึกษาเพื่อรับปริญญา</p>	<p>แนวทางบริหารเกณฑ์มาตรฐานหลักสูตร ระดับอุดมศึกษา พ.ศ.2548 ข้อ 7.6 ผู้เชี่ยวชาญเฉพาะ หมายถึงบุคลากรที่มี ความรู้ความเชี่ยวชาญในสาขาวิชาที่เปิด สอนเป็นอย่างดี ซึ่งอาจเป็นบุคลากรที่ไม่ อยู่ในสายวิชาการ หรือเป็นผู้ทรงคุณวุฒิ ภายนอกสถาบัน โดยไม่ต้องพิจารณาด้าน คุณวุฒิ และ ตำแหน่งทางวิชาการ ผู้เชี่ยวชาญเฉพาะที่จะเป็นอาจารย์ที่ ปรึกษาวิทยานิพนธ์หลัก ต้องเป็น บุคลากรประจำในสถาบันเท่านั้น ส่วน ผู้เชี่ยวชาญเฉพาะที่จะเป็นอาจารย์ที่ ปรึกษาวิทยานิพนธ์ร่วม อาจเป็น บุคลากรประจำในสถาบัน หรือ ผู้ทรงคุณวุฒิภายนอกสถาบันที่มีความรู้ ความเชี่ยวชาญและประสบการณ์สูงใน สาขาวิชานั้นๆ เป็นที่ยอมรับในระดับ หน่วยงานหรือระดับกระทรวงหรือวงการ วิชาชีพด้านนั้น เทียบได้ไม่ต่ำกว่าระดับ 9 ขึ้นไป ตามหลักเกณฑ์และวิธีการที่ สำนักงานคณะกรรมการข้าราชการพล เรือนและหน่วยงานที่เกี่ยวข้องกำหนด</p>

เกณฑ์การประเมิน	ตรี	โท	เอก	หมายเหตุ
				<p>ในกรณีหลักสูตรปริญญาเอกไม่มีอาจารย์ที่ปรึกษาวิทยานิพนธ์ร่วม อาจารย์ผู้สอบวิทยานิพนธ์ หรืออาจารย์ผู้สอน ที่ได้รับคุณวุฒิปริญญาเอก หรือไม่ เป็นผู้ดำรงตำแหน่งทางวิชาการตั้งแต่รองศาสตราจารย์ขึ้นไปในสาขาวิชาที่เปิดสอน สถาบันอุดมศึกษาอาจแต่งตั้งผู้เชี่ยวชาญ เฉพาะด้านแทนเป็นกรณีๆ ไป โดยความเห็นชอบของสภาสถาบันอุดมศึกษา และต้องแจ้งคณะกรรมการการอุดมศึกษาให้รับทราบการแต่งตั้งนั้นด้วย</p>
7. คุณสมบัติของอาจารย์ผู้สอบวิทยานิพนธ์		<p>1. อาจารย์ประจำและผู้ทรงคุณวุฒิภายนอกสถาบัน ที่มีคุณวุฒิปริญญาเอกหรือเทียบเท่าหรือดำรงตำแหน่งทางวิชาการไม่ต่ำกว่ารองศาสตราจารย์ ในสาขาวิชานั้นหรือสาขาวิชาที่สัมพันธ์กันและ</p> <p>2. มีประสบการณ์ในการทำวิจัยที่ไม่ใช่ส่วนหนึ่งของการศึกษาเพื่อรับปริญญา</p>	<p>1. อาจารย์ประจำและผู้ทรงคุณวุฒิภายนอกสถาบัน ที่มีคุณวุฒิปริญญาเอกหรือเทียบเท่าหรือดำรงตำแหน่งทางวิชาการไม่ต่ำกว่ารองศาสตราจารย์ ในสาขาวิชานั้นหรือสาขาวิชาที่สัมพันธ์กัน และ</p> <p>2. มีประสบการณ์ในการทำวิจัยที่ไม่ใช่ส่วนหนึ่งของการศึกษาเพื่อรับปริญญา</p>	

เกณฑ์การประเมิน	ตรี	โท	เอก	หมายเหตุ
8. การตีพิมพ์เผยแพร่ผลงานของผู้สำเร็จการศึกษา		(เฉพาะแผน ก เท่านั้น) ต้องเป็นรายงานสืบเนื่องฉบับเต็มในการประชุมทางวิชาการ (proceedings) หรือวารสารหรือสิ่งพิมพ์วิชาการซึ่งอยู่ในรูปแบบเอกสารหรือ สื่ออิเล็กทรอนิกส์	วารสารหรือสิ่งพิมพ์วิชาการที่มีการพิจารณาภายนอกมาร่วมกลั่นกรอง (peer review) ซึ่งอยู่ในรูปแบบเอกสารหรือ สื่ออิเล็กทรอนิกส์	วิทยานิพนธ์ซึ่งเกี่ยวข้องกับสิ่งประดิษฐ์ การจดทะเบียนสิทธิบัตรหรืออนุสิทธิบัตร สามารถทดแทนแทนการตีพิมพ์ในวารสารหรือสิ่งพิมพ์ทางวิชาการได้ โดยพิจารณาจากปีที่ได้รับสิทธิบัตร หรืออนุสิทธิบัตร ไม่ใช่ปีที่ขอกด
9. ภาระงานอาจารย์ที่ปรึกษาวิทยานิพนธ์และการค้นคว้าอิสระในระดับบัณฑิตศึกษา		วิทยานิพนธ์ อาจารย์ 1 คน ต่อ นักศึกษา 5 คน การค้นคว้าอิสระ อาจารย์ 1 คนต่อ นักศึกษา 15 คน หากเป็นที่ปรึกษาทั้ง 2 ประเภทให้เทียบสัดส่วนนักศึกษาที่ทำวิทยานิพนธ์ 1 คนเทียบเท่ากับนักศึกษาค้นคว้าอิสระ 3 คน	วิทยานิพนธ์ อาจารย์ 1 คน ต่อ นักศึกษา 5 คน	- ประกาศกระทรวงศึกษาธิการ เรื่องเกณฑ์มาตรฐานหลักสูตรระดับบัณฑิตศึกษา พ.ศ.2548 ข้อ 10 กำหนดว่าอาจารย์ประจำ 1 คนให้เป็นอาจารย์ที่ปรึกษาได้ไม่เกิน 5 คน หากหลักสูตรใดมีอาจารย์ประจำที่มีศักยภาพพร้อมที่จะดูแลนักศึกษาได้มากกว่า 5 คน ให้อยู่ในดุลยพินิจของสถาบันอุดมศึกษานั้น แต่ทั้งนี้ต้องไม่เกิน 10 คน เพื่อสนับสนุนนักวิจัยที่มีศักยภาพสูงที่มีความพร้อมทางด้านทุนวิจัยและเครื่องมือวิจัย รวมทั้งผู้ที่ดำเนินโครงการวิจัยขนาดใหญ่อย่างต่อเนื่อง ในการผลิตผลงาน

เกณฑ์การประเมิน	ตรี	โท	เอก	หมายเหตุ
10. อาจารย์ที่ปรึกษา วิทยานิพนธ์และการ ค้นคว้าอิสระในระดับ บัณฑิตศึกษามีผลงานวิจัย อย่างต่อเนื่องและ สม่ำเสมอ		มีอย่างน้อย 1 เรื่องในรอบ 5 ปีโดย นับรวมปีที่ประเมิน	มีอย่างน้อย 1 เรื่องในรอบ 5 ปี โดยนับ รวมปีที่ประเมิน	
11. การปรับปรุงหลักสูตรตาม รอบระยะเวลาที่กำหนด	ต้องไม่เกิน 5 ปี (จะต้องปรับปรุงให้เสร็จและ อนุมัติ/ให้ความเห็นชอบโดย สภามหาวิทยาลัย/สถาบัน เพื่อให้หลักสูตรใช้งานในปีที่ 6) หมายเหตุ สำหรับหลักสูตร 5 ปี ประกาศใช้ในปีที่ 7 หรือหลัก สูตร 6 ปี ประกาศใช้ในปีที่ 8)	ต้องไม่เกิน 5 ปี (จะต้องปรับปรุงให้เสร็จและอนุมัติ/ ให้ความเห็นชอบโดยสภา มหาวิทยาลัย/สถาบัน เพื่อให้ หลักสูตรใช้งานในปีที่ 6)	ต้องไม่เกิน 5 ปี (จะต้องปรับปรุงให้เสร็จและอนุมัติ/ให้ ความเห็นชอบโดยสภามหาวิทยาลัย/ สถาบัน เพื่อให้หลักสูตรใช้งานในปีที่ 6)	
12. การดำเนินงานให้เป็นไปตาม ตัวบ่งชี้ผลการดำเนินงาน เพื่อการประกันคุณภาพ หลักสูตรและการเรียนการ สอนตามกรอบมาตรฐาน คุณวุฒิระดับอุดมศึกษา แห่งชาติ	ตัวบ่งชี้ TQF ข้อ 1 - 5 ต้อง ดำเนินการทุกตัว	ตัวบ่งชี้ TQF ข้อ 1 - 5 ต้อง ดำเนินการทุกตัว	ตัวบ่งชี้ TQF ข้อ 1 - 5 ต้องดำเนินการ ทุกตัว	
รวม	เกณฑ์ 4 ข้อ	เกณฑ์ 12 ข้อ	เกณฑ์ 12 ข้อ	

เกณฑ์การประเมินดังกล่าวเป็นไปตามเกณฑ์มาตรฐานหลักสูตร พ.ศ.2548 และกรอบมาตรฐานคุณวุฒิระดับอุดมศึกษาแห่งชาติ พ.ศ.2552 หากมีการประกาศใช้เกณฑ์มาตรฐานต่างๆ ที่เกี่ยวข้องใหม่ เกณฑ์การประเมินตามตัวบ่งชี้นี้จะต้องเป็นไปตามเกณฑ์มาตรฐานใหม่ฉบับที่ประกาศใช้ล่าสุด

TQF ข้อ 1-5 ได้แก่

1. อาจารย์ประจำหลักสูตรอย่างน้อยร้อยละ 80 มีส่วนร่วมในการประชุมเพื่อวางแผนติดตาม และทบทวนการดำเนินงานหลักสูตร
2. มีรายละเอียดของหลักสูตร ตามแบบ มคอ.2 ที่สอดคล้องกับกรอบมาตรฐานคุณวุฒิระดับอุดมศึกษา หรือ มาตรฐานคุณวุฒิสาขา/สาขาวิชา (ถ้ามี)
3. มีรายละเอียดของรายวิชาและรายละเอียดของประสบการณ์ภาคสนาม (ถ้ามี) ตามแบบ มคอ.3 และ มคอ.4 อย่างน้อยก่อนการเปิดสอนในแต่ละภาคการศึกษาให้ครบทุก รายวิชา
4. จัดทำรายงานผลการดำเนินการของรายวิชาและรายงานผลการดำเนินการของประสบการณ์ภาคสนาม (ถ้ามี) ตามแบบ มคอ.5 และ มคอ.6 ภายใน 30 วัน หลังสิ้นสุดภาคการศึกษาที่เปิดสอนให้ครบทุกรายวิชา
5. จัดทำรายงานผลการดำเนินการของหลักสูตรตามแบบ มคอ.7 ภายใน 60 วัน หลังสิ้นสุดปีการศึกษา

หมายเหตุ ประกาศคณะกรรมการการอุดมศึกษา เรื่องแนวทางการปฏิบัติตามกรอบมาตรฐานคุณวุฒิระดับอุดมศึกษาแห่งชาติ (ฉบับที่ 2) พ.ศ. 2554

“กรณีที่สถาบันอุดมศึกษาใดจะจัดทำรายละเอียดของรายวิชา รายละเอียดของประสบการณ์ภาคสนาม (ถ้ามี) รายงานผลการดำเนินการของรายวิชา รายงานผลการดำเนินการของประสบการณ์ภาคสนาม (ถ้ามี) และรายงานผลการดำเนินการของหลักสูตรในลักษณะอื่น โดยไม่ใช่ตามแบบ มคอ.3 มคอ.4 มคอ.5 มคอ.6 และ มคอ.7 ที่เป็นตัวอย่างตามลำดับนั้น ให้สถาบันอุดมศึกษาจัดทำระบบเก็บข้อมูลของรายละเอียดดังกล่าวให้ครอบคลุมประเด็นต่างๆ ตามหัวข้อใน มคอ. 3 มคอ.4 มคอ.5 มคอ.6 และ มคอ.7 ที่สามารถอ้างอิงและตรวจสอบได้ตามความจำเป็น.”

ผลการประเมินตัวบ่งชี้ที่ 1.1 กำหนดไว้เป็น “ผ่าน” และ “ไม่ผ่าน” หากไม่ผ่านเกณฑ์ข้อใดข้อหนึ่ง ถือว่าหลักสูตรไม่ได้มาตรฐาน และผลเป็น “ไม่ผ่าน”

หลักฐานเอกสารที่ต้องการนอกเหนือจากเอกสารประกอบแต่ละรายตัวบ่งชี้

1. เอกสารหลักสูตรฉบับที่ สกอ. ประทับตรารับทราบ
2. หนังสือหน้าที่ สกอ. แจ้งรับทราบหลักสูตร (ถ้ามี)
3. กรณีหลักสูตรยังไม่ได้แจ้งการรับทราบ ให้มีหนังสือส่ง สกอ. หรือหนังสือส่งคืนจาก สกอ. และรายงานการประชุมสภาที่อนุมัติ / ให้ความเห็นชอบหลักสูตร

องค์ประกอบที่ 2 การพัฒนาคุณภาพหลักสูตรตามเกณฑ์ AUN-QA ระดับหลักสูตร (ภาคภาษาไทย)

เกณฑ์คุณภาพทั้ง 15 เกณฑ์นี้ เป็นเกณฑ์ในการประเมินหลักสูตรเพื่อการพัฒนา โดยแต่ละเกณฑ์มีคำอธิบายและข้อกำหนดเป็นเกณฑ์ย่อยที่ใช้ในการประเมินหลักสูตร พร้อมทั้งบอกถึงแหล่งของข้อมูลที่เกี่ยวข้องกับเกณฑ์นั้น

AUN Criterion (เกณฑ์ AUN), Explanation (คำอธิบาย) และ Diagnostic Questions (คำถามวินิจฉัย) ต่อท้ายเกณฑ์ AUN-QA ระดับหลักสูตร (ภาคภาษาไทย) ทุกเกณฑ์ นำมาจาก “Guide to AUN Actual Quality Assessment at Programme Level”, Version No. 2.0, ASEAN University Network. June 2011 [12] เพื่อใช้เป็นแนวทางในการพัฒนา SAR และเป็นข้อมูลประกอบคำอธิบายเกณฑ์เพิ่มเติม โดยในแต่ละเกณฑ์ AUN จำนวน 15 ข้อ จะแบ่งออกเป็นเกณฑ์ย่อยในลักษณะ check list เพื่อความสะดวกในการตรวจสอบการดำเนินการว่าครบถ้วนตามเกณฑ์ AUN หรือไม่ และเพื่อใช้ติดตามว่ายังสามารถพัฒนา/ปรับปรุงส่วนข้อย่อยใดของเกณฑ์ได้บ้าง ทั้งนี้สามารถดูการอ้างอิงเกณฑ์ย่อยกับเกณฑ์ AUN จากหมายเลข # ในวงเล็บ หรือ [#] ที่ปรากฏหลังข้อความของเกณฑ์ย่อยในตาราง กรณีที่ไม่ปรากฏ [#] หลังข้อความแสดงว่าเกณฑ์ AUN ข้อนั้นไม่มีการแบ่งออกเป็นส่วนย่อย

ระดับการประเมิน

เพื่อให้หลักสูตรรับรู้ถึงระดับคุณภาพของหลักสูตรในแต่ละเกณฑ์ และสามารถปรับปรุงพัฒนาต่อไปได้ การประเมินหลักสูตรใช้เกณฑ์ 7 ระดับ จากหน้า 64 ของเอกสาร [12] ดังต่อไปนี้

เกณฑ์การประเมิน 7 ระดับ		
คะแนน	ความหมาย	คุณภาพและระดับความต้องการในการพัฒนา
1	ไม่ปรากฏการดำเนินการ (ไม่มีเอกสาร ไม่มีแผน หรือไม่มีหลักฐาน)	คุณภาพไม่เพียงพออย่างชัดเจน ต้องปรับปรุงแก้ไข หรือพัฒนาโดยเร่งด่วน
2	มีการวางแผนแต่ยังไม่ได้เริ่มดำเนินการ	คุณภาพไม่เพียงพอ จำเป็นต้องมีการปรับปรุงแก้ไข หรือ พัฒนา
3	มีเอกสารแต่ไม่เชื่อมโยงกับการปฏิบัติ หรือมีการดำเนินการแต่ยังไม่ครบถ้วน	คุณภาพไม่เพียงพอ แต่การปรับปรุงแก้ไข หรือพัฒนาเพียงเล็กน้อยสามารถทำให้มีคุณภาพเพียงพอได้
4	มีเอกสารและหลักฐานการดำเนินการตามเกณฑ์	มีคุณภาพของการดำเนินการของหลักสูตรตามเกณฑ์
5	มีเอกสารและหลักฐานชัดเจนที่แสดงถึงการดำเนินการที่มีประสิทธิภาพดีกว่าเกณฑ์	มีคุณภาพของการดำเนินการของหลักสูตรดีกว่าเกณฑ์
6	ตัวอย่างของแนวปฏิบัติที่ดี	ตัวอย่างของแนวปฏิบัติที่ดี
7	ดีเยี่ยม เป็นแนวปฏิบัติในระดับโลก หรือแนวปฏิบัติชั้นนำ	ดีเยี่ยม เป็นแนวปฏิบัติในระดับโลก หรือแนวปฏิบัติชั้นนำ

แนวทางการประเมินระดับคะแนน

“ความหมาย” ของระดับคะแนน 1-4 ข้างต้น เป็นการแสดงถึงความก้าวหน้าในการดำเนินการตามเกณฑ์ หรือสถานะการดำเนินการในหลักสูตร ว่าได้ดำเนินการถึงในระดับใด ตั้งแต่ ยังไม่ได้ดำเนินการตามที่เกณฑ์กำหนด (ระดับ 1) จนถึง มีหลักฐานว่าได้ดำเนินการตามระบบ (ระดับ 4) ทั้งนี้การตรวจหลักฐานจะไม่ใช้การตรวจเอกสาร ทุกชั้นที่เกี่ยวข้อง แต่เป็นการสุ่มตรวจเอกสารสำคัญและสัมภาษณ์ผู้เกี่ยวข้องเพื่อยืนยันการใช้งาน ส่วนระดับ 5-7 เป็นการบ่งชี้ถึงการดำเนินการที่เหนือกว่าเกณฑ์ที่กำหนดอย่างชัดเจน (ระดับ 5) ได้รับการยอมรับจากผู้อื่นว่าเป็น ตัวอย่างของแนวปฏิบัติที่ดี (ระดับ 6) หรือเป็นแนวปฏิบัติชั้นนำหรือดีเยี่ยม (ระดับ 7) ทั้งนี้สามารถใช้ ความหมายระดับคะแนน “คุณภาพและระดับความต้องการในการพัฒนา” ควบคู่กันไปเมื่อกำลังประเมินคุณภาพ ของกิจกรรมต่างๆ ที่ได้ดำเนินการเพื่อปรับปรุงคุณภาพของหลักสูตร หรือ สิ่งที่ดำเนินการเพื่อให้เกิดการพัฒนา คุณภาพ (quality and improvement activities)

ตัวอย่างเช่น ระดับคะแนน 1 ไม่ปรากฏการดำเนินการ ในที่นี้หมายถึงไม่ปรากฏการดำเนินการตามเกณฑ์ที่กำหนด เช่น หากเกณฑ์กำหนดให้มีระบบในการดำเนินการสำรวจความคิดเห็นจากนิสิต/นักศึกษาเพื่อนำข้อมูลมาใช้ในการพัฒนาการดำเนินการของหลักสูตร แต่ยังไม่มีการดำเนินการสำรวจความคิดเห็น

หากได้วางแผนดำเนินการสำรวจความคิดเห็นนักศึกษาเพื่อนำข้อมูลมาใช้ในการพัฒนาการดำเนินงานของหลักสูตรแล้ว หรือมีแบบประเมินแล้ว แต่ยังไม่ได้นำข้อมูลไปใช้ในการพัฒนาหลักสูตร จะได้ระดับคะแนน 2

และเมื่อดำเนินการสำรวจความคิดเห็นแล้ว แต่ยังไม่ได้นำข้อมูลไปใช้ในการดำเนินการพัฒนาหลักสูตร จะ ได้ระดับคะแนน 3

และเมื่อได้นำผลการสำรวจดังกล่าวมาใช้ในการพัฒนาการดำเนินงานในหลักสูตรแล้ว จึงได้ระดับคะแนน 4

ทั้งนี้ผู้ประเมินใช้การสัมภาษณ์นักศึกษา และผู้บริหารหลักสูตร เพื่อยืนยันการดำเนินการตามเกณฑ์ในระดับ ต่างๆ ดังนั้นระดับคะแนนที่ได้ จึงเป็นการบ่งชี้สถานะการดำเนินการประกันคุณภาพการศึกษาของหลักสูตร ว่าได้มีการประกันคุณภาพการศึกษาถึงระดับใด และมีโอกาสในการพัฒนา/ปรับปรุงในเรื่องใดบ้าง โดยมีได้เป็น ระดับคะแนนของคุณภาพของบัณฑิตหรือเนื้อหาหลักสูตรแต่อย่างใด

การประเมินระดับคะแนนของเกณฑ์ AUN แต่ละเกณฑ์ จะไม่ได้พิจารณาจากการเฉลี่ยระดับคะแนนของ เกณฑ์ย่อยในแต่ละเกณฑ์ แต่จะเป็นการประเมินระดับคะแนนภาพรวมของเกณฑ์ AUN (AUN Criteion) โดยใช้ เกณฑ์ย่อยเป็น Check List เพื่อความสะดวกในการดำเนินการและการประเมินภาพรวมของแต่ละเกณฑ์เท่านั้น

AUN.1 ผลการเรียนรู้ที่คาดหวัง (Expected Learning Outcomes)

คำอธิบาย

บัณฑิตที่สำเร็จการศึกษาจากหลักสูตรเป็นผู้สะท้อนคุณภาพของหลักสูตร การพัฒนาหลักสูตรจึงควรยึดผลสำเร็จของผู้เรียนเป็นหลัก การกำหนดผลการเรียนรู้ที่คาดหวังของนิสิตไว้ในหลักสูตรพึงนำความต้องการของผู้มีส่วนได้ส่วนเสียมาประกอบด้วย

ในการกำหนดผลการเรียนรู้ที่คาดหวังของหลักสูตรพึงนำคุณลักษณะบัณฑิตที่พึงประสงค์ของมหาวิทยาลัยมาพิจารณาให้ตรงกับความต้องการของหลักสูตร โดยคำนึงถึงการกระตุ้นสนับสนุนให้ผู้เรียนเกิดการเรียนรู้ รู้จักวิธีการเรียนรู้ และสามารถทำให้ตนเองเกิดการเรียนรู้ตลอดชีวิต รวมถึงการรู้จักพัฒนาทักษะของตนเองทั้งด้านกระบวนการสารสนเทศ การฝึกฝนปฏิบัติ และทันต่อวิทยาการใหม่ๆ ทั้งนี้ ผลการเรียนรู้ที่คาดหวังเหล่านี้ ควรถูกกำหนดเข้าไปในรายวิชาต่างๆ ตั้งแต่วิชาพื้นฐานทั่วไปจนถึงรายวิชาที่มีความเฉพาะทาง หรือการสร้างทักษะเฉพาะตลอดจนวิชาที่เชื่อมโยงสู่การเรียนรู้อย่างต่อเนื่องตลอดชีวิต

เกณฑ์ย่อย

1	ผลการเรียนรู้ที่คาดหวัง	1	2	3	4	5	6	7
1.1	การกำหนดผลการเรียนรู้ที่คาดหวังมีความชัดเจนและแสดงไว้ในหลักสูตร [3]							
1.2	หลักสูตรส่งเสริมการเรียนรู้ตลอดชีวิต [1]							
1.3	ผลการเรียนรู้ที่คาดหวังครอบคลุมทั้งความรู้และทักษะทั่วไปรวมทั้งความรู้และทักษะเฉพาะทาง [2]							
1.4	ผลการเรียนรู้ที่คาดหวังสะท้อนความต้องการของผู้มีส่วนได้ส่วนเสีย [3]							
	ระดับคะแนนในภาพรวม (Overall opinion)							

แหล่งข้อมูล

- ข้อกำหนดของหลักสูตรและโมดูล
- เอกสารประชาสัมพันธ์หลักสูตร
- เมทริกซ์แสดงทักษะ (Skills Matrix)
- เอกสารแสดงความเห็นจากผู้มีส่วนได้ส่วนเสีย เช่น นิสิต บัณฑิต ผู้ใช้บัณฑิตตลอดจนแผนและสื่อที่ใช้ในการสื่อสารกับผู้มีส่วนได้ส่วนเสีย
- เว็บไซต์ของมหาวิทยาลัยหรือคณะ
- รายงานการประชุมและเอกสารที่เกี่ยวข้องกับการทบทวนหลักสูตร
- รายงานการรับรองมาตรฐานและการเปรียบเทียบ
- อื่นๆ (ระบุ)

AUN-QA Criterion 1 Expected Learning Outcomes [12]

- [1] The curriculum is developed to promote learning, learning how to learn and to instill in students a commitment of lifelong learning (e.g. commitment to critical inquiry, development of study and information-processing skills, a willingness to experiment with new ideas and practices).
- [2] The curriculum offers to graduates the ability to do advanced studies, to develop their own personality, to have an academic attitude and to be competent in their field of study. The graduates should also have transferable skills, leadership skills, and should be oriented to the job market and be able to develop their careers.
- [3] The curriculum has clearly formulated learning outcomes, reflecting the relevant demands and needs of all stakeholders.

Explanation

Students come to the university to learn something. Therefore we have to formulate very clearly what we expect the student to learn and what we expect our graduates to have learnt in terms of knowledge, skills and attitudes or competencies. We should also address professional ethics as part of the learning outcomes.

The expected learning outcomes form the starting point for the self-assessment. We have to distinguish between generic and specific knowledge and skills. Life-long learning embraces the pursuit of knowledge and continuing education throughout life. It takes place on an on-going basis from our daily interactions with others to the acquisition of formal qualifications.

Diagnostic questions

- Why are we educating?
- What is the educational philosophy behind the programme?
- What are the expected learning outcomes?
- How are the programme learning outcomes formulated?
- Do the learning outcomes reflect the department's goals?
- Does the labour market set any specific requirements for graduates to meet?
- To what extent and how do we try to tune the programme to the labour market?
- Is there a well-defined job profile?
- How are the learning outcomes made known to staff and students?
- To what extent do we think that the learning outcomes have been achieved?
- Do we review the learning outcomes?
- How are the learning outcomes translated into the concrete requirements of the graduate (i.e. knowledge, skills and attitudes; and professional ethics)?

AUN.2 ข้อกำหนดของหลักสูตร (Program Specification)

คำอธิบาย

ข้อกำหนดของหลักสูตรต้องแสดงให้เห็นถึงผลการเรียนรู้ที่คาดว่าจะได้รับจากหลักสูตรในระดับอุดมศึกษา ซึ่งประกอบด้วย

- ความรู้และความเข้าใจที่ผู้เรียนจะได้เมื่อจบการศึกษา
- ทักษะหลัก เช่น การสื่อสาร การคำนวณ การใช้เทคโนโลยีสารสนเทศ และการเรียนเพื่อการเรียนรู้
- ทักษะทางปัญญา เช่น ทักษะการคิดวิเคราะห์ ความเข้าใจในกระบวนการต่างๆ
- ทักษะเฉพาะทาง เช่น ทักษะด้านปฏิบัติการ ทักษะทางคลินิก

หลักสูตรนี้กำหนดกระบวนการเรียนการสอนที่ทำให้บรรลุผลการเรียนรู้ รวมทั้งวิธีการประเมินผลที่แสดงให้เห็นการบรรลุผลชัดเจน และสื่อสารอย่างมีประสิทธิภาพให้ผู้ที่เกี่ยวข้องทุกฝ่ายรับทราบได้

เกณฑ์ย่อย

2	ข้อกำหนดของหลักสูตร	1	2	3	4	5	6	7
2.1	มหาวิทยาลัยใช้ข้อกำหนดของหลักสูตร [1]							
2.2	ข้อกำหนดของหลักสูตรแสดงผลการเรียนรู้ที่คาดหวังและการทำให้บรรลุเป้าหมาย [1,2,3]							
2.3	ผู้มีส่วนได้ส่วนเสียสามารถเข้าถึงและรับรู้ข้อกำหนดของหลักสูตรได้ [1,3]							

แหล่งข้อมูล

- ข้อกำหนดของหลักสูตรและโมดูล(เล่มหลักสูตร)
- เอกสารประชาสัมพันธ์หลักสูตร
- เมทริกซ์แสดงทักษะ (Skills Matrix)
- เว็บไซต์ของมหาวิทยาลัยหรือคณะ
- เอกสารแสดงความเห็นจากผู้มีส่วนได้ส่วนเสีย เช่น นิสิต บัณฑิต ผู้ใช้บัณฑิตตลอดจนแผนและสื่อที่ใช้ในการสื่อสารกับผู้มีส่วนได้ส่วนเสีย
- รายงานการประชุมและเอกสารที่เกี่ยวข้องกับการทบทวนหลักสูตร
- รายงานการรับรองมาตรฐานและการเปรียบเทียบ
- อื่นๆ (ระบุ)

AUN-QA Criterion 2 Programme Specification [12]

- [1] Universities are recommended to publish, for each programme they offer, a programme specification which identifies potential stopping off points and gives the intended outcomes of the programme in terms of:
- The knowledge and understanding that the students will have upon completion
 - Key skills: communication, numeracy, the use of information technology and learning how to learn
 - Cognitive skills, such as an understanding of methodologies or ability in critical analysis
 - Subject specific skills, such as laboratory skills, clinical skills, etc.
- [2] Programme specification is a concise description of the intended outcomes of learning from a higher education programme, and the means by which these outcomes can be achieved and demonstrated.
- [3] Programme specification makes explicit the intended outcomes in terms of knowledge, skills and attitudes. They should help students to understand the teaching and learning method that enables the outcome to be achieved; the assessment method that enable achievement to be demonstrated; and the relationship of the programme and its study elements to the qualification frameworks in each member country and to any subsequent professional qualification or career path.

Explanation

- The formulated learning outcomes should be translated into the programme. It is important that the learning outcomes are well known to everybody. Therefore universities are recommended to publish a programme specification for each programme they offer. The programme specification should be used:
- As a source of information for students and potential students seeking to understanding a programme.
- As a source of information for employers, particularly on the skills and other transferable intellectual abilities developed by the programme.
- By professional and statutory regulatory bodies that accredit higher education programmes which can lead to entry into a profession or other regulated occupations. Programme specification should identify those aspects of the programme that are designed to meet the requirements of the relevant bodies.
- By institutional and teaching teams to promote discussion and reflection on new and existing programmes and to ensure that there is common understanding on the intended learning outcomes of the programmes. Programme specification should enable institutions to satisfy themselves that the designers of the programme are clear about their intended outcomes and that these outcomes can be achieved and demonstrated. Programme specification can serve as a reference point for internal review and monitoring of a programme's performance.
- As a source of information for academic reviewers and external examiners who need to understand the aim and intended outcomes of a programme.
- As a basis for gaining feedback from students or recent graduates on the extent to which they perceived the opportunities for learning to be successful in promoting the intended outcomes.

The following information should be included in the programme specification:

- Awarding body/institution.

- Teaching institution (if different)
- Details of the accreditation by a professional or statutory body
- Name of the final award
- Programme title
- Learning outcomes of the programme
- Admission criteria or requirements to the programme
- Relevant subject benchmark statements and other external and internal reference points used to provide information on programme outcomes
- Programme outcomes such as knowledge, skills and attitudes
- Teaching, learning and assessment strategies to enable outcomes to be achieved and demonstrated
- Programme structure and requirements including levels, modules, credits, etc.
- Date on which the programme specification was written or revised.

In addition, institutions might wish to include:

- Information on assessment regulations
- Quality indicators
- Particular learning support
- Methods for evaluating and improving the quality and standards of learning.

Diagnostic questions

- Are the learning outcomes translated into the programme and its courses or modules?
- Does the university have a programme specification as formulated by the AUN-QA?
- Is the programme specification published and made available or known to stakeholders?
- What is the process for reviewing the programme specification?

AUN.3 โครงสร้างและเนื้อหาของหลักสูตร (Programme Structure and Content)

คำอธิบาย

หลักสูตรนี้มีความทันสมัย ทุกรายวิชามีความเชื่อมโยงและเอื้อประโยชน์ให้แก่กันเพื่อนำไปสู่ผลการเรียนรู้ที่คาดหวัง โดยมีโครงสร้างและเนื้อหาของหลักสูตรที่สอดคล้องกับวิสัยทัศน์ และพันธกิจ ของมหาวิทยาลัย จำนวนรายวิชาในหลักสูตรมีส่วนที่เหมาะสมระหว่างรายวิชาทั่วไปหรือพื้นฐานกับรายวิชาที่สร้างทักษะหรือความเฉพาะทางมีการจัดเรียงรายวิชาอย่างเป็นระบบจากรายวิชาพื้นฐาน รายวิชาเฉพาะทาง จนถึงรายวิชาบูรณาการ โครงการงาน หรือการศึกษาอิสระ และวิทยานิพนธ์ การจัดโครงสร้างหลักสูตรแสดงถึงทั้งความกว้างและความลึกเชิงวิชาการที่กระจายสู่รายวิชาในหลักสูตร

เกณฑ์ย่อย

3	โครงสร้างและเนื้อหาของหลักสูตร	1	2	3	4	5	6	7
3.1	เนื้อหาของหลักสูตรแสดงสัดส่วนที่เหมาะสมระหว่างความรู้และทักษะทั่วไป กับความรู้และทักษะเฉพาะทาง [1]							
3.2	หลักสูตรมีความสอดคล้องกับวิสัยทัศน์และพันธกิจของมหาวิทยาลัย [2]							
3.3	แต่ละรายวิชาในหลักสูตรมีส่วนร่วมชัดเจนในการทำให้บรรลุผลการเรียนรู้ที่คาดหวัง [3]							
3.4	หลักสูตรมีองค์ประกอบที่ชัดเจนและสัมพันธ์เชื่อมโยงกัน มีการบูรณาการเนื้อหาระหว่างรายวิชา [4]							
3.5	หลักสูตรแสดงให้เห็นถึงทั้งความกว้างและความลึกทางวิชาการ [5]							
3.6	หลักสูตรประกอบด้วยรายวิชาพื้นฐาน รายวิชาระดับกลาง จนถึงรายวิชาเฉพาะทาง รวมถึงการทำโครงการงาน หรือวิทยานิพนธ์ [6]							
3.7	เนื้อหาของหลักสูตรมีความทันสมัย [1]							

แหล่งข้อมูล

- ข้อกำหนดของหลักสูตรและโมดูล(เล่มหลักสูตร)
- เอกสารประชาสัมพันธ์หลักสูตร
- เมทริกซ์แสดงทักษะ (Skills Matrix)
- เว็บไซต์ของมหาวิทยาลัยหรือคณะ

- เอกสารแสดงความเห็นจากผู้มีส่วนได้ส่วนเสีย เช่น นิสิต บัณฑิต ผู้ใช้บัณฑิตตลอดจนแผนและสื่อที่ใช้ในการสื่อสารกับผู้มีส่วนได้ส่วนเสีย
- รายงานการประชุมและเอกสารที่เกี่ยวข้องกับการทบทวนหลักสูตร
- รายงานการรับรองมาตรฐานและการเปรียบเทียบ
- อื่นๆ (ระบุ)

AUN-QA Criterion 3 Programme Structure and Content [12]

- [1] The curriculum shows a balance between specialised contents, general knowledge and skills. The curriculum is designed to meet the needs of the stakeholders.
- [2] The curriculum takes into account and reflects the vision, mission, aims and objectives of the institution. The vision, mission, aims and objectives are explicit and are known to staff and students.
- [3] The curriculum shows the expected competences of the graduate. Each course should clearly be designed to show the expected outcomes of the course competencies. To obtain this, a curriculum map should be constructed.
- [4] The curriculum is designed so that the subject matter is integrated and strengthens other courses in the curriculum
- [5] The curriculum is structured to show range, depth, coherence and organisation of the courses
- [6] The curriculum structure shows clearly the basic courses, the intermediate courses, the specialised courses and the final project, thesis or dissertation

Explanation

It is imperative to ask how the learning outcomes are translated into the programme and its courses. Is the programme coherent and up-to-date? How does each course contribute to the achievement of the learning outcomes?

Diagnostic questions

- Do the contents reflect the mission and vision of the university?
- Do the contents of the undergraduate programme reflect the expected outcomes and can they be considered capable of achieving the expected outcomes?
- Are the courses in the programme clearly related? Is the programme coherent?
- Has a proper balance been struck between specific and general courses?
- Is the programme content up-to-date?
- Why was this programme structure chosen?
- Has the educational programme been changed structurally over recent years? If so, why?
- Do the courses demonstrate growing complexity over the years?
- Were any requirements specified on the internal coherence of the courses? Who set these requirements?
- Does the first year of the programme provide sufficient insight into the remaining parts of the programme?
- Is the connection between basic programme and specialisation correct?
- Is the organisation of the various specialised courses satisfactory?
- Is the relation between basic courses, intermediate courses and specialised courses in the compulsory programme and the optional sections satisfactory?
- Are bottlenecks experienced within the programme?
- What organisational form does the university use (term, semester, modular, problem oriented)? What do those involved think of this?

AUN.4 กลยุทธ์การเรียนและการสอน (Teaching and Learning Strategy)

คำอธิบาย

คณาจารย์ในหลักสูตรพึงร่วมกันพิจารณาและกำหนดกลยุทธ์ของการจัดการเรียนการสอนที่ชัดเจนของหลักสูตรที่มุ่งเน้นให้เกิดการเรียนรู้ที่มีคุณภาพ (Quality learning) ของผู้เรียน

กลยุทธ์การเรียนการสอนควรมีหลากหลายตามลักษณะของรายวิชา ควรมุ่งเน้นที่ผู้เรียน เพื่อทำให้เกิดความตื่นตัว ความอยากเรียนรู้ มีความพร้อมที่จะเรียนและรับความรู้ใหม่ๆ รู้จักการประสานความรู้เก่าและใหม่เพื่อประยุกต์ใช้ รู้จักการแก้ปัญหา เรียนรู้จากประสบการณ์จริง มีกระบวนการศึกษาและแลกเปลี่ยนเรียนรู้ร่วมกัน อาจารย์ควรสร้างบรรยากาศการเรียนการสอนที่ยืดหยุ่น ร่วมมือกัน และฝึกความเป็นผู้ใฝ่รู้ตลอดชีวิต (Lifelong learners)

เกณฑ์ย่อย

4	กลยุทธ์การเรียนการสอน	1	2	3	4	5	6	7
4.1	ผู้สอนหรือภาควิชามีกลยุทธ์การเรียนและการสอนที่ชัดเจน [5]							
4.2	กลยุทธ์การเรียนการสอนทำให้ผู้เรียนได้ความรู้และสามารถใช้ความรู้ในเชิงวิชาการ [2,6]							
4.3	กลยุทธ์การเรียนการสอนที่ใช้คำนึงถึงผู้เรียนและกระตุ้นการเรียนรู้ที่มีคุณภาพ [3,4]							
4.4	กลยุทธ์การเรียนการสอนกระตุ้นให้เกิดการเรียนรู้จาก กปฏิบัติและสนับสนุนให้เกิดการเรียนรู้เพื่อการเรียนรู้ [1]							

แหล่งข้อมูล

- กลยุทธ์การเรียนและการสอน (ซึ่งอาจปรากฏประมวลรายวิชา)
- เอกสารแสดงการจัดการเรียนที่หลากหลาย เช่น โครงการ การเรียนรู้นอกสถานที่ การฝึกปฏิบัติ
- ข้อมูลป้อนกลับของผู้เรียน
- การเรียนออนไลน์
- ข้อกำหนดโมดูล
- อื่นๆ (ระบุ)

AUN-QA Criterion 4 Teaching and Learning Strategy [12]

- [1] Staff are encouraged to employ action learning. Action learning is a continuous process of learning and reflection, supported by peers, with the intention of achieving quality student learning. Through action learning, university teachers learn with and from each other by working on real problems and reflecting on their own experiences. A programme of facilitated action learning is aimed at the improvement of student learning and the environment in which it occurs.
- [2] Quality learning is understood as involving the active construction of meaning by the student, and not just something that is imparted by the teacher. It is a deep approach of learning that seeks to make meaning and achieve understanding. Hence, the conception of teaching is the facilitation of learning.
- [3] It is the students who achieve the aims of higher education. Quality learning is largely dependent on the approach that the learner takes when learning. This in turn is dependent on the concepts that the learner holds of learning, what he or she knows about his or her own learning, and the strategies she or he chooses to use.
- [4] Quality learning embraces the principles of adult learning. Adults learn best in a relaxed, supportive, cooperative and informal learning environment. Deep learning is likely to take place in environments which foster collaborative learning.
- [5] In promoting responsibility in learning, teachers should:
 - a. create a teaching-learning environment that enables individuals to participate responsibly in the learning process
 - b. provide curricula that are flexible and enable learners to make meaningful choices in terms of subject content, programme routes, approaches to assessment and modes and duration of study
- [6] In engaging with feelings and values as well as intellectual development, teachers provide learning opportunities and encounters which involve the whole person, feelings as well as intellect

Explanation

The AUN-QA Guidelines describe how to look at the learning process, the requirements of good teaching and learning strategy. In line with the overarching purpose of higher education, namely to foster higher order intellectual capacities in students, the following represent the characteristics of quality learning:

- The ability to discover knowledge for oneself. Learners have research skills and the ability to analyse and synthesise the material they gather. Learners understand various learning strategies and can choose the most appropriate for the task at hand.
- The ability to retain knowledge long term. An approach to learning that emphasizes understanding rather than memorisation results in greater retention.
- The ability to perceive relations between old knowledge and new. Quality learning is always trying to bring information from various resources together.
- The ability to create new understanding. Quality learners discover what others have learnt and documented, perceiving the relations between that knowledge and their own experiences and previous learning to develop new insights.
- The ability to apply one's knowledge to solving problems.

- The ability to communicate one's knowledge to others. Quality learners form and substantiate independent thought and action in a coherent and articulate fashion.
- An eagerness to know more. Quality learners become lifelong learners.

Conditions necessary for quality learning are:

- Quality learning occurs when learners are ready – in cognitive and emotional terms – to meet the demands of the learning task
- Quality learning occurs when learners have a reason for learning - Quality learning occurs when learners explicitly relate previous knowledge to new
- Quality learning occurs when learners are active in the learning process
- Quality learning occurs when the learning environment offers adequate support for learners.

Of course, no one single teaching and learning strategy is valid for all. Thought must at least be given to the teaching and learning strategy behind the curriculum.

Diagnostic questions

- Is there an explicit teaching and learning strategy shared by all staff members? Is this adequate?
- Is diversity of learning environment promoted including exchange programme?
- Is the instruction/teaching provided by other departments satisfactory?
- Are the instructional methods used (organisation of self-instruction for the students, size of classes, organisation of seminars, practical courses/internships, etc.) satisfactory?
- How is technology used in the instruction?
- How is the teaching and learning strategy evaluated? Do the chosen methods fit into the learning outcomes of the courses? Is there sufficient variety in the methods?
- Are there any circumstances that prevent these desired instructional methods from being used (number of students, material infrastructure, lecturer skills)? If research is a core activity for the university:
- When do students come into contact with research for the first time?
- How is the interrelationship between education and research expressed in the programme?
- How are the research findings included in the programme? The practical training of students (trainees) is a specific aspect in the teaching and learning strategy. Describe the practical training in the programme:
- Is practical training a compulsory part?
- What is the size of practical training credit points?
- Have any criteria been formulated for the practical training to comply with?
- Preparation of practical training in the programme (concerning content, method and skills).
- Is the level of the practical training satisfactory?
- Are there any bottlenecks in the practical training? If so, what causes them?
- How are students coached?
- How is the assessment done?

AUN.5 การประเมินผู้เรียน (Student Assessment)

คำอธิบาย

การประเมินผู้เรียนจัดเป็นกลไกที่สำคัญในการจัดการศึกษา ผลลัพธ์การประเมินส่งผลโดยตรงต่ออนาคตของผู้เรียน หลักสูตรพึงมั่นใจได้ว่าผลลัพธ์จากการประเมินสะท้อนให้เห็นได้ทั้งความสำเร็จของผู้สอนในการจัดการเรียนการสอนและความสำเร็จของผู้เรียนตามผลการเรียนรู้ที่คาดหวัง

หลักสูตรพึงพิจารณาความเหมาะสมของเกณฑ์และวิธีการประเมินของแต่ละรายวิชา และกำหนดล่วงหน้าก่อนการจัดการเรียนการสอน มีกระบวนการที่เหมาะสมให้ผู้เรียนสามารถอุทธรณ์ผลการประเมินได้

ความชัดเจนของการประเมิน ควรแสดงทั้งเกณฑ์การประเมิน วิธีการประเมิน และช่วงเวลาการประเมิน โดยอย่างน้อยควรครอบคลุมรายละเอียดต่อไปนี้

เกณฑ์และวิธีการประเมินผู้เรียน ควรมีความหลากหลายตามลักษณะวิชา การจัดการเรียนการสอน ตลอดจนผลการเรียนรู้ที่คาดหวัง โดยกำหนดอย่างชัดเจนในหลักสูตร และแสดงไว้ในแต่ละรายวิชาของหลักสูตรนั้นๆ รวมทั้งมีการระบุน้ำหนักของการประเมินไว้ในรายวิชา ซึ่งต้องเปิดเผยให้ผู้เรียนหรือผู้เกี่ยวข้องรับรู้ได้ โดยสามารถยืนยันความถูกต้อง ความน่าเชื่อถือ และความเที่ยงธรรมของเกณฑ์และวิธีการประเมิน

ทั้งวิธีการและเกณฑ์ที่ใช้ในการประเมินควรมีการพิจารณา ตรวจสอบ ปรับปรุงแก้ไข ให้มีความเหมาะสมอย่างสม่ำเสมอ รวมทั้งการคิดสร้างแนวทางประเมินใหม่ๆ

ช่วงเวลาของการประเมิน ครอบคลุมตั้งแต่การรับเข้าศึกษา การติดตามความก้าวหน้าของการเรียน และการประเมินก่อนสำเร็จการศึกษา ทั้งนี้ ควรกำหนดช่วงเวลาของการประเมินให้รับรู้ล่วงหน้าและสะท้อนผลการประเมินกลับยังผู้ถูกประเมินเพื่อให้เกิดการแก้ไขและพัฒนา

การรับรองผลการประเมิน มีขั้นตอนการดำเนินการที่แสดงไว้อย่างชัดเจนในการพิจารณาและรับรองผลการประเมินที่ได้ โดยเน้นให้เห็นการสรุปผลเพื่อสู่การปรับปรุงหรือพัฒนาต่อไป

เกณฑ์ย่อย

5	การประเมินผู้เรียน	1	2	3	4	5	6	7
5.1	มีการประเมินตั้งแต่การรับเข้า การติดตามความก้าวหน้าระหว่างศึกษาและเมื่อสำเร็จการศึกษา [1]							
5.2	การประเมินมีเกณฑ์อ้างอิง [2]							
5.3	การประเมินใช้วิธีการที่หลากหลาย [3,5]							
5.4	การประเมินสะท้อนผลการเรียนรู้ที่คาดหวังและเนื้อหาของหลักสูตร [3]							
5.5	เกณฑ์ที่ใช้ประเมินมีความชัดเจนและเป็นที่ยอมรับ [3,6]							
5.6	วิธีการประเมินครอบคลุมวัตถุประสงค์ของหลักสูตร [4]							
5.7	มาตรฐานที่ใช้ในการประเมินมีความชัดเจนและคงเส้นคงวา [7,8,9,10]							

แหล่งข้อมูล

- ผลการประเมินในรายวิชาต่างๆ
- วิธีการในการร้องเรียนของนิสิต
- กระบวนการพิจารณาผลการประเมินในแต่ละระดับ
- ข้อกำหนดในการสอบ
- อื่นๆ (ระบุ)

AUN-QA Criterion 5 Student Assessment [12]

[1]Assessment covers:

- New student entrance by means of input competency
- Student's study progress by means of matrix/map/portfolio of the competency and outcome-based curriculum
- Final/ Exit test of the graduates by means of Graduate Competency Checklist or comprehensive and integrated assessment

[2]In line with principle of adult learning, adults prefer to be assessed by criterionreferenced methods and by a combination of peer, self- and teacher assessment.

[3]In fostering open, flexible, reflective and outcome-based assessment, the teachers should provide a variety of assessment methods of students' learning, through self-, peer and teacher assessment where the criteria are made explicit following negotiation with the course members. The assessment strategies adopted should be congruent with clearly defined learning outcomes.

[4]Assessment methods correspond to all the aims and aspects of the curriculum as taught

[5]A range of assessment methods is used in a planned manner to serve diagnostic, formative, and summative purposes.

[6]The scope and weighting of assessment schemes are clear and known to all concerned.

[7]Standards applied in assessment schemes are explicit and consistent across the curriculum.

[8]Procedures are regularly applied to ensure that, as far as possible, assessment schemes are valid, reliable and fairly administered.

[9]Students have ready access to reasonable appeal procedures.

[1 0]The reliability and validity of assessment methods should be documented and regularly evaluated and new assessment methods are developed and tested.

Explanation

Student assessment is one of the most important elements of higher education. The outcomes of such assessment have a profound effect on students' future careers. It is therefore important that assessment is carried out professionally at all times and takes into account the extensive knowledge that exists on testing and examination processes. Assessment also provides valuable information for institutions about the efficiency of teaching and learner support. Student assessment procedures are expected to:

- be designed to measure the achievement of the intended learning outcomes and other programme objectives;
- be fit for purpose, whether diagnostic, formative or summative; have clear and published grading/marking criteria;
- be undertaken by people who understand the role of assessment in the students' progression towards achieving the knowledge and skills associated with their intended qualification; where possible, not relying on the evaluation of one single examiner;
- take account of all the possible consequences of examination regulations;
- have clear regulations covering student absence, illness and other mitigating circumstances;
- ensure that assessment is conducted securely in accordance with the institution's stated procedures;

- be subject to administrative verification in ensuring the effectiveness of the procedures.
- students are clearly informed about the assessment strategy being used for their programme, what examinations or other assessment methods they will be subject to, what will be expected of them, and the criteria that will be applied to the assessment of their performance.

Diagnostic questions:

- Is entry assessment done on new students?
- Is exit assessment done on departing (graduating) students?
- To what extent do the assessment and examinations cover the content of the courses and programme? To what extent do the assessment and examinations cover the objectives of the courses and of the programme as a whole?
- Is the assessment criterion-referenced (i.e. a specified set of criteria)?
- Is a variety of assessment methods used? What are they?
- Are the pass/fail criteria clear?
- Are the assessment/examination regulations clear?
- Are the procedures clear? Are they well known? Well followed?
- Are any safeguards in place to ensure objectivity?
- Are the students satisfied with the procedures? What about complaints from students?
- Do clear rules exist for re-assessment and are students satisfied with these?

A special form of student assessment is the final project (essay, thesis or assignment). This requires students to demonstrate their knowledge and skills and their ability to manipulate the knowledge in a new situation.

- Do clear regulations exist for the final project?
- Have criteria been formulated that the final project has to comply with?
- What does the preparation for producing the final project in the programme involve (in terms of content, methods, and skills)?
- Is the level of the final project satisfactory?
- Do any bottlenecks exist for producing final project? If so, why?
- How are students being coached?

AUN.6 คุณภาพบุคลากรสายวิชาการ (Academic Staff Quality)

คำอธิบาย

ผู้สอนมีความสำคัญในการจัดการเรียนการสอนของหลักสูตร คุณภาพของผู้สอนขึ้นกับคุณวุฒิการศึกษาที่ตรงกับหลักสูตรที่สอน ความเข้าใจ ความชำนาญ ความเชี่ยวชาญในศาสตร์ที่สอน ทักษะในการถ่ายทอด ความรู้แก่ผู้เรียน รวมทั้งมีจรรยาบรรณวิชาชีพ และสามารถนำผลการประเมินการสอนมาปรับปรุงพัฒนาการสอนอย่างต่อเนื่อง โดยมีระบบบริหารงานบุคคลในด้านต่างๆ ที่กำหนดคุณภาพของบุคลากรสายวิชาการ

เกณฑ์ย่อย

6	คุณภาพบุคลากรสายวิชาการ	1	2	3	4	5	6	7
6.1	บุคลากรมีความสามารถในงานของตน [1]							
6.2	มีบุคลากรเพียงพอที่จะทำงานตามกิจกรรมที่กำหนดไว้ในหลักสูตร [2]							
6.3	การสรรหาบุคลากรและการเลื่อนตำแหน่งเป็นไปตามความสามารถเชิงวิชาการ [3]							
6.4	มีการกำหนดบทบาทและความสัมพันธ์เชิงหน้าที่ระหว่างบุคลากรอย่างชัดเจนและเป็นที่ยอมรับร่วมกัน [4]							
6.5	มีการมอบหมายงานเหมาะสมกับความรู้ความสามารถ ประสบการณ์ และความเชี่ยวชาญ [5]							
6.6	มีภาระงานบุคลากรและระบบจูงใจที่สนับสนุนคุณภาพการเรียนการสอน [6]							
6.7	มีการกำกับดูแลความรับผิดชอบต่องานในหน้าที่ของบุคลากร [7]							
6.8	มีกระบวนการทบทวน ปรีกษาหารือ และปรับการมอบหมายงาน [8]							
6.9	มีการวางแผนและปฏิบัติตามแผนในเรื่องการสิ้นสุดการจ้าง และการเกษียณอายุงาน [9]							
6.10	มีระบบการประเมินที่มีประสิทธิภาพ [10]							

แหล่งข้อมูล

- ตารางแสดงคุณวุฒิการศึกษา อายุงาน วิชาที่รับผิดชอบหรือสอน ภาระงาน ของอาจารย์ในหลักสูตร
- สัดส่วนของอาจารย์ต่อผู้เรียน
- ผลการประเมินการสอนของตนเองและจากผู้เรียน
- เกณฑ์การสรรหาบุคลากร
- ระบบการให้รางวัลและการยกย่อง
- แผนพัฒนาบุคลากร
- เส้นทางอาชีพ (Career Plan)
- อื่นๆ (ระบุ)

AUN-QA Criterion 6 Academic Staff Quality [12]

- [1] Competent university teaching staff are able to:
- design and deliver a coherent teaching and learning programme
 - apply a range of teaching and learning methods and select methods most appropriate to desired learning outcomes
 - develop and use a variety of instructional media
 - employ a range of techniques to assess students' work and match these to intended learning outcomes
 - monitor and evaluate their own teaching performance and evaluate programmes they deliver
 - reflect upon their own teaching practices
 - identify needs and develop plans for continual development.
- [2] The teaching staff establishment or staffing is sufficient to deliver the curriculum and suitable in terms of the mix of qualifications, experience, aptitudes, age, etc.
- [3] Recruitment and promotion of academic staff are based on merit system, which includes teaching, research and service.
- [4] Roles and relationship of staff members are well defined and understood
- [5] Duties allocated are appropriate to qualifications, experience, and aptitude.
- [6] Time management and incentive system are directed to support quality of teaching and learning.
- [7] All staff is accountable to the Owner of the University (e.g. the Government, Board of Trustees, or the Foundation) through the Rector, President or Vice- Chancellor and to the stakeholders, taking into account their academic freedom and professional ethics.
- [8] There are provisions for review, consultation, and redeployment.
- [9] Termination, retirement and social benefits are planned and well implemented.
- [10] There is a well-planned staff appraisal based on fair and objective measures in the spirit of enhancement which are carried out regularly

Explanation

Teaching staff are the single most important learning resource available to most students. It is important that those who teach have a full knowledge and understanding of the subject they are teaching, have the necessary skills and experience to communicate their knowledge and understanding effectively to students in a range of teaching contexts, and can access feedback on their own performance.

A department's quality not only depends on the programme but also the quality of the academic staff. The quality of academic staff encompasses qualification, subject matter expertise, experience, teaching skills and professional ethics. The academic staffing covers full-time and part-time professors, lecturers, and visiting teaching staff. The AUN-QA Guidelines give a set of criteria on the quality of the staff. We have to check how far the university meets those requirements. So, we have to look at the size of the staff and their qualifications

Size of the staff and their qualifications

Use Figure 9 to specify the number of staff. Mention possible vacancies separately, and specify the reference date of the data. Specify the staff/student ratio and the staff/graduate ratio as per Figure 10.

Category	M	F	Total		Percentage of PhDs
			People	FTEs*	
Professors					
Associate/ Assistant Professors					
Full time lecturers					
Part time lecturers					
Visiting professors/ lecturers					
Total					

Figure 9 - Number of staff (specify reference date)

* FTE stands for Full-Time Equivalent. This is a unit to calculate the investment of time. 1 FTE is equal to about 40 hours per week (full-time employment). A staff member with a weekly appointment of 8 hours is 0.2 FTE.

Total FTE of teaching staff*	Number of students	Number of graduates	Number of students per FTE of teaching staff	Number of graduates per FTE of teaching staff

Figure 10 - Staff/student ratio and staff/graduate ratio (please specify the year)

* Realistic estimate of the number of FTEs of teaching staff. The number of students enrolled in the programme at the beginning of the academic year. If this number is not considered to be representative, please specify what it should be.

Diagnostic questions

- Are the staff competent and qualified for their job?
- Are the competencies and expertise of the staff adequate for delivering this programme?
- Are there any problems with the human resources? Age structure? Vacancies difficult to fill? How many Master's and PhD degree holders are there among the staff? What difficulties are there in attracting qualified staff?
- What policy is pursued with regard to the employment of staff, both in teaching and research?
- Is conscious effort made to involve professors in mentoring and/or training junior/new academic staff?
- Is a policy in place with regard to the involvement in seminars, supervision of final papers, practical courses and/or practical training internships?
- What about teaching loads? The staff/student ratio? The staff/graduate ratio?
- How many contact hours service-instruction are given in other programmes and departments?
- What is the accountability of staff to their roles, responsibilities and professional ethics?

Staff Management

- Does the department have a clearly formulated staff management structure?
- Is staff recruitment based on experience in teaching and research?
- Is there a system of staff appraisal?
- What role do teaching qualifications and teaching activities play in the career of the staff members?
- How does the department think of its HR policy so far?
- What future developments are there?
- How are teachers prepared for the teaching task?
- Is the teaching delivered by the staff supervised and assessed?

AUN.7 คุณภาพบุคลากรสายสนับสนุน (Support Staff Quality)

คำอธิบาย

บุคลากรสายสนับสนุนมีความสำคัญในการช่วยให้การจัดการเรียนการสอนเป็นไปอย่างมีคุณภาพ จึงเป็นสิ่งจำเป็นที่บุคลากรสายสนับสนุนต้องมีคุณสมบัติเหมาะสมตรงกับงาน มีความสามารถ และมีจำนวนที่เพียงพอ

เกณฑ์ย่อย

7	คุณภาพบุคลากรสายสนับสนุน	1	2	3	4	5	6	7
7.1	บุคลากรห้องสมุดมีความสามารถและมีจำนวนเพียงพอที่จะให้บริการอยู่ในระดับที่น่าพอใจ							
7.2	บุคลากรห้องปฏิบัติการมีความสามารถและมีจำนวนเพียงพอที่จะให้บริการอยู่ในระดับที่น่าพอใจ							
7.3	บุคลากรด้านคอมพิวเตอร์มีความสามารถและมีจำนวนเพียงพอที่จะให้บริการอยู่ในระดับที่น่าพอใจ							
7.4	บุคลากรงานบริการนิสิตมีความสามารถและมีจำนวนเพียงพอที่จะให้บริการอยู่ในระดับที่น่าพอใจ							

แหล่งข้อมูล

- คุณวุฒิและคุณสมบัติของบุคลากรในหน้าที่ต่างๆ
- การมอบหมายงาน (Job Description) และภาระงาน
- เส้นทางอาชีพ (Career Plan)
- ผลการประเมินความพึงพอใจของผู้รับบริการเช่น อาจารย์ ผู้เรียน
- เกณฑ์การสรรหาบุคลากร
- ระบบการให้รางวัลและการยกย่อง
- แผนพัฒนาบุคลากร
- อื่นๆ (ระบุ)

AUN-QA Criterion 7 Support Staff Quality [12]

There is adequate support in term of staffing at the libraries, laboratories, administration and student services.

Explanation

Programme quality depends mostly on interaction between staff and students. However, academic staff cannot perform well without the quality of the support staff. This might be staff who support the library, laboratories, computer facilities and student services.

Diagnostic questions

- Are the support staff for the library competent and sufficient?
- Are the support staff for the laboratories competent and sufficient?
- Are the support staff for the computer facilities competent and sufficient?
- Are the support staff for the administration competent and sufficient?
- What is the ratio of academic staff to support staff? Is the support staff competent and sufficient in giving services to staff and students?

AUN.8 คุณภาพผู้เรียน (Student Quality)

คำอธิบาย

คุณภาพผู้เรียนมีความสำคัญต่อคุณภาพของบัณฑิต หลักสูตรพึงให้ความสำคัญต่อคุณภาพผู้เรียนตั้งแต่
นโยบายในการรับเข้าศึกษา ต้องมีเกณฑ์การรับเข้าศึกษาที่ชัดเจน และมีการพิจารณาทบทวนอย่างสม่ำเสมอ

หลักสูตรพึงจัดทำข้อมูลของผู้ที่สมัครเข้าศึกษา ผู้ที่ได้รับการคัดเลือกเข้าศึกษาในปีที่ 1 ของทุกปี และข้อมูล
ผู้เรียนทั้งหมดในหลักสูตรทุกชั้นปี เพื่อใช้กำหนดนโยบายการรับเข้าศึกษาในแต่ละปี

เกณฑ์ย่อย

8	คุณภาพผู้เรียน	1	2	3	4	5	6	7
8.1	มีนโยบายในการรับผู้เรียนเข้าศึกษาที่ชัดเจน							
8.2	มีกระบวนการในการรับเข้าศึกษาที่เหมาะสม							
8.3	ภาระการเรียนของผู้เรียนมีความสอดคล้องกับภาระการ เรียนที่ระบุในหลักสูตร							

แหล่งข้อมูล

- กระบวนการคัดเลือกผู้เรียน
- ภาระการเรียนในแต่ละภาคการศึกษาเทียบกับหน่วยกิต
- รายงานผลการเรียนของผู้เรียน
- อื่นๆ (ระบุ)

AUN-QA Criterion 8 Student Quality [12]

There is a clear student intake policy and the admission criteria to the programme are formulated and reviewed periodically.

Explanation

The quality of the output depends a lot on the quality of the input. This means that the quality of the entering students is important.

The intake

- Give a summary of the intake of first year students using Figure 11.
- Give a summary of the total number of students enrolled in the programme using Figure 12.

Academic year	Full-time			Part-time		
	M	F	Total	M	F	Total

Figure 11 - Intake of first-year students

Academic year	Full-time			Part-time		
	M	F	Total	M	F	Total

Figure 12 - Total number of students (last 5 academic years)

Diagnostic questions:

- How do you analyse the development of the student intake: Reasons to worry? Causes of problems? Prospects for the future?
- Are students selected?
- If so, how are they selected? What are the requirements?
- What policy is pursued with regard to the intake of students? Does it aim to increase the intake or to stabilise it? Why?
- What measures are taken to affect the quality and the size of the intake?
- What effect do these measures have?
- How does the programme take into account the level of achievement of entering students? How are the programme and secondary education linked?

Student study load and performance

- Does the department have a credit points system? How are credits calculated?
- Does the programme's actual study load correspond with the prescribed study load?
- Is the study load divided equally over and within the academic years?
- What measures are taken in the field of programme development and/or student advice when parts of the programme deviate from the prescribed study load (too difficult/heavy or too easy)? Are these measures effective?
- Can an average student complete the programme in the planned time?
- What are the indicators used to monitor student progress and performance?

AUN.9 การสนับสนุนและการให้คำปรึกษาผู้เรียน (Student Advice and Support)

คำอธิบาย

หลักสูตรพึงให้คำแนะนำและสนับสนุนด้านต่างๆ ที่มีผลต่อพัฒนาการของผู้เรียน เพื่อให้มั่นใจว่าผู้เรียนมีสภาพแวดล้อมทั้งด้านกายภาพ สังคม และสภาวะจิตใจที่ดี มีการติดตามพัฒนาการของผู้เรียนอย่างเป็นรูปธรรม ระหว่างที่ศึกษาอยู่ มีบันทึกผลการติดตาม มีระบบการแจ้งผลสะท้อนกลับให้ผู้เรียน และหากจำเป็นควรมีวิธีการแก้ปัญหา ก่อนจะสายเกินไป นับเป็นกระบวนการสำคัญต่อการเรียนรู้ที่มีประสิทธิภาพและเสริมสร้างคุณภาพของ นิสิต

การให้คำแนะนำและสนับสนุน ควรครอบคลุมด้านวิชาการ ด้านการเงินและทุนการศึกษา ด้านหอพัก ด้าน การบริการผู้เรียน ด้านการให้คำปรึกษาแนะนำ ด้านนันทนาการและกีฬา ด้านสุขภาพและสุขอนามัย ด้านการจ้าง งานและการประกอบอาชีพ

เกณฑ์ย่อย

9	การสนับสนุนและให้คำปรึกษาผู้เรียน	1	2	3	4	5	6	7
9.1	มีระบบการติดตามความก้าวหน้าของผู้เรียนอย่างเหมาะสม [1]							
9.2	ผู้เรียนได้รับคำปรึกษาและการส่งเสริมด้านการเรียน รวมทั้ง ข้อมูลป้อนกลับเกี่ยวกับผลการศีกษาอย่างเพียงพอ [1]							
9.3	ผู้เรียนได้รับการดูแลแนะนำอย่างเพียงพอ [1]							
9.4	ผู้เรียนพอใจในสภาพแวดล้อม ทั้งทางกายภาพ สังคม และจิตใจ [2]							

แหล่งข้อมูล

- กลไกในการรายงานผลการเรียน ให้ข้อมูลป้อนกลับ
- วิธีแก้ไขปัญหาแก่ผู้เรียน
- ระบบการให้คำปรึกษาด้านต่างๆ
- บริการกิจการผู้เรียน
- ข้อมูลป้อนกลับจากผู้เรียน
- อื่นๆ (ระบุ)

AUN-QA Criterion 9 Student Advice and Support [12]

[1] Student progress is systematically recorded and monitored, feedback to students and corrective actions are made where necessary.

[2] In establishing a learning environment to support the achievement of quality student learning, teachers do all in their power to provide not only a physical and material environment which is supportive of learning and which is appropriate for the activities involved, but also a social or psychological one.

Explanation

How students are monitored and supported by staff is essential to a good career. The AUN-QA has defined that a university must ensure that a good physical, social and psychological environment is in place.

Diagnostic questions

- Does the department have a monitoring system for:
 - recording study progress
 - following graduates (for example, tracer surveys)
- How is the data of the monitoring system used?
- What role do staff members play in informing and coaching students?
- What role do they play in integrating students into the department?
- How is the information to potential students organised? Is sufficient attention paid to requirements of their educational background? Does the future student get a good impression of the education offered? Is the information evaluated? If so, what happens with the results?
- How are students informed about study facilities? How is the information provided with regard to the programme?
- Is student progress recorded? Does the recording lead to problems being pointed out in time? When is the first contact made with problematic cases? Does this result in remedial and/or preventive actions being introduced for the individual student or programme development?
- Is special attention paid to the coaching of first year students? If so, how does it work?
- Is attention paid to study progress?
- Are specific facilities available to provide study skills for students with problems? Are these available within the department, the faculty or centrally? How is information on these matters organised?
- Is separate attention paid to coaching of advanced students?
- Is assistance given in completing the final project? Where can students who get stuck with their practical training or final project get help?
- How are students advised on problems concerning course options, change of options, interruption or termination of studies?
- Is information provided on career prospects? Do students have the opportunity to familiarise themselves with the labour market by means of practical training, application courses and the like?
- If students wish to extend their course of study, are the reasons examined? If yes, what are usually the findings and what measures do they result in?
- To what extent do the structure and organisation of the programme contribute to students taking on an active study approach?
- To what extent does the programme challenge students to make a satisfactory investment in their studies/programme?
- Are you satisfied with the tools available to improve study progress?

AUN.10 สิ่งอำนวยความสะดวกและโครงสร้างพื้นฐาน (Facilities and Infrastructure)

คำอธิบาย

สิ่งอำนวยความสะดวกและโครงสร้างพื้นฐานเป็นสิ่งจำเป็นต่อการบริหารจัดการหลักสูตรเพื่อให้บรรลุเป้าหมายและวัตถุประสงค์ที่กำหนดไว้ ควรจัดให้มีห้องเรียนพร้อมอุปกรณ์โสตทัศนูปกรณ์ ห้องสมุดสารสนเทศ เครื่องคอมพิวเตอร์ ห้องปฏิบัติการ ตลอดจนการจัดการด้านมาตรฐานสภาพแวดล้อมและความปลอดภัย โดยคำนึงถึงความเพียงพอ เหมาะสม และทันสมัย

เกณฑ์ย่อย

10	สิ่งอำนวยความสะดวกและโครงสร้างพื้นฐาน	1	2	3	4	5	6	7
10.1	มีสิ่งอำนวยความสะดวกในการสอน (ห้องเรียนและอุปกรณ์ในห้องเรียน) เพียงพอ [1]							
10.2	มีห้องสมุดเพียงพอและทันสมัย [3,4]							
10.3	มีห้องปฏิบัติการเพียงพอและทันสมัย[1,2]							
10.4	มีสิ่งอำนวยความสะดวกด้านคอมพิวเตอร์เพียงพอและทันสมัย [1,5,6]							
10.5	สิ่งแวดล้อมเชิงสุขอนามัยและมาตรฐานความปลอดภัยเป็นไปตามข้อกำหนดในทุกด้าน [7]							

แหล่งข้อมูล

- รายการอุปกรณ์เครื่องมือต่างๆของหลักสูตรพร้อมบันทึกการจองและอัตราการใช้งาน
- แผนการบำรุงรักษา แผนการทดแทนหรือปรับปรุง
- ผลประเมินความพึงพอใจ หรือบันทึกปัญหาการใช้งาน และการแก้ไข
- นโยบายและการจัดการด้านความปลอดภัยในทรัพย์สิน สุขภาพ และสิ่งแวดล้อม
- อื่นๆ (ระบุ)

AUN-QA Criterion 10 Facilities and Infrastructure [12]

- [1] The physical resources to deliver the curriculum, including equipment, materials and information technology are sufficient
- [2] Equipment is up-to-date, readily available and effectively deployed
- [3] Learning resources are selected, filtered, and synchronized with the objectives of the study programme
- [4] A digital library is set up in keeping with progress in information and communication technology
- [5] Information technology systems are set up or upgraded
- [6] University computer centres provide continuously a highly accessible computer and network infrastructure that enables the campus community to fully exploit information technology for teaching, research and development, services and administration.
- [7] Environmental Health and Safety Standards meet the local requirements in all aspects.

Explanation

Facilities and resources should be in line with the formulated goals and aims, and with the designed programme. Facilities are also connected to the teaching and learning strategy. For example, if the philosophy is to teach in small working groups, small rooms must be available. Computer-aided instruction can only be realised with enough computers for the students. The main learning resources consist of books, brochures, magazines, journals, posters, information sheets, internet and intranet, CD-ROMs, maps, aerial photographs, satellite imagery and others.

Diagnostic questions

Teaching rooms

- Are enough lecture-halls, seminar rooms, laboratories, reading rooms, and computer rooms available? Do these meet the relevant requirements?
- Is the library sufficiently equipped for education?
- Is the library within easy reach (location, opening hours)?
- Do you have sufficient laboratory facilities? Including support staff?
- Do the laboratories meet the relevant requirements?

Teaching aids and tools

- Are sufficient audio-visual aids available?
- Are there enough computers? Appropriate and enough computer programmes (computer-aided education, maths programmes, design programmes, etc)?
- To what extent do the facilities/infrastructure promote or obstruct delivery of the programme?
- Is the total budget for aids and tools sufficient?

AUN.11 การประกันคุณภาพกระบวนการเรียนและการสอน (Quality Assurance of Teaching and Learning Process)

คำอธิบาย

หลักสูตรพึงมีคณะกรรมการที่รับผิดชอบการดำเนินการหลักสูตรตั้งแต่การวางแผนดำเนินการ การกระตุ้น สนับสนุนให้เกิดการปฏิบัติ การตรวจสอบเพื่อให้เกิดการปรับปรุงแก้ไขและพัฒนาอย่างต่อเนื่องเพื่อประกันคุณภาพของหลักสูตร โดยผู้ที่เกี่ยวข้องทุกฝ่ายมีส่วนร่วม

เกณฑ์ย่อย

11	การประกันคุณภาพกระบวนการเรียนการสอน	1	2	3	4	5	6	7
11.1	ผู้สอนทุกคนมีส่วนร่วมในการพัฒนา ทบทวน และปรับปรุงหลักสูตร [1]							
11.2	ผู้เรียนมีส่วนร่วมในการพัฒนา ทบทวน และปรับปรุงหลักสูตรของหลักสูตร [1]							
11.3	ตลาดแรงงานมีส่วนร่วมในการพัฒนา ทบทวน และปรับปรุงหลักสูตรของหลักสูตร [1]							
11.4	มีการประเมินหลักสูตรสม่ำเสมอในช่วงเวลาที่เหมาะสม [2]							
11.5	รายวิชาและหลักสูตรมีการประเมินอย่างเป็นระบบโดยผู้เรียน [3]							
11.6	มีการนำข้อมูลป้อนกลับจากผู้มีส่วนได้ส่วนเสียมาใช้ในการปรับปรุง [3]							
11.7	มีการประกันคุณภาพและการพัฒนาอย่างต่อเนื่องของกระบวนการเรียนและการสอน รูปแบบและวิธีการประเมิน [3]							

แหล่งข้อมูล

- กระบวนการในการออกแบบหลักสูตร การทบทวน การปรับปรุง และรายงานการประชุมที่เกี่ยวข้อง
- การสำรวจความคิดเห็นจากผู้มีส่วนได้ส่วนเสีย และตัวอย่างแบบสอบถาม
- การวิเคราะห์ผลและการดำเนินการเพื่อการปรับปรุง/พัฒนา
- อื่นๆ (ระบุ)

AUN-QA Criterion 11 Quality Assurance of Teaching and Learning Process [12]

- [1] The curriculum is developed as a group to ensure the representation from the faculty Quality Committee, the faculty Teaching and Learning Committee, the programme team, students and stakeholders from industry, government and professional organisations.
- [2] The curriculum is periodically reviewed and evaluated as to its effectiveness. Adjustments are made after reasonable time periods.
- [3] A prime condition for constantly improving teaching and learning is a planned and regular process of evaluation. In this regard, teachers should foster a climate which values student involvement in the evaluation of teaching and the assessment of learning outcomes.

Explanation

Curriculum design should start with the formulation of the expected learning outcomes. The next question will be what courses are needed to achieve the learning outcomes and finally who will teach the courses? It is important that a curriculum development is seen as a joint undertaking.

The confidence of students and other stakeholders in higher education is more likely to be established and maintained through effective and efficient quality assurance activities which ensure that programmes are well-designed, regularly monitored and periodically reviewed, thereby securing their continuing relevance and currency.

The quality assurance of programmes and the degrees awarded are expected to include:

- development and publication of explicit expected learning outcomes;
- careful attention to curriculum and programme design and content;
- specific needs for different modes of delivery (e.g. full-time, part-time, distance-learning, e-learning) and types of higher education (e.g. academic, vocational, professional);
- availability of appropriate learning resources;
- formal programme approval procedures by a body other than that teaching the programme;
- monitoring of student progress and achievements;
- regular periodic reviews of programmes (including external panel members);

Students are the first to judge the quality of teaching and learning. They experience the delivery methods. They have an opinion about the facilities. Of course, the information given by students has to be counter-balanced by other opinions. Nevertheless, the university is expected to carry out student evaluation and to use the outcomes for improvement.

Curriculum design

- Who is responsible for designing of the curriculum?
- How are academic staff and students involved in the curriculum design?
- What are the roles of the stakeholders in the design and review of the curriculum?

- How do curriculum innovations come about? Who takes the initiative? On the basis of what signals?
- Who is responsible for implementation?
- When designing curricula, is there any benchmarking with other institutions?
- In which international networks does the department participate?
- With which institution abroad does exchange take place?
- Has the programme been recognised abroad?

Briefly outline how the department tries to guarantee quality. Is a structured quality assurance in place? If so, please describe it and how it works?

- Which boards and/or committees are involved in internal quality assurance?
- Is there a curriculum committee? What is its role?
- Is there an examination committee? What is its role? Does it work?
- Are the functions and responsibilities of the committees and administrators clear to everyone? Are there any problems with the division of responsibilities?

Course and curriculum evaluation

- How is the programme (curriculum) evaluated? At course level? At curriculum level?
- Is the evaluation done systematically?
- How are the students involved in evaluating the education and training?
- How and to whom the results are made known?
- Is anything done with the results? How this is made transparent?

Student evaluation

- Does the university use student evaluations in a structured manner?
- Who is responsible for the evaluations?
- What is done with the outcome of the evaluations? Are there any examples of this contributing to improvements?
- What input do the students give to those who are in the committees involved in the internal quality assurance process?

AUN.12 การพัฒนาบุคลากร (Staff Development Activities)

คำอธิบาย

บุคลากรทั้งสายวิชาการและสายสนับสนุนของหลักสูตรมีความรู้ ความสามารถเพียงพอ และเหมาะสมกับงาน และมีการพัฒนาตนเองอย่างสม่ำเสมอ พึ่งมีแผนการพัฒนาบุคลากรที่เพียงพอ เหมาะสม และชัดเจน เป็นไปตามความต้องการของแต่ละบุคคล หลักสูตร และหน่วยงานโดยมีระบบการระบุความต้องการ

เกณฑ์ย่อย

12	การพัฒนาบุคลากร	1	2	3	4	5	6	7
12.1	มีแผนพัฒนาบุคลากรทั้งสายวิชาการและสายสนับสนุนที่ชัดเจนตามความต้องการในการอบรมและพัฒนา [1]							
12.2	มีกิจกรรมการอบรมและพัฒนาบุคลากรทั้งสายวิชาการและสายสนับสนุนเพียงพอกับความต้องการที่ระบุ [2]							

แหล่งข้อมูล

- นโยบายและแผนการพัฒนาบุคลากร
- แหล่งเงินทุนสนับสนุน
- รายงานผลการพัฒนา
- อื่นๆ (ระบุ)

AUN-QA Criterion 12 Staff Development Activities [12]

- [1] Training and development needs for academic and support staff are systematically identified, in relation to individual aspirations, the curriculum and institutional requirements.
- [2] Academic and support staff undertake appropriate staff development programmes related to the identified needs

Explanation

Institutions should ensure that their staff recruitment and appointment procedures include a means of making certain that all new staff have at least the minimum necessary level of competence. Teaching staff should be given opportunities to develop and extend their teaching ability and should be encouraged to value their skills. Institutions should provide teachers with opportunities to improve their skills to an acceptable level and should have the means to remove them from their teaching duties if they continue to be demonstrably ineffective.

Diagnostic questions

- Who is responsible for both academic and support staff training and development activities?
- What are the training and development process and plan? How are training needs identified?
- Does the training and development plan reflect the university and faculty mission and objectives?
- Is there a system to develop strategic and technical competencies of support staff?
- What are the training hours and number of training places for academic and support staff per year?
- What percentage of payroll or budget is allocated for training of academic and support staff?

AUN.13 ข้อมูลป้อนกลับจากผู้มีส่วนได้ส่วนเสีย (Stakeholders Feedback)

คำอธิบาย

การมีระบบที่มีประสิทธิภาพในการรับข้อมูลป้อนกลับจากผู้มีส่วนได้ส่วนเสียของหลักสูตร (ผู้เรียน อาจารย์ บุคลากรสายสนับสนุน ศิษย์เก่า ผู้ใช้บัณฑิต) เป็นกลไกสำคัญที่จะทำให้หลักสูตรได้รับรู้ผลการดำเนินการในด้านต่างๆ เพื่อนำมาใช้ปรับปรุงพัฒนา พึ่งมีระบบการรับข้อมูลประเมินการดำเนินการของหลักสูตรในด้านต่างๆ อย่างสม่ำเสมอ และนำข้อมูลป้อนกลับมาปรับปรุงพัฒนาหลักสูตรอย่างเป็นรูปธรรม

เกณฑ์ย่อย

13	ข้อมูลป้อนกลับจากผู้มีส่วนได้ส่วนเสีย	1	2	3	4	5	6	7
13.1	มีระบบการรวบรวมข้อมูลป้อนกลับจากตลาดแรงงานอย่างเพียงพอ							
13.2	มีระบบการรวบรวมข้อมูลป้อนกลับจากผู้เรียนและศิษย์เก่าอย่างเพียงพอ							
13.3	มีระบบการรวบรวมข้อมูลป้อนกลับจากบุคลากรสายวิชาการและสายสนับสนุนอย่างเพียงพอ							

แหล่งข้อมูล

- ระบบหรือกลไกการรับข้อมูลป้อนกลับ
- ข้อมูลที่ได้รับป้อนกลับ และจำนวนที่ได้รับ
- ผลการวิเคราะห์การตอบกลับ และการพิจารณาเพื่อการปรับปรุงพัฒนา
- อื่นๆ (ระบุ)

AUN-QA Criterion 13 Stakeholders Feedback [12]

Universities are encouraged to have a built-in regular curriculum evaluation and course appraisal, involving all stakeholders (decision makers, employers, students, alumni, etc).

Explanation

We have defined quality as "achieving the goals and objectives". Formulating our objectives we have to take into account the requirements set by the stakeholders. To learn more about this, we need to have an efficient feedback system.

Diagnostic questions

Does the university have an efficient monitoring system, including:

- structured feedback from the labour market
- structured feedback from staff
- structured feedback from the students
- structured feedback from the alumni

Contact with graduates.

- Does the department maintain contact with its graduates after graduation? Is there an association of graduates/alumni?
- What do graduates think about the programme?
- Is information from graduates used (feedback about their programme, information about developments in the labour market) to adjust the programme, if necessary?

AUN.14 ผลผลิต (Output)

คำอธิบาย

คุณภาพของบัณฑิตพึงเป็นไปตามผลการเรียนรู้ที่คาดหวังและความต้องการของผู้มีส่วนได้ส่วนเสีย ผลงานวิจัยของอาจารย์และผู้เรียนพึงสอดคล้องกับความต้องการของผู้มีส่วนได้ส่วนเสีย

เกณฑ์ย่อย

14.	ผลผลิต	1	2	3	4	5	6	7
14.1	อัตราการสอบผ่านเป็นที่น่าพอใจและการลาออกกลางคันอยู่ในระดับที่ยอมรับได้							
14.2	ระยะเวลาเฉลี่ยของการสำเร็จการศึกษาเป็นที่น่าพอใจ							
14.3	อัตราการได้งานของผู้สำเร็จการศึกษาเป็นที่น่าพอใจ							
14.4	ระดับงานวิจัยของอาจารย์และผู้เรียนเป็นที่น่าพอใจ							

แหล่งข้อมูล

- ตารางแสดงอัตราการสอบผ่าน การลาออกกลางคัน และการสำเร็จการศึกษาทุกชั้นปีของหลักสูตร
- สถิติการได้งานของบัณฑิต ระดับเงินเดือน
- ตารางแสดงผลงานของอาจารย์
- ตารางแสดงผลงานของผู้เรียน
- อื่นๆ (ระบุ)

AUN-QA Criterion 14 Output [12]

The quality of the graduates should achieve the expected learning outcomes and the needs of the stakeholders. Research activities carried out by academic staff and students should meet the requirements of the stakeholders.

Explanation

In assessing the quality assurance system, we have to look not only at the process quality, but also take into account the output. First of all, we must look at our graduates. Did they achieve the expected standards? Are the achieved outcomes equal to the expected outcomes? Have the graduates acquired the expected knowledge, skills and attitudes?

Because the output quality has to be evaluated within the framework of the process, we have also to look at the efficiency of our provisions, among other things we have to look at the pass rates and the dropout rates, the average time to graduation and the employability of graduates.

Research is another important output from the process. The level of research activities carried by academic staff and students, research funding and research publications should meet the requirements of the stakeholders.

Diagnostic questions

Achieved Outcomes (the graduates)

- Is the average standard of the graduate satisfactory?
- Do the achieved standards match the expected standards?
- Do graduates get jobs easily? Are the jobs that the graduates get in accordance with their graduate degree?
- Have any changes been signalled in the labour market prospects of graduates over the last few years? What are the prospects?

Pass rate and dropout rate

Provide information on the pass rate and dropout of the various years (cohorts) according to Figure 13.

Academic year	Size cohort*	% first degree after			% dropout after			
		3 year	4 years	>4years	1 years	2 years	3 years	>3 years
			**			**		

Figure 13: Students performance (last 8 to 10 cohorts)

*number must be the same as in the intake in Figure 12

** percentages are cumulative.

Diagnostic questions:

- Does the university have an efficient monitoring system including:
 - a system to follow student progress?
 - a system to register pass rates and dropout rates?
- What does the department think of the pass rate? If not satisfactory, what measures have been taken to improve the pass rate?
- Have any fluctuations in the success rate been seen over the last five years?
- How high is the dropout rate? Are there explanations for the dropout rate?
- Does the department know where the dropout students are going?

Average time to graduation

Indicate the average number of years a student spends on a programme. If necessary, categorise the students in groups.

- What does the department think of the average time to graduate?
- What measures have been taken to promote graduation and to shorten the average time to graduate?
- What effect do these measures have?

Graduate Employability

- What percentage of graduates found a job within six months of graduation over the past five years? What percentage of graduates found a job within a year?
- What percentage of graduates are still unemployed 2 years after graduation?

Research

- What types of research activities are carried out by academic staff and students? Are these activities aligned to the vision and mission of the university and faculty?
- What is the level of research funding and how it is utilised?
- What is the volume of research papers? Are the research papers published in local, regional and international journals?

AUN.15 ความพึงพอใจของผู้มีส่วนได้ส่วนเสีย (Stakeholders Satisfaction)

คำอธิบาย

หลักสูตรพึงมีระบบการรวบรวมข้อมูลป้อนกลับและวัดความพึงพอใจของผู้มีส่วนได้ส่วนเสียที่มีการวิเคราะห์ เพื่อการวางแผนนโยบายการพัฒนาอย่างเป็นรูปธรรม ผู้มีส่วนได้ส่วนเสียมีความพึงพอใจหลักสูตรและคุณภาพบัณฑิตของหลักสูตร

เกณฑ์ย่อย

15	ความพึงพอใจของผู้มีส่วนได้ส่วนเสีย	1	2	3	4	5	6	7
15.1	ข้อมูลป้อนกลับจากผู้มีส่วนได้ส่วนเสียเป็นที่น่าพอใจ							

แหล่งข้อมูล

- กระบวนการและตัวบ่งชี้ในการวัดความพึงพอใจ
- แบบสำรวจความพึงพอใจ
- ผลการวิเคราะห์เพื่อการพัฒนาแนวโน้มของความพึงพอใจ
- อื่นๆ (ระบุ)

AUN-QA Criterion 15 Stakeholders Satisfaction [12]

Stakeholders are satisfied with the programme and the quality of the graduates.

Explanation

After the analysing the input, the process and the output, we have to analyse the satisfaction of all stakeholders. What do they think about our performance? How do we know that? There should be a system to collect and measure stakeholders satisfaction. The information collected should be analysed for making improvements to the programme, quality practices and quality assurance system.

Diagnostic questions

Students

- Does the department know what students think about the courses, programme, teaching, examinations, etc?
- How does the department cope with complaints from students?

Alumni (graduates)

- What is the opinion and feedback of the graduates about the competencies that they acquired?
- Are the complaints or positive feedback of the alumni used to improve the programme?

Labour market

- Do employers appreciate the graduates?
- Are there any specific complaints about the graduates?
- Are specific strengths of the graduates appreciated by the employers?

แหล่งข้อมูล

ASEAN University Network Quality - Assurance: Guidelines, available at
http://www.aunsec.org/pdf/aunwebsite/01_AUNQAGuidelineManual.pdf

ASEAN University Network Quality - Assurance: Manual for the Implementation of the Guidelines, available at
http://www.aunsec.org/pdf/aunwebsite/02_AUNQAImplementationManual.pdf

ASEAN University Network Quality - Assurance: Guide to AUN Actual Quality Assessment at Programme Level, available at
http://www.aunsec.org/pdf/aunwebsite/03_GuidetoAUNActualQualityAssessmentatProgrammeLevel30March2011PrintVersion.pdf

ASEAN University Network Quality - Assurance: Guidelines for AUN Quality Assessment and Assessors & Framework of AUN QA Strategic Action Plan, available at
http://www.aunsec.org/pdf/aunwebsite/Green%20Book%20V2.0_Guidelines%20for%20AUN%20Quality%20Assessment%20and%20Assessors%20&%20Framework%20for%20AUN-QA%20Strategic%20Action%20Plan%202012-2015_18_07_2014.pdf

ตารางแสดงตัวอย่างกระบวนการที่เกี่ยวข้องกับหลักสูตรและเกณฑ์ AUN-QA ระดับหลักสูตร

ตัวอย่างกระบวนการที่เกี่ยวข้องกับหลักสูตร	เกณฑ์ AUN-QA ระดับหลักสูตร														
	1	2	3	4	5	6	7	8	9	10	11	12	13	14	15
ก่อนการเรียนการสอน															
1. กระบวนการประเมิน competency ของนักเรียนก่อนเข้ามาศึกษา					x			x							
2. กระบวนการจัดทำหลักสูตร	x	x	x					x			x				
3. การวิเคราะห์และการวางแผนอัตรากำลังให้เหมาะสมกับหลักสูตร ด้านผู้สอน และ เจ้าหน้าที่สนับสนุน						x	x								
4. การวิเคราะห์ทรัพยากรสนับสนุนการเรียนการสอน										x					
5. การพัฒนาบุคลากรในหลักสูตร												x			
ระหว่างการเรียนการสอน															
6. กระบวนการจัดการการเรียนการสอน				x	x			x	x			x		x	
7. กระบวนการประเมิน competency ของนักศึกษา					x										
8. กระบวนการประเมินการเรียนรู้ของนักศึกษา					x				x		x				
9. กระบวนการกำกับดูแลบุคลากร						x									
10. กระบวนการรับ Feedback จาก นักศึกษา ศิษย์เก่า ผู้ใช้บัณฑิต และบุคลากร											x		x		x
หลังสำเร็จการศึกษา															
11. กระบวนการประเมิน competency ครบทุกด้านเมื่อสำเร็จการศึกษา					x										x
12. กระบวนการติดตามบัณฑิต									x						

หมายเหตุ สำหรับใช้เป็นแนวทางในการพิจารณาดำเนินการประกันคุณภาพการศึกษาของกระบวนการต่างๆ ตามเกณฑ์ AUN-QA ระดับหลักสูตร

บทที่ 3 การประกันคุณภาพระดับคณะและสถาบัน CUPT QA

3.1 แนวทางการประกันคุณภาพสำหรับระดับคณะและสถาบัน

ในกระบวนการประกันและพัฒนาคุณภาพระดับคณะและสถาบัน มีแนวคิดเพื่อเป็นข้อเสนอแนะเกี่ยวกับแนวทางการประกันคุณภาพ สำหรับระดับคณะและสถาบัน ดังนี้

1. องค์ประกอบรายงานประกันคุณภาพระดับคณะและสถาบัน ควรมีดังนี้
 - 1) โครงร่างองค์กร (Organizational Profile, OP) เป็นบริบทของคณะ/สถาบัน เพื่อให้ทั้งผู้บริหาร บุคลากร และผู้ตรวจประเมินมีความเข้าใจที่ตรงกันเกี่ยวกับบริบทที่สำคัญของคณะ/สถาบัน รวมทั้งเอกลักษณ์ของคณะ/สถาบัน และอัตลักษณ์ของนิสิต/นักศึกษาที่กำหนดไว้ เพื่อเป็นหลักในการดำเนินการซึ่งสามารถสะท้อนได้ในตัวบ่งชี้หลัก และเพื่อเป็นหลักในการคัดเลือกตัวบ่งชี้ตามบริบทของสถาบัน (Selective indicator) ตามรายละเอียดในส่วนถัดไป
 - 2) ตัวบ่งชี้หลัก (Core indicators) ของระดับคณะและสถาบัน มุ่งเน้นบูรณาการของตัววัดของสมศ. สกอ. AUN-QA, EdPEX และ Internationalization indicators โดยทำให้วิธีการวัดเป็นไปในแบบเดียวกันเพื่อลดความสับสนในการทำงาน และเป็นวิธีการวัดที่สามารถสะท้อนถึงคุณภาพของคณะ/สถาบัน สำหรับตัวบ่งชี้หลักนี้ ทปอ. และ ทอสมก ได้คัดเลือก 14 ตัวบ่งชี้ซึ่งจะใช้ร่วมกัน โดยอาจมีเงื่อนไขประกอบสำหรับมหาวิทยาลัยไม่จำกัดรับ และมหาวิทยาลัยสงฆ์ ดังรายละเอียดในส่วนถัดไป
 - 3) ตัวบ่งชี้เลือก (Selective indicators) ตามบริบทของสถาบัน จำนวนไม่น้อยกว่า 6 ตัว โดยให้สถาบันเลือกเองตามความสำคัญหรือความท้าทายต่อสถาบันนั้นๆ เพื่อกระตุ้นให้เกิดการพัฒนา และเป็นการเตรียมสถาบันสมาชิกที่จะพัฒนาตนเองไปสู่การใช้เกณฑ์ EdPEX เพื่อการพัฒนาและสร้างความสามารถในเชิงแข่งขันระดับนานาชาติ สำหรับการจัดทำคลังข้อมูลของตัวบ่งชี้ตามบริบทของสถาบันนี้ ทปอ. และทอสมก ได้ดำเนินการเป็นบางส่วนแล้วจากข้อมูลตัวบ่งชี้ของ สมศ. และสกอ. และจะดำเนินการจัดทำเพิ่มเติมเพื่อสนับสนุนการทำงานของคณะ/สถาบัน
2. การแสดงตัวบ่งชี้ นั้นจะต้องอธิบายถึงความสัมพันธ์ที่เกี่ยวข้องใน OP ตามบริบทคณะ/สถาบัน เพื่อให้เห็นการใช้ตัวบ่งชี้เหล่านี้ตอบคำถามเชิงคุณภาพตามบริบท นโยบาย วิสัยทัศน์ และยุทธศาสตร์ ของแต่ละคณะ/สถาบันได้ ถึงแม้ว่าการประเมินในหลายตัวบ่งชี้ปัจจุบันจะยังมีเกณฑ์ที่ไม่เอื้อหรือไม่สามารถสะท้อนให้เห็นแนวโน้มของการพัฒนา (Improvement Trends) ของคณะ/สถาบันนั้นเทียบกับตัวเองหรือกับคู่เปรียบเทียบได้อย่างชัดเจน แต่ผู้ประเมินต้องให้ความเห็นของแนวโน้มของการพัฒนาที่พบไว้ในรายงานเพื่อใช้เป็นรากฐานของการพัฒนาระบบการประกันคุณภาพไปสู่ระบบที่คณะ/สถาบันมีแนวความคิดของการพัฒนาคุณภาพด้วยตนเอง โดยไม่ต้องรอให้ภายนอกกำหนดตัวบ่งชี้คุณภาพและระดับคุณภาพที่ต้องการ ซึ่งจะเป็นแนวทางทำให้เกิดระบบบริหารคุณภาพของคณะ/สถาบันที่มีประสิทธิภาพและมีโอกาสยั่งยืนได้

3. การพิจารณาประเมินจะใช้เกณฑ์การให้คะแนน 1-7 สำหรับแต่ละตัวบ่งชี้ โดยสรุปผลการพิจารณาเป็นระดับตามการลงความเห็นชอบของคณะกรรมการ (consensus) เพื่อคณะ/สถาบันได้ทราบระดับหรือสถานภาพและนำไปพัฒนาสู่คุณภาพในระดับที่สูงขึ้น
4. การระบุแนวทางการปฏิบัติที่เป็นเลิศ (Best practice) ให้คณะกรรมการประเมินเป็นผู้พิจารณาให้ข้อเสนอแนะ การเสนอแนวทางการปฏิบัติที่เป็นเลิศสามารถระบุเป็นแต่ละด้าน (Criteria) หรือในภาพรวมของคณะ/สถาบันก็ได้
5. การสะสมข้อมูลเพื่อกำหนดระดับคาดหวังระดับชาติเพื่อให้คณะ/สถาบันสามารถใช้เป็นข้อมูลเปรียบเทียบในการพัฒนาคุณภาพ การสร้างฐานข้อมูลระดับคาดหวังควรถูกแปร (deploy) จากนโยบายที่ถูกถอดจากแผนพัฒนาบุคลากรของประเทศซึ่งเป็นไปตามแผนพัฒนาเศรษฐกิจและสังคมแห่งชาติ ข้อมูลชุดนี้ควรใช้ประโยชน์จากฐานข้อมูลกลางระดับประเทศ แต่ในเบื้องต้นจะดำเนินการแลกเปลี่ยนข้อมูลระหว่างคณะ/สถาบัน เพื่อให้ได้ข้อมูลตั้งต้นที่จำเป็นชุดนี้
6. การดำเนินการตามข้อเสนอแนวคิดนี้เป็นการบูรณาการเกณฑ์การประกันคุณภาพระดับคณะและสถาบันของ สมศ. และ สกอ. เข้าด้วยกันแล้ว ดังนั้น เกณฑ์นี้จึงเป็นเกณฑ์ประกันคุณภาพระดับ คณะ/สถาบันชุดเดียวกันทั้งภายในและภายนอก เพื่อเป็นแนวทางในการพัฒนาไปสู่เกณฑ์คุณภาพที่เป็นที่ยอมรับในระดับสากล เช่น EdPEX เป็นต้น

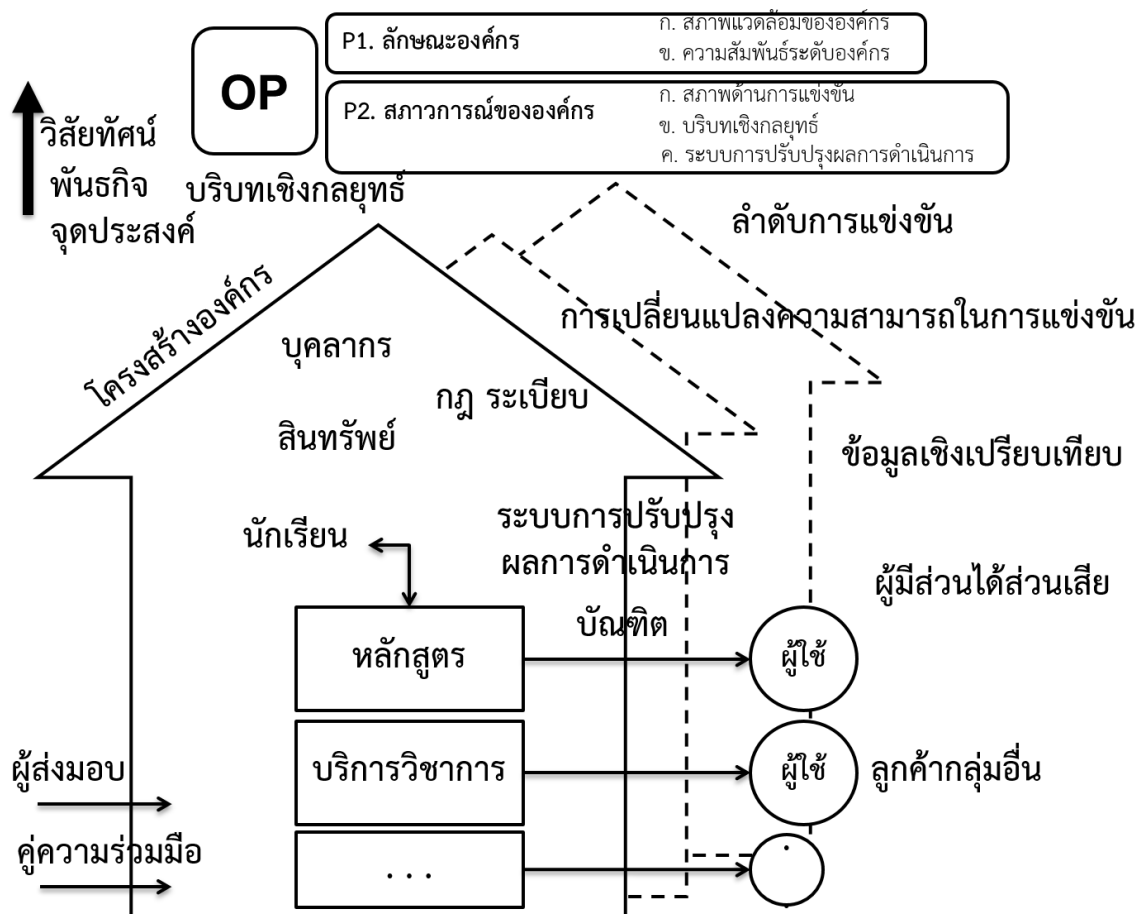

รูปที่ 3-1 องค์ประกอบของโครงสร้างองค์กร (Organizational Profile : OP)

3.2 โครงร่างองค์กร¹

ความสำคัญของการเริ่มต้นด้วยโครงร่างองค์กร

โครงร่างองค์กรเป็นจุดเริ่มต้นในการประเมินตนเองและการเขียนรายงานเพื่อรับการตรวจประเมิน โครงร่างองค์กรมีความสำคัญ ด้วยเหตุผลดังต่อไปนี้

- ช่วยในการระบุสารสนเทศสำคัญที่อาจขาดหายไปและมุ่งเน้นที่ผลลัพธ์ที่สำคัญ
- คณะ/สถาบันอาจใช้โครงร่างเป็นการประเมินตนเองเบื้องต้นหากพบประเด็นที่สารสนเทศยังขัดแย้งกัน มีน้อย หรือไม่มีเลย คณะ/สถาบันสามารถใช้ประเด็นเหล่านี้ไปวางแผนพัฒนาได้
- โครงร่างองค์กรกำหนดบริบทให้สอดคล้องกับอัตลักษณ์และเอกลักษณ์ของคณะ/สถาบัน เพื่อสามารถแสดงความโดดเด่นเฉพาะตน

บทนำ : โครงร่างองค์กร

โครงร่างองค์กร คือภาพรวมของคณะ/สถาบันเป็นสิ่งสำคัญที่มีอิทธิพลต่อวิธีการดำเนินงานและเป็นความท้าทายสำคัญที่คณะ/สถาบันเผชิญอยู่

P.1 ลักษณะองค์กร : คุณลักษณะที่สำคัญของคณะ/สถาบันคืออะไร

ให้อธิบายลักษณะสภาพแวดล้อมการปฏิบัติงานของคณะ/สถาบันและความสัมพันธ์หลักกับผู้เรียน ลูกค้ำกลุ่มอื่น ผู้ส่งมอบ คู่ความร่วมมือ และผู้มีส่วนได้ส่วนเสีย โดยตอบคำถามต่อไปนี้

ก. สภาพแวดล้อมขององค์กร

(1) หลักสูตรและบริการ

คณะ/สถาบันมีหลักสูตรและบริการที่สำคัญอะไรบ้าง ความสำคัญเชิงเปรียบเทียบของแต่ละหลักสูตรและบริการต่อความสำเร็จของคณะ/สถาบันคืออะไร คณะ/สถาบันใช้วิธีการอย่างไรในการจัดหลักสูตรและบริการ

(2) วิสัยทัศน์และพันธกิจ จุดประสงค์

วิสัยทัศน์ค่านิยมและพันธกิจของคณะ/สถาบันที่ได้ประกาศไว้คืออะไร สมรรถนะหลักของคณะ/สถาบันคืออะไร และมีความเกี่ยวข้องอย่างไรกับพันธกิจของคณะ/สถาบัน

(3) ลักษณะโดยรวมของบุคลากร

ลักษณะโดยรวมของบุคลากรเป็นอย่างไรมีการเปลี่ยนแปลงใหม่ๆ เกี่ยวกับองค์ประกอบของบุคลากรหรือความต้องการบุคลากรหรือไม่

- คณะ/สถาบันแบ่งบุคลากรหรือคณาจารย์/พนักงานเป็นกลุ่ม และประเภทอะไรบ้าง

¹ ปรับปรุงจาก [6]

- ข้อกำหนดด้านคุณวุฒิทางการศึกษาของคณาจารย์/พนักงานในแต่ละกลุ่ม แต่ละประเภท มีอะไรบ้าง
- มีองค์ประกอบสำคัญอะไรที่ทำให้บุคลากรเข้ามามีส่วนร่วมอย่างจริงจังเพื่อให้คณะ/สถาบัน บรรลุพันธกิจและวิสัยทัศน์ บุคลากรและภาระงานในคณะ/สถาบันมีความหลากหลาย อย่างไรก็ตาม กลุ่มที่จัดตั้งให้ทำหน้าที่ต่อรองกับคณะ/สถาบันคืออะไร ข้อกำหนดพิเศษด้าน สุขภาพและความปลอดภัยที่สำคัญของคณะ/สถาบันคืออะไร

(4) สิ้นทรัพย์

คณะ/สถาบันมีอาคารสถานที่ เทคโนโลยี และอุปกรณ์ที่สำคัญอะไรบ้าง ที่มีอิทธิพลต่อวิธีการ ดำเนินงาน เพื่อบรรลุพันธกิจ วิสัยทัศน์ของคณะ/สถาบัน

(5) ภาวะเทียบข้อบังคับ

คณะ/สถาบันดำเนินการภายใต้สภาพแวดล้อมด้านภาวะเทียบ ข้อบังคับ อะไรบ้าง รวมถึงภาวะเทียบ ข้อบังคับด้านอาชีวอนามัยและความปลอดภัย ข้อกำหนดเกี่ยวกับการรับรองมาตรฐาน/วิทยฐานะ การรับรอง คุณสมบัติ หรือการขึ้นทะเบียนมาตรฐานการศึกษา และภาวะเทียบข้อบังคับด้านสิ่งแวดล้อม ด้านการเงิน ด้านหลักสูตรและบริการ มีอะไรบ้าง

ข. ความสัมพันธ์ระดับองค์กร

(1) โครงสร้างองค์กร

โครงสร้างและการกำกับดูแลของคณะ/สถาบันมีลักษณะอย่างไร และความสัมพันธ์เชิงการรายงาน ระหว่างสภามหาวิทยาลัย สภาสถาบัน คณะกรรมการกำกับดูแลองค์กร ผู้นำระดับสูง และองค์กรแม่ มีลักษณะ เช่นใด

(2) ผู้เรียน ลูกค้ำกลุ่มอื่น และผู้มีส่วนได้ส่วนเสีย²

ส่วนตลาด กลุ่มผู้เรียน และลูกค้ำกลุ่มอื่น และกลุ่มผู้มีส่วนได้ส่วนเสียที่สำคัญของคณะ/สถาบัน มี อะไรบ้าง กลุ่มดังกล่าวมีความต้องการและความคาดหวังที่สำคัญอะไรบ้าง ต่อหลักสูตรและบริการ การบริการ สนับสนุนต่อผู้เรียนและลูกค้ำกลุ่มอื่น และการปฏิบัติการความต้องการและความคาดหวังของส่วนตลาดกลุ่ม ผู้เรียนและลูกค้ำกลุ่มอื่นและกลุ่มผู้มีส่วนได้ส่วนเสียแต่ละกลุ่มมีความแตกต่างกันอย่างไร

(3) ผู้ส่งมอบและคู่ความร่วมมือ

ผู้ส่งมอบ คู่ความร่วมมือ ที่เป็นทางการและไม่เป็นทางการที่สำคัญมีประเภทอะไรบ้าง กลุ่มต่างๆ เหล่านี้มีบทบาทอย่างไรต่อ

- ระบบงานโดยเฉพาะการสร้างหลักสูตรและการดำเนินการของหลักสูตรและบริการและการ บริการสนับสนุนต่อผู้เรียนและลูกค้ำกลุ่มอื่น
- การส่งเสริมขีดความสามารถในการแข่งขันของสถาบัน

² ผู้มีส่วนได้ส่วนเสีย ในระดับคณะ/สถาบันตามเกณฑ์ EdPEX [6] จะแตกต่างจาก ผู้มีส่วนได้ส่วนเสีย ตามเกณฑ์ AUN-QA ระดับหลักสูตร [12]

คณะ/สถาบันมีกลไกที่สำคัญอะไรในการสื่อสารกับผู้ส่งมอบ คู่ความร่วมมือที่เป็นทางการและไม่เป็นทางการ กลุ่มต่าง ๆ เหล่านี้ มีส่วนช่วยและร่วมทำให้เกิดนวัตกรรมของคณะ/สถาบันอย่างไร สถาบันมีข้อกำหนดที่สำคัญสำหรับห่วงโซ่อุปทานอะไรบ้าง

หมายเหตุ

P การตอบคำถามในโครงร่างองค์กรมีความสำคัญมากข้อมูลเหล่านี้กำหนดบริบทที่ช่วยให้เข้าใจสถาบันและการปฏิบัติการของสถาบันในการตอบทุกคำถามของสถาบันตามเกณฑ์ EdPEX ควรให้สัมพันธ์กับบริบทของสถาบันตามที่ได้อธิบายไว้ในโครงร่างองค์กรซึ่งจะทำให้สถาบันตอบสนองต่อคำถามอื่นๆทั้งหมดตามลักษณะที่โดดเด่นเฉพาะของสถาบัน

P.1ก(1) “หลักสูตรและบริการ” หมายถึงกิจกรรมต่างๆที่สถาบันนำเข้าสู่ตลาดเพื่อตั้งให้ผู้เรียนเข้ามาเรียนรู้หรือมีส่วนในการศึกษาค้นคว้าและพัฒนาศาสตร์หรือองค์ความรู้กระบวนการจัดหลักสูตรและบริการต่อผู้เรียนของสถาบันอาจเป็นการจัดให้โดยตรงหรือโดยผ่านคู่ความร่วมมือทั้งที่เป็นทางการและไม่เป็นทางการ

P.1ก(2) “สมรรถนะหลัก” หมายถึงเรื่องที่สถาบันมีความชำนาญที่สุดสมรรถนะหลักเป็นขีดความสามารถเชิงกลยุทธ์ที่สำคัญซึ่งเป็นแกนหลักในการทำให้บรรลุพันธกิจและสร้างความได้เปรียบในตลาดหรือสภาพแวดล้อมด้านการบริการสมรรถนะหลักมักเป็นสิ่งที่คู่แข่งหรือผู้ส่งมอบและคู่ความร่วมมือจะลอกเลียนแบบได้ยากและในหลายๆกรณีทำให้สถาบันคงความได้เปรียบในการแข่งขัน

P.1ก(3) กลุ่มและประเภทของบุคลากรหรือคณาจารย์/พนักงาน (รวมถึงหน่วยงานที่ทำหน้าที่ต่อรอง) อาจจัดแบ่งตามประเภทของการจ้างหรือสายการบังคับบัญชาตามที่ปรากฏในสัญญาว่าจ้างสถานที่ปฏิบัติงาน รวมถึงการทำงานจากระยะไกลการออกภาคสนามสภาพแวดล้อมในการทางานการนำมาใช้ซึ่งนโยบายบางอย่างเพื่อส่งเสริมความเป็นครอบครัวหรือปัจจัยอื่นๆ

P.1ก(3) สถาบันที่อาศัยอาสาสมัครในการทำให้งานของสถาบันบรรลุผลควรรวมอาสาสมัครเหล่านี้เข้าเป็นส่วนหนึ่งของบุคลากรของสถาบันด้วย

P.1ก(5) มาตรฐานด้านวงการศึกษาอาจครอบคลุมหลักปฏิบัติและนโยบายที่ใช้กับภาคธุรกิจทั้งนี้ขึ้นกับพื้นที่ที่สถาบันปฏิบัติงานสภาพแวดล้อมด้านกฎระเบียบข้อบังคับซึ่งอาจครอบคลุมถึงการปล่อยก๊าซเรือนกระจกการควบคุมและการแลกเปลี่ยนคาร์บอนเครดิตรวมถึงการใช้พลังงานอย่างมีประสิทธิภาพ

P.1ข(2) ลูกค้ำรวมถึงผู้ใช้หรือผู้ที่มีแนวโน้มจะมาใช้หลักสูตรและบริการซึ่งเป็นผู้ใช้โดยตรง (ผู้เรียนและอาจรวมถึงผู้ปกครอง) รวมถึงกลุ่มบุคคลอื่นๆที่นำหลักสูตรและบริการไปใช้หรือเป็นผู้ออกค่าใช้จ่ายให้

P.1ข(2) กลุ่มของผู้เรียนและลูกค้ำกลุ่มอื่นอาจจัดแบ่งตามปัจจัยร่วมของความคาดหวังพฤติกรรมความชอบหรือลักษณะของกลุ่มภายในแต่ละกลุ่มอาจมีการจำแนกเป็นลูกค้ำกลุ่มย่อยลงไปอีกตามความแตกต่างและความเหมือนภายในกลุ่มเดียวกันการกำหนดส่วนตลาดของสถาบันอาจแบ่งย่อยตามหลักสูตรบริการหรือคุณลักษณะช่องทางการเผยแพร่เขตพื้นที่หรือปัจจัยอื่นๆ

P.1ข(2) ความต้องการของกลุ่มผู้เรียนลูกค้ำกลุ่มอื่นและส่วนตลาดของสถาบันอาจรวมถึงเรื่องที่พัก/การอำนวยความสะดวกที่จัดให้เฉพาะกลุ่มหลักสูตรที่ออกแบบเฉพาะให้เหมาะสมกับความต้องการความปลอดภัยระบบรักษาความปลอดภัยขนาดชั้นเรียนที่เล็กกลางการบริการด้วยภาษาที่หลากหลายข้อกำหนดสำหรับปริญญาที่เหมาะสมกับผู้รับบริการการให้คำปรึกษาแนะนำแก่ผู้เรียนหลักสูตรเสริมพิเศษสำหรับผู้เรียนที่กลับมาเรียน

ภายหลังการลาออกกลางคันการลดค่าใช้จ่ายด้านการบริหารจัดการการสื่อสารทางอิเล็กทรอนิกส์และการศึกษาทางไกลความต้องการของกลุ่มผู้มีส่วนได้ส่วนเสียอาจรวมถึงพฤติกรรมที่แสดงความรับผิดชอบต่อสังคมและการให้บริการชุมชน

P.1ข(2) และ P.1ข(3) ความต้องการและความคาดหวังของผู้เรียนลูกค้ำกลุ่มอื่นและผู้มีส่วนได้ส่วนเสียและกระบวนการปฏิบัติงานจะช่วยผลักดันสถาบันให้มีความไวต่อการรับรู้ประเด็นความเสี่ยงที่จะเกิดภาวะชะงักงันของหลักสูตรบริการกระบวนการสนับสนุนและห่วงโซ่อุปทานจากสาเหตุต่างๆที่รวมถึงภัยพิบัติทางธรรมชาติและภาวะฉุกเฉินอื่นๆ

P.1b(3) ผู้ส่งมอบและคู่ความร่วมมืออย่างเป็นทางการรวมถึงโรงเรียนหลักที่เตรียมความพร้อมของนักเรียนที่จะเข้ามาเรียนต่อในสถาบันกลไกการสื่อสารควรเป็นการสื่อสารสองทางในภาษาที่เข้าใจได้และอาจกระทำในลักษณะการติดต่อโดยบุคคล e-mail, สื่อสังคมออนไลน์ World Wide Web หรือโดยทางโทรศัพท์ในหลายสถาบันกลไกเหล่านี้อาจเปลี่ยนแปลงไปตามการเปลี่ยนแปลงความต้องการของตลาดผู้เรียนลูกค้ำกลุ่มอื่นหรือผู้มีส่วนได้ส่วนเสียของสถาบัน

ดูคำอธิบายเพิ่มเติมได้ที่หน้า 103-104 ของ (ร่างฉบับ 3) เกณฑ์คุณภาพการศึกษาเพื่อการดำเนินการที่เป็นเลิศฉบับปี 2558-2561 แนวทางที่เป็นระบบสู่การปรับปรุงผลการดำเนินการขององค์กร The 2013-2014 และ 2015-2016 Education Criteria for Performance Excellence สำนักมาตรฐานและประเมินผลอุดมศึกษาสำนักงานคณะกรรมการการอุดมศึกษา [6]

รายละเอียดที่เกี่ยวข้องกับเกณฑ์ EdPEX ในส่วนนี้สรุปรายละเอียดของแต่ละหมวดและหัวข้อรวมทั้งแสดงตัวอย่างและคำแนะนำเพื่อเสริมหมายเหตุที่แสดงในตอนท้ายของแต่ละหัวข้อ อาจหาข้อมูลเพิ่มเติมได้จาก www.edpex.org และ www.nist.gov/baldrige/publications/education_criteria.cfm

โครงสร้างองค์กร

โครงสร้างองค์กรแสดงเค้าโครงที่ช่วยให้เข้าใจสถาบันได้ดีขึ้นและยังช่วยชี้แนะและจัดลำดับความสำคัญของสารสนเทศที่คณะ/สถาบันนำเสนอ

โครงสร้างองค์กรจะทำให้คณะ/สถาบันเข้าใจลึกซึ้งเกี่ยวกับปัจจัยภายในและภายนอกที่สำคัญซึ่งกำหนดสภาพแวดล้อมในการดำเนินการปัจจัยเหล่านี้ได้แก่พันธกิจวิสัยทัศน์ค่านิยมสมรรถนะหลักสภาพแวดล้อมในการแข่งขันความท้าทายและความได้เปรียบเชิงกลยุทธ์มีผลกระทบต่อผลการดำเนินการและการตัดสินใจของคณะ/สถาบันดังนั้นโครงสร้างองค์กรจึงช่วยให้สถาบันเข้าใจเรื่องต่อไปนี้ได้ดีขึ้น

- บริบทของการดำเนินการของตนเอง
- เรื่องสำคัญที่สถาบันต้องดำเนินการเพื่อให้ประสบความสำเร็จทั้งในปัจจุบันและในอนาคต
- ความจำเป็นโอกาสและข้อจำกัดที่ส่งผลต่อระบบการบริหารจัดการของสถาบัน

P.1 ลักษณะองค์กร

จุดประสงค์

หัวข้อนี้เน้นถึงคุณลักษณะและความสัมพันธ์ที่สำคัญที่กำหนดสภาพแวดล้อมของคณะ/สถาบัน จุดประสงค์ของหัวข้อนี้คือการกำหนดบริบทสำหรับคณะ/สถาบัน

ข้อสังเกต

เข้าใจคณะ/สถาบันของท่าน การใช้ศัพท์ต่างๆเช่น “จุดประสงค์” “วิสัยทัศน์” “พันธกิจ” “ค่านิยม” และ “สมรรถนะหลัก” มีความแตกต่างกันไปตามแต่ละคณะ/สถาบัน บางคณะ/สถาบันอาจไม่ใช้ศัพท์ดังกล่าว บางคำ อย่างไรก็ตามคณะ/สถาบันต้องเข้าใจอย่างชัดเจนถึงแก่นสารที่สำคัญของคณะ/สถาบัน ภารกิจหลักที่ทำให้ต้องมีคณะ/สถาบันนี้อยู่ และเป้าหมายที่ผู้นำระดับสูงต้องการให้คณะ/สถาบันก้าวไปถึงในอนาคต ความชัดเจนในเรื่องนี้จะช่วยให้คณะ/สถาบันตัดสินใจเชิงกลยุทธ์ที่มีผลต่ออนาคตและนำไปปฏิบัติได้

เข้าใจสมรรถนะหลักขององค์กร หัวใจของความยั่งยืน (ความสำเร็จทั้งในระยะสั้นและระยะยาว) และความสามารถในการแข่งขันของคณะ/สถาบัน คือการกำหนดสมรรถนะหลักที่ชัดเจนและมีความเข้าใจอย่างถ่องแท้ในเรื่องดังกล่าว การนำสมรรถนะหลักไปใช้ให้เหมาะสม จะสร้างความแตกต่างในตลาด การรักษาสมรรถนะหลักของคณะ/สถาบันให้ทันต่อทิศทางเชิงกลยุทธ์ทำให้เกิดความได้เปรียบเชิงกลยุทธ์ และการปกป้องทรัพย์สินทางปัญญาที่เป็นส่วนหนึ่งของสมรรถนะหลัก จะทำให้องค์กรประสบความสำเร็จในอนาคต

เข้าใจสภาพแวดล้อมด้านกฎระเบียบข้อบังคับขององค์กร สภาพแวดล้อมด้านกฎระเบียบข้อบังคับเป็นตัวกำหนดข้อกำหนดต่างๆ ของการดำเนินการของคณะ/สถาบัน และวิธีการที่คณะ/สถาบันใช้ในการบริหารจัดการความเข้าใจในเรื่องดังกล่าวเป็นสิ่งสำคัญ เพราะนอกจากจะทำให้สามารถตัดสินใจในเชิงกลยุทธ์และในการปฏิบัติงานอย่างมีประสิทธิภาพแล้ว ยังทำให้คณะ/สถาบันเห็นว่าได้ดำเนินการ เพียงเพื่อให้เป็นไปตามข้อกำหนดขั้นต่ำของกฎหมาย กฎระเบียบ ข้อบังคับ และมาตรฐานการปฏิบัติงาน หรือดำเนินการได้ดีกว่าข้อกำหนด ซึ่งเป็นสัญลักษณ์อันโดดเด่น ที่บ่งบอกถึงความเป็นคณะ/สถาบันการศึกษาชั้นนำและอาจกลายเป็นความได้เปรียบในอนาคต

ระบุบทบาทและความสัมพันธ์ด้านการกำกับดูแล คณะ/สถาบันการศึกษาชั้นนำจะมีระบบการกำกับดูแลที่กำหนดไว้เป็นอย่างดีโดยระบุชั้นการรายงานไว้อย่างชัดเจนดังนั้นจึงจำเป็นต้องมีการกำหนดหน้าที่ของผู้นำระดับสูงและคณะกรรมการกำกับดูแลหรือคณะกรรมการที่ดูแลกำกับนโยบาย และองค์กรแม่ไว้อย่างชัดเจน ความเป็นอิสระและการรับผิดชอบของคณะกรรมการมักเป็นประเด็นพิจารณาที่สำคัญในโครงสร้างระบบการกำกับดูแลดังกล่าว

เข้าใจบทบาทของผู้ส่งมอบ ในองค์กรส่วนใหญ่ ผู้ส่งมอบมีบทบาทอย่างยิ่งในกระบวนการที่สำคัญต่อการดำเนินการ และการรักษาระดับหรือบรรลุถึงความได้เปรียบเชิงการแข่งขันที่ยั่งยืน ข้อกำหนดสำหรับผู้ส่งมอบอาจรวมถึง การส่งมอบที่ตรงเวลา หรือทันการพอดี ความยืดหยุ่น การจัดบุคลากรที่ผันแปรได้ ความสามารถในการวิจัย และออกแบบ รวมทั้งการสร้างนวัตกรรมของกระบวนการหลักสูตร และบริการอื่นๆ รวมถึงบริการตามความต้องการเฉพาะราย

P.2 สภาพการณ์ขององค์กร: สภาพการณ์เชิงกลยุทธ์ของคณะ/สถาบันเป็นอย่างไร

ให้อธิบายสภาพแวดล้อมด้านการแข่งขันความท้าทายและความได้เปรียบเชิงกลยุทธ์ที่สำคัญและระบบการปรับปรุงผลการดำเนินการของคณะ/สถาบัน

โดยตอบคำถามต่อไปนี้:

ก. สภาพด้านการแข่งขัน

(1) ลำดับในการแข่งขัน

คณะ/สถาบันอยู่ที่ลำดับใดในการแข่งขัน ให้อธิบายขนาดและการเติบโตของคณะ/สถาบัน เมื่อเปรียบเทียบกับคณะ/สถาบันในภาคการศึกษา หรือตลาดการศึกษา คณะ/สถาบันมีจำนวนและประเภทของคู่แข่งเป็นอย่างไร

(2) การเปลี่ยนแปลงความสามารถในการแข่งขัน

การเปลี่ยนแปลงที่สำคัญซึ่งมีผลกระทบต่อสถานการณ์การแข่งขันของคณะ/สถาบัน รวมถึงการเปลี่ยนแปลงที่สร้างโอกาส สำหรับการสร้างนวัตกรรม และความร่วมมือคืออะไร

(3) ข้อมูลเชิงเปรียบเทียบ

แหล่งข้อมูลเชิงเปรียบเทียบและเชิงแข่งขันที่สำคัญที่จะสามารถหาได้จากภายในชุมชนวิชาการมีอะไรบ้าง แหล่งข้อมูลเชิงเปรียบเทียบที่สำคัญที่มีอยู่จากภายนอกชุมชนวิชาการมีอะไรบ้าง มีข้อจำกัดอะไรบ้าง ในการรวบรวมและใช้ข้อมูลต่างๆ เหล่านี้ (ถ้ามี)

ข. บริบทเชิงกลยุทธ์

ความท้าทายและความได้เปรียบเชิงกลยุทธ์ที่สำคัญด้านหลักสูตรและบริการ การปฏิบัติการ ความรับผิดชอบต่อสังคมและบุคลากรมีอะไรบ้าง

ค. ระบบการปรับปรุงผลการดำเนินการ

ส่วนประกอบที่สำคัญของระบบการปรับปรุงผลการดำเนินการของสถาบัน ซึ่งรวมถึงกระบวนการประเมินและการปรับปรุงโครงการและกระบวนการที่สำคัญระดับสถาบัน

หมายเหตุ

P.2(ก) คณะ/สถาบันการศึกษามักจะอยู่ในสภาพแวดล้อมที่มีการแข่งขันที่สูงนอกเหนือจากการแข่งขันโดยตรงเพื่อให้ได้ผู้เรียน สถาบันเหล่านี้มักจะต้องแข่งขันเพื่อให้เกิดความมั่นคงด้านการเงิน การได้มาซึ่งอาสาสมัครและบุคลากร การแข่งขันนี้อาจเป็นภายในกลุ่มสถาบันการศึกษาด้วยกัน เช่น เพื่อให้ได้รับเงินงบประมาณ สนับสนุนหรือโอกาสที่จะให้บริการเสริมด้านอื่นๆ ในกรณีสถาบันการศึกษาภาครัฐ อาจเป็นการแข่งขันกับองค์กรภาครัฐ หรือหน่วยงานอื่นๆ เช่น การแข่งขันภายใต้งบประมาณที่จำกัด

P.2(ข) ความท้าทายและความได้เปรียบเชิงกลยุทธ์ อาจสัมพันธ์กับเทคโนโลยีหลักสูตรและบริการ การเงิน การปฏิบัติงานของคณะ/สถาบัน โครงสร้างและวัฒนธรรมของคณะ/สถาบัน ชีตความสามารถขององค์กรแม่ ผู้เรียน ลูกค้ำกลุ่มอื่น และตลาดของสถาบัน ภาคส่วนต่างๆ ในแวดวงการศึกษา ภาพลักษณ์หรือการรับรู้ของสังคมต่อคณะ/สถาบัน ชื่อเสียงโลกาภิวัตน์ การเปลี่ยนแปลงสภาพภูมิอากาศ ห่วงโซ่คุณค่า (value chain) ของคณะ/สถาบัน และคนความได้เปรียบเชิงการแข่งขันอาจรวมถึงการสร้างความแตกต่าง เช่นค่าเล่า

เรียนและค่าบริการการออกแบบ การเรียนการสอน และการให้บริการ ชื่อเสียง อัตราก่อสร้างนวัตกรรม ทำเลที่ตั้งและการเข้าถึงได้โดยสะดวก

P.2(ค) ในระบบการให้คะแนนตามเกณฑ์ของ EdPEX (หน้า 51) ได้ใช้การเรียนรู้และการบูรณาการซึ่งเป็นมิติหนึ่งในการประเมิน ระดับพัฒนาการของแนวทาง และการถ่ายทอด เพื่อนำไปปฏิบัติ เป็นเครื่องพิสูจน์ถึงการปรับปรุงผลการดำเนินการของคณะ/สถาบัน เจตจำนงของคำถามนี้เพื่อกำหนดบริบทโดยรวมของแนวทางที่คณะ/สถาบันใช้เพื่อการปรับปรุงผลการดำเนินการ แนวทางดังกล่าวควรเกี่ยวข้องกับความต้องการของคณะ/สถาบัน แนวทางต่างๆ ที่สอดคล้องกับระบบโดยรวมภายใต้เกณฑ์ EdPEX นี้ อาจรวมถึงการใช้วงจรการปรับปรุงตามวิธีของ P (วางแผน) – D (ปฏิบัติ) – S (ศึกษาตรวจสอบ) – A (ปรับปรุงพัฒนา) ศึกษาเกณฑ์การประกันคุณภาพด้วยตนเอง completing accreditation self-studies, การนำระบบการตรวจสอบที่มีมาตรฐานระดับชาติหรือนานาชาติมาใช้เพื่อปรับปรุงการสอน การประเมินโดยผู้ประเมินอิสระในระดับหลักสูตร ภาควิชาหรือสถาบัน วิธีการต่างๆ อาจรวมถึงการใช้ระบบ Lean Enterprise System, Six Sigma, มาตรฐานสากลอื่นๆ เช่น ISO 9000 หรือ 14000 การใช้ศาสตร์การตัดสินใจ หรือเครื่องมือการปรับปรุงอื่นๆ

หมายเหตุ

P.2 สถานะการณ์ขององค์กร

จุดประสงค์

หัวข้อนี้ถามถึงสภาพแวดล้อมด้านการแข่งขันที่คณะ/สถาบันดำเนินงานอยู่ ความท้าทายและความได้เปรียบเชิงกลยุทธ์ที่สำคัญของคณะ/สถาบัน และยังถามถึงแนวทางที่คณะ/สถาบันใช้ในการปรับปรุงผลการดำเนินการและทำให้เกิดการเรียนรู้จุดประสงค์ของหัวข้อนี้ คือ การช่วยให้คณะ/สถาบันเข้าใจความท้าทายที่สำคัญของคณะ/สถาบันและระบบการทำงานเพื่อสร้างและรักษาความได้เปรียบเชิงการแข่งขัน

ข้อสังเกต

รู้จักแข็ง จุดเปราะบาง และโอกาสขององค์กร ความรู้ในเรื่องจุดแข็ง จุดเปราะบาง และโอกาสในการปรับปรุง และการเติบโตของสถาบัน มีความจำเป็นอย่างยิ่งต่อความสำเร็จและความยั่งยืนของคณะ/สถาบัน ความรู้ในเรื่องเหล่านี้ช่วยทำให้คณะ/สถาบัน สามารถกำหนดหลักสูตร และบริการอื่นๆ กระบวนการทำงาน สมรรถนะและคุณลักษณะที่แสดงผลการดำเนินการซึ่ง

- เป็นเอกลักษณ์เฉพาะของคณะ/สถาบัน
- สร้างความแตกต่างจากคณะ/สถาบันอื่นๆ
- ช่วยรักษาความได้เปรียบเชิงการแข่งขัน
- คณะ/สถาบันต้องพัฒนาเพื่อสร้างหรือรักษาตำแหน่งในตลาด

รู้จักคู่แข่งของคณะ/สถาบัน ความเข้าใจว่าคู่แข่งคือใคร มีจำนวนกี่ราย และมีคุณลักษณะที่สำคัญอย่างไร เป็นสิ่งจำเป็นอย่างยิ่งในการกำหนดความได้เปรียบเชิงการแข่งขันของคณะ/สถาบันในแวดวงการศึกษา

และตลาดสถาบันการศึกษาชั้นนำ มีความเข้าใจอย่างลึกซึ้ง ในสภาพแวดล้อมด้านการแข่งขันในปัจจุบันรวมถึง การเปลี่ยนแปลงหลักๆ ที่กำลังเกิดขึ้น

แหล่งข้อมูลเชิงเปรียบเทียบและเชิงแข่งขัน อาจรวมถึงวารสารและสิ่งตีพิมพ์ด้านการศึกษา รายงานระดับชาติ ภูมิภาคและท้องถิ่น การประชุมสัมมนาเครือข่ายในท้องถิ่น และสมาคมวิชาชีพต่างๆ แหล่งข้อมูลเปรียบเทียบอื่นๆ อาจได้จากกิจกรรมการเทียบเคียง เช่น ค่ามาตรฐานของประเทศ หรือ ภาคเครือข่ายความร่วมมือ การเทียบเคียงในระดับท้องถิ่น หรือระดับภูมิภาค หรือกลุ่ม/หน่วยงานระดับชาติ หรือนานาชาติ ที่ดำเนินงาน เพื่อให้มั่นใจว่ามีระบบติดตามข้อมูลระยะยาว ซึ่งรายงานข้อมูลที่ใช้การได้ดีลงถึงระดับผู้เรียนแต่ละคน

เข้าใจความท้าทายเชิงกลยุทธ์ขององค์กร การดำเนินการของคณะ/สถาบันในบรรยากาศปัจจุบันที่มีการแข่งขันสูง หมายถึงคณะ/สถาบันกำลังเผชิญกับความท้าทายเชิงกลยุทธ์ ที่ส่งผลต่อความสามารถในการคงผลการดำเนินงานไว้ และรักษาความได้เปรียบในการแข่งขันความท้าทายเหล่านี้อาจจะรวมถึง

- การเปลี่ยนแปลงด้านประชากรและสภาพการแข่งขัน เช่น โรงเรียนที่จัดการศึกษาแบบนอกระบบ (charter school)
- การเพิ่มหรือลดจำนวนผู้เรียน
- การคงสภาพผู้เรียน
- ต้นทุนการดำเนินการ
- การปรับฐานการจัดเก็บภาษีหรือการจัดสรรสู่ภาคการศึกษาที่ลดลง
- การเปลี่ยนแปลงด้านประชากรและสภาพการแข่งขัน
- การนำเสนอโปรแกรมการศึกษาหลักสูตรและการบริการใหม่หรือเพื่อทดแทน
- การเปลี่ยนแปลงอย่างรวดเร็วของเทคโนโลยี
- การมีคู่แข่งใหม่เข้าสู่ตลาด
- การเปลี่ยนแปลงระเบียบข้อบังคับของรัฐหรือท้องถิ่น
- ความพร้อมของบุคลากรที่มีทักษะ
- การเกษียณของบุคลากร

เข้าใจความได้เปรียบเชิงกลยุทธ์ขององค์กร ความเข้าใจเกี่ยวกับความได้เปรียบเชิงกลยุทธ์มีความสำคัญพอๆ กับความเข้าใจในเรื่องความท้าทายเชิงกลยุทธ์เพราะความได้เปรียบดังกล่าวเป็นแหล่งที่มาของความได้เปรียบในเชิงแข่งขันที่คณะ/สถาบันสามารถนำมาใช้ เพื่อให้เกิดประโยชน์เต็มที่และเพิ่มพูนความได้เปรียบดังกล่าวได้มากขึ้น โดยยังคงตอบสนองความท้าทายที่สำคัญอย่างต่อเนื่องความได้เปรียบนี้อาจรวมถึง

- ชื่อเสียงในด้านคุณภาพของหลักสูตรและบริการ
- ความเป็นผู้นำด้านนวัตกรรมการศึกษา
- การเป็นที่ยอมรับในเรื่องการให้บริการผู้เรียน
- ภาพลักษณ์และการรับรู้ของสังคม

- ความคล่องตัว
- การใช้และปกป้องสภาพแวดล้อมตามธรรมชาติอย่างมีความรับผิดชอบ (Environmental stewardship)
- ความรับผิดชอบต่อสังคมการให้ชุมชนเข้ามามีส่วนร่วม

เตรียมพร้อมต่อการปรับเปลี่ยนเทคโนโลยีอย่างพลิกโฉม การไม่ได้เตรียมพร้อมต่อการปรับเปลี่ยนเทคโนโลยีอย่างพลิกโฉม จัดเป็นความท้าทายที่มีความสำคัญอย่างยิ่งที่อาจเกิดขึ้น ซึ่งคุกคามต่อตำแหน่งในการแข่งขันหรือตลาดของคณะ/สถาบัน ตัวอย่างในอดีตของการปรับเปลี่ยนเทคโนโลยีอย่างฉีกแนวดังกล่าวได้แก่ คอมพิวเตอร์ส่วนบุคคลที่มาแทนเครื่องพิมพ์ดีด โทรศัพท์มือถือที่กำลังมาแทนที่โทรศัพท์บ้าน และโทรศัพท์สาธารณะเครื่องโทรสารที่แยงธุรกิจจากบริการ การส่งเอกสารข้ามคืน และจดหมายอิเล็กทรอนิกส์ สื่อสังคมออนไลน์และ smart phone ที่มาแทนที่ วิธีการติดต่อประเภทอื่นๆ ทั้งหมด ปัจจุบันคณะ/สถาบันต้องมีการสำรวจสภาพแวดล้อมทั้งภายในและภายนอกวงการศึกษาอย่างสม่ำเสมอ เพื่อให้ค้นพบความท้าทายเหล่านั้นในระยะแรกที่สุดเท่าที่จะเป็นไปได้

3.3 องค์ประกอบและเกณฑ์การประกันคุณภาพสำหรับระดับคณะและสถาบัน

เกณฑ์การประกันคุณภาพสำหรับระดับคณะและสถาบัน ประกอบไปด้วยเกณฑ์ประกันคุณภาพระดับคณะและสถาบัน 2 กลุ่มด้วยกันคือ กลุ่มตัวบ่งชี้หลัก (Core Indicators) จำนวน 14 ตัวบ่งชี้ (C.1 ถึง C.14) และกลุ่มตัวบ่งชี้เลือก (Selective Indicators) จำนวนอย่างน้อย 6 ตัวบ่งชี้ โดยสถาบันการศึกษาจะเลือกตัวบ่งชี้เลือกที่เหมาะสมบริบทและเป้าหมายในการพัฒนาของสถาบัน โดยเกณฑ์ในระดับคณะและสถาบันนี้จะครอบคลุมองค์ประกอบของการประกันคุณภาพการศึกษา 7 ด้าน ของ สมศ. อันได้แก่ คุณภาพศิษย์ คุณภาพครู/อาจารย์ การบริหารและธรรมาภิบาลของสถานศึกษา ความสัมพันธ์กับชุมชน/สังคม การทำนุบำรุงศิลปะและวัฒนธรรม อัตลักษณ์และเอกลักษณ์ และมาตรการส่งเสริม

CUPT Indicators แต่ละตัวบ่งชี้จะประกอบไปด้วย คำอธิบาย ตัวอย่างตารางเก็บข้อมูลระดับหลักสูตร เกณฑ์ระดับหลักสูตร และวิธีการประเมินคะแนนระดับหลักสูตรตามเกณฑ์ AUN-QA ที่เกี่ยวข้อง (ถ้ามี) เกณฑ์และวิธีการประเมินระดับคณะและสถาบัน และคำถามวินิจฉัย (Diagnostic questions) ที่ใช้เป็นแนวทางการตอบคำถามเพื่อเขียนรายงานการประเมินตนเอง (SAR) โดยได้นำวิธีการคำนวณตอบข้อมูลพื้นฐาน (Common Data Set – CDS) ตามคู่มือการประกันคุณภาพการศึกษาฯ พ.ศ. 2558 [10] มาแสดง เพื่อความสะดวกในการใช้งาน ทั้งนี้การคำนวณเพื่อตอบ CDS **ไม่ใช่**ข้อกำหนดที่ต้องปฏิบัติของ CUPT Indicators

ตัวบ่งชี้หลักระดับคณะและสถาบัน

ตัวบ่งชี้หลักของระบบประกันคุณภาพการศึกษา CUPT QA มี 14 ตัวบ่งชี้ ดังต่อไปนี้

องค์ประกอบ CUPT QA ระดับคณะและสถาบัน	องค์ประกอบประกันคุณภาพระดับคณะและสถาบันในองค์ประกอบ 7 ด้านของ สมศ.
โครงสร้างองค์กร (Organization Profile)	6. อัตลักษณ์และเอกลักษณ์
ตัวบ่งชี้หลัก (Core Indicators) ระดับคณะและสถาบัน	
C.1 อัตราการสำเร็จการศึกษาของนิสิตนักศึกษา C.2 ร้อยละของบัณฑิตปริญญาตรีที่ได้ออกมาหรือประกอบอาชีพอิสระภายใน 1 ปี C.3 คุณภาพบัณฑิตตามกรอบมาตรฐานคุณวุฒิระดับอุดมศึกษาแห่งชาติ C.4 ผู้เรียนระดับบัณฑิตศึกษามีผลงานตีพิมพ์เผยแพร่	1. คุณภาพศิษย์
C.5 อาจารย์ประจำคณะที่มีคุณวุฒิปริญญาเอก C.6 อาจารย์ประจำคณะที่ดำรงตำแหน่งทางวิชาการ C.7 ผลงานวิชาการของอาจารย์ประจำและนักวิจัย C.8 อาจารย์ได้รับการพัฒนา	2. คุณภาพครู/อาจารย์
C.9 ร้อยละของหลักสูตรในคณะที่ผ่านเกณฑ์มาตรฐานหลักสูตร C.10 บทบาทและหน้าที่ของผู้บริหารมหาวิทยาลัย C.10.1 บทบาทและหน้าที่ของสภามหาวิทยาลัย/กรรมการประจำคณะ C.10.2 การปฏิบัติตามบทบาทหน้าที่ของผู้บริหารสถาบัน C.10.3 การปฏิบัติตามบทบาทหน้าที่ของคณบดี C.11 บุคลากรสายสนับสนุนได้รับการพัฒนา C.12 ความพึงพอใจของนักศึกษา	3. การบริหารและธรรมาภิบาลของสถานศึกษา
C.13 การบริการวิชาการแก่สังคมของคณะและสถาบัน	4. ความสัมพันธ์กับชุมชน/สังคม 7. มาตรการส่งเสริม
C.14 การส่งเสริมสนับสนุนศิลปะและวัฒนธรรม	5. การทำนุบำรุงศิลปะและวัฒนธรรม

C.1 อัตราการสำเร็จการศึกษาของนิสิตนักศึกษา (Success Rate)

คำอธิบาย

ผลการดำเนินงานในการผลิตบัณฑิตที่สำเร็จการศึกษาภายในระยะเวลาที่กำหนด โดยระยะเวลาที่กำหนดของระดับปริญญาตรี เท่ากับรอบระยะเวลาของหลักสูตร สำหรับระยะเวลาที่กำหนดของระดับบัณฑิตศึกษา คือ ระยะเวลาที่สำเร็จการศึกษาในหลักสูตรตามเกณฑ์มาตรฐานบัณฑิตศึกษา พ.ศ. 2548 โดยระดับปริญญาโทใช้ระยะเวลาสำเร็จการศึกษาเท่ากับ 5 ปี และระดับปริญญาเอกใช้ระยะเวลาสำเร็จการศึกษาเท่ากับ 6 ปี

ระดับหลักสูตร

สามารถเก็บข้อมูลดังแสดงในตัวอย่างและนำไปใช้ใน AUN.14 ผลผลิต (Output) เกณฑ์ย่อย 14.1 อัตราการสอบผ่านเป็นที่น่าพอใจและการลาออกกลางคันอยู่ในระดับที่ยอมรับได้ และ เกณฑ์ย่อย 14.2 ระยะเวลาเฉลี่ยของการสำเร็จการศึกษาเป็นที่น่าพอใจ

ระดับปริญญาตรี

ตัวอย่างตารางเก็บข้อมูลนักศึกษาในหลักสูตรระดับปริญญาตรี

รหัสแรกเข้า	จำนวนรับ ในรุ่นนั้น	จำนวนนิสิตนักศึกษาที่จบภายใน ระยะเวลา			จำนวนนิสิตนักศึกษาที่ไม่ศึกษาต่อในปีการศึกษาที่*			
		< 4 ปี	4 ปี	> 4.5 ปี	1	2	3	4 เป็นต้นไป
2550								
2551								
2552								
2553	100	1	80	5	10	3	1	0
2554								
2555								
2556								

*จำนวนนักศึกษาที่ไม่ศึกษาต่อหมายถึง นักศึกษาที่พ้นสภาพ ลาออก หรือตกรอก ณ ปีนั้นๆ

ระดับปริญญาโท

ตัวอย่างตารางเก็บข้อมูลนักศึกษาในหลักสูตรระดับปริญญาโท

รหัสแรก เข้า	จำนวน รับในรอบ นั้น	จำนวนนักศึกษาจบภายในระยะเวลา (ปี)								จำนวนนักศึกษาที่ไม่ศึกษาต่อในปี การศึกษาที่			
		1.5	2	2.5	3	3.5	4	4.5	5	1	2	3	3 เป็นต้นไป
1/2552													
2/2552													
1/2553													
1/2554													
1/2555													
1/2556													
2/2556													

หมายเหตุ ให้แยกตารางข้อมูลระหว่างนักศึกษาในแผน ก และ ข(2)

ระดับปริญญาเอก

ตัวอย่างตารางเก็บข้อมูลนักศึกษาในหลักสูตรระดับปริญญาเอก

รหัสแรก เข้า	จำนวน รับในรอบ นั้น	จำนวนนักศึกษาจบภายในระยะเวลา (ปี)								จำนวนนักศึกษาที่ไม่ศึกษาต่อในปี การศึกษาที่			
		2.5	3	3.5	4	4.5	5	5.5	6	1	2	3	3 เป็นต้นไป
1/2551													
2/2551													
1/2552													
1/2553													
1/2554													
1/2555													
1/2556													
2/2556													

หมายเหตุ ให้แยกตารางข้อมูลระหว่างนักศึกษาที่เข้าศึกษาในแบบ 1.1 , 1.2 , 2.1 และ 2.2

เกณฑ์การประเมิน

ให้ใช้ตารางเกณฑ์การประเมินต่อไปนี้ ประเมินคะแนนอัตราการสำเร็จการศึกษาของหลักสูตร เช่น เมื่อยังไม่ได้ทำการเก็บข้อมูลผลการดำเนินงานในการผลิตบัณฑิตที่สำเร็จการศึกษาภายในระยะเวลาที่กำหนดอย่างเป็นระบบหรือไม่มีการรายงานผล จะได้คะแนน 1 โดยเมื่อดำเนินการเก็บข้อมูลในตารางข้างต้นแล้วจะได้คะแนน 2 และเมื่อนำไปวิเคราะห์เทียบกับความคาดหวังหรือเป้าหมายของหลักสูตรแล้ว จะได้คะแนน 3 เป็นต้น)

ระดับหลักสูตร

1	2	3	4	5	6	7
ไม่มีการ รายงาน ผล	มีรายงาน ผล (เป็น ข้อมูลดิบ ยังไม่มี การ วิเคราะห์)	มีรายงานผล และเป็นไป ตามที่ คาดหวัง (มี การ วิเคราะห์ แล้ว)	มีแนวโน้มผล การดำเนินงาน ที่ดี (วิเคราะห์ trend จาก ตารางการเก็บ ข้อมูลดิบ)	มีผลการดำเนินงานไม่ น้อยกว่าค่าเฉลี่ยระดับ ประเทศในกลุ่มสาขาวิชา (ค่าเฉลี่ยระดับ ประเทศ ทปอ ขอใช้ค่าเฉลี่ยของ มหาวิทยาลัยในกลุ่ม ทปอ และ ทอมก)	มีผลการดำเนินงาน ที่เท่าหรือสูงกว่าค่า เทียบในระดับชั้นนำ ของประเทศ (ให้ เทียบกับ มหาวิทยาลัยที่อยู่ เหนือค่า mean)	excellent (world- class or leading practices) (ranking)

ระดับคณะ

$$\text{คะแนนที่ได้ในระดับคณะ} = \frac{\text{ผลรวมของคะแนนที่ได้ของทุกหลักสูตรในคณะ}}{\text{จำนวนหลักสูตรในคณะทั้งหมด}}$$

ระดับสถาบัน

$$\text{คะแนนที่ได้ในระดับสถาบัน} = \frac{\text{ผลรวมของคะแนนที่ได้ของทุกหลักสูตรในสถาบัน}}{\text{จำนวนหลักสูตรในสถาบันทั้งหมด}}$$

Diagnostic Questions

- คณะ/สถาบันมีความเห็นอย่างไรเกี่ยวกับอัตราการสำเร็จการศึกษาของนิสิตนักศึกษา (Success Rate)
- คณะ/สถาบันมีมาตรการหรือการดำเนินการใดที่สนับสนุนให้อัตราการสำเร็จการศึกษามีแนวโน้มในทิศทางที่ดี

C.2 ร้อยละของบัณฑิตปริญญาตรีที่ได้ออกงานทำหรือประกอบอาชีพอิสระภายใน 1 ปี

คำอธิบาย

บัณฑิตปริญญาตรีที่สำเร็จศึกษาในหลักสูตรภาคปกติ ภาคพิเศษ และภาคนอกเวลาในสาขานั้นๆ ที่ได้ออกงานทำหรือมีกิจการของตนเองที่มีรายได้ประจำภายในระยะเวลา 1 ปี นับจากวันที่สำเร็จการศึกษาเมื่อเทียบกับบัณฑิตที่สำเร็จการศึกษาในปีการศึกษานั้น การนับการมีงานทำ นับกรณีการทำงานสุจริตทุกประเภทที่สามารถสร้างรายได้เข้ามาเป็นประจำเพื่อเลี้ยงชีพตนเองได้ การคำนวณร้อยละของผู้มีงานทำของผู้สำเร็จการศึกษาที่ลงทะเบียนเรียนในภาคพิเศษหรือภาคนอกเวลาให้คำนวณเฉพาะผู้ที่เปลี่ยนงานใหม่หลังสำเร็จการศึกษาเท่านั้น

หมายเหตุ สำหรับมหาวิทยาลัยไม่จำกัดรับ มหาวิทยาลัยสงฆ์ หรือมหาวิทยาลัยที่รับนักศึกษาระดับปริญญาตรีที่ประกอบอาชีพอิสระอยู่แล้วเป็นส่วนใหญ่ ควรกำหนดชื่อและวิธีการประเมินตัวบ่งชี้ ที่สะท้อนความสำเร็จของบัณฑิตและหลักสูตร ตามบริบทและจุดมุ่งหมายของสถาบัน โดยผ่านความเห็นชอบของสภามหาวิทยาลัย

เกณฑ์การประเมิน

ให้ใช้ตารางเกณฑ์การประเมินต่อไปนี้ ประเมินคะแนนร้อยละของบัณฑิตปริญญาตรีที่ได้ออกงานทำหรือประกอบอาชีพอิสระภายใน 1 ปี ในระดับหลักสูตร

ระดับหลักสูตร

1	2	3	4	5	6	7
ไม่มีผลการรายงานผล	มีรายงานผล (เป็นข้อมูลดิบ ยังไม่มีการวิเคราะห์)	มีรายงานผลและเป็นไปตามที่คาดหวัง (มีการวิเคราะห์แล้ว)	มีแนวโน้มผลการดำเนินงานที่ดี (วิเคราะห์ trend จากตารางการเก็บข้อมูลดิบ)	มีผลการดำเนินงานไม่น้อยกว่าค่าเฉลี่ยระดับประเทศในกลุ่มสาขาวิชา (ค่าเฉลี่ยระดับ ประเทศ ทปอ ขอใช้ค่าเฉลี่ยของมหาวิทยาลัยในกลุ่ม ทปอ และ ทอมก)	มีผลการดำเนินงานที่เท่าหรือสูงกว่าคู่เทียบในระดับชั้นนำของประเทศ (ให้เทียบกับมหาวิทยาลัยที่อยู่เหนือค่า mean)	excellent (world-class or leading practices)(ranking)

ทั้งนี้สามารถนำผลการประเมินระดับคะแนนไปใช้ใน AUN.14 ผลผลิต (Output) เกณฑ์ย่อย 14.3 อัตราการได้งานของผู้สำเร็จการศึกษาเป็นที่น่าสนใจ

ระดับคณะ

คะแนนที่ได้ในระดับคณะ = $\frac{\text{ผลรวมของคะแนนที่ได้ของทุกหลักสูตรระดับปริญญาตรีในคณะ}}{\text{จำนวนหลักสูตรในคณะทั้งหมด}}$

จำนวนหลักสูตรในคณะทั้งหมด

ระดับสถาบัน

$$\text{คะแนนที่ได้ในระดับสถาบัน} = \frac{\text{ผลรวมของคะแนนที่ได้ของทุกหลักสูตรระดับปริญญาตรีในสถาบัน}}{\text{จำนวนหลักสูตรในสถาบันทั้งหมด}}$$

Diagnostic Questions

- คณะ/สถาบันมีความเห็นอย่างไรเกี่ยวกับการดำเนินงานหรือประกอบอาชีพอิสระ
- คณะ/สถาบันมีมาตรการหรือการดำเนินการใดที่สนับสนุนให้การดำเนินงานหรือประกอบอาชีพอิสระมีแนวโน้มในทิศทางที่ดี
- สัดส่วนการดำเนินงานทำหลังสำเร็จการศึกษา 1 ปีเป็นอย่างไร คณะ/สถาบันมีมาตรการใดหากสัดส่วนไม่เป็นไปตามที่คาดหวัง

วิธีการประเมินเพื่อตอบ CDS

คำนวณร้อยละของบัณฑิตปริญญาตรีที่ดำเนินงานหรือประกอบอาชีพอิสระภายใน 1 ปี ตามสูตรเพื่อตอบ CDS

$$\frac{\text{จำนวนบัณฑิตปริญญาตรีที่ดำเนินงานหรือประกอบอาชีพอิสระภายใน 1 ปี} \times 100}{\text{จำนวนบัณฑิตปริญญาตรีที่ตอบแบบสำรวจทั้งหมด}}$$

การคำนวณค่าร้อยละนี้ไม่นำบัณฑิตที่ศึกษาต่อ เกณฑ์ทหาร อุปสมบท และบัณฑิตที่มีงานทำแล้วแต่ไม่ได้เปลี่ยนงาน มาพิจารณา

หมายเหตุ จำนวนบัณฑิตที่ตอบแบบสำรวจจะต้องไม่น้อยกว่าร้อยละ 70 ของจำนวนบัณฑิตที่สำเร็จการศึกษา

C.3 คุณภาพบัณฑิตตามกรอบมาตรฐานคุณวุฒิระดับอุดมศึกษาแห่งชาติ

คำอธิบาย

กรอบมาตรฐานคุณวุฒิระดับอุดมศึกษาแห่งชาติ (Thai Qualifications Framework for Higher Education: TQF) ได้มีการกำหนดคุณลักษณะบัณฑิตที่พึงประสงค์ตามที่หลักสูตรกำหนดไว้ใน มคอ.2 ซึ่งครอบคลุมผลการเรียนรู้อย่างน้อย 5 ด้านคือ 1) ด้านคุณธรรมจริยธรรม 2) ด้านความรู้ 3) ด้านทักษะทางปัญญา 4) ด้านทักษะความสัมพันธ์ระหว่างบุคคลและความรับผิดชอบและ 5) ด้านทักษะการวิเคราะห์เชิงตัวเลขการสื่อสารและการใช้เทคโนโลยีสารสนเทศ ทั้งนี้ตัวบ่งชี้นี้จะเป็นการประเมินคุณภาพบัณฑิตในมุมมองของผู้ใช้บัณฑิต ดังนั้น นอกเหนือจากการดำเนินการสำรวจในระดับคณะ/สถาบัน หลักสูตรอาจเป็นผู้ดำเนินการสำรวจเองโดยใช้ Learning Outcome ย่อยของแต่ละหลักสูตร

เกณฑ์การประเมิน

ให้ใช้ตารางเกณฑ์การประเมินต่อไปนี้ ประเมินคะแนนคุณภาพบัณฑิตตามกรอบมาตรฐานคุณวุฒิระดับอุดมศึกษาแห่งชาติ ในระดับหลักสูตร

ระดับหลักสูตร

1	2	3	4	5	6	7	
ไม่มีการรายงานผล	มีรายงานผล (เป็นข้อมูลดิบ ยังไม่มีการวิเคราะห์)	มีรายงานผลและเป็นไปตามที่คาดหวัง (มีการวิเคราะห์แล้ว)	มีแนวโน้มผลการดำเนินงานที่ดี (วิเคราะห์ trend จากตารางการเก็บข้อมูลดิบ)	มีแนวโน้มผลการดำเนินงานที่ดี และมีการนำผลประเมินความพึงพอใจไปใช้ในการพัฒนาการเรียนการสอน	มีการนำผลประเมินความพึงพอใจไปใช้ในการพัฒนาการเรียนการสอน	มีการนำผลประเมินความพึงพอใจไปใช้ในการพัฒนาการเรียนการสอนอย่างเป็นระบบและบัณฑิตเป็นตัวเลือกลำดับต้นๆ ของผู้ใช้บัณฑิต	excellent (world-class or leading practices) (ranking)

ระดับคณะ

$$\text{คะแนนที่ได้ในระดับคณะ} = \frac{\text{ผลรวมของคะแนนที่ได้ของทุกหลักสูตรในคณะ}}{\text{จำนวนหลักสูตรในคณะทั้งหมด}}$$

ระดับสถาบัน

$$\text{คะแนนที่ได้ในระดับสถาบัน} = \frac{\text{ผลรวมของคะแนนที่ได้ของทุกหลักสูตรในสถาบัน}}{\text{จำนวนหลักสูตรในสถาบันทั้งหมด}}$$

Diagnostic Questions

- ผู้ใช้บัณฑิตประเมินคุณภาพบัณฑิตตามกรอบมาตรฐานคุณวุฒิระดับอุดมศึกษาแห่งชาติหรือ Learning Outcome หรืออัตลักษณ์บัณฑิตอย่างไร
- คณะ/สถาบันมีมาตรการหรือการดำเนินการใดหลังรับทราบผลการประเมินจากผู้ใช้บัณฑิต

วิธีการคำนวณเพื่อตอบ CDS

ให้ใช้สูตรคำนวณต่อไปนี้เพื่อตอบ CDS

$$\frac{\text{ผลรวมค่าคะแนนที่ได้จากการประเมินบัณฑิต}}{\text{จำนวนบัณฑิตที่ได้รับการประเมินทั้งหมด}}$$

หมายเหตุ

จำนวนบัณฑิตที่รับการประเมินจากผู้ใช้บัณฑิตจะต้องไม่น้อยกว่าร้อยละ 20 ของจำนวนบัณฑิตที่สำเร็จการศึกษา

C.4 ผู้เรียนระดับบัณฑิตศึกษามีผลงานตีพิมพ์เผยแพร่

คำอธิบาย

การศึกษาในระดับบัณฑิตศึกษาจะต้องมีการค้นคว้า คิดอย่างเป็นระบบ วิจัยเพื่อหาคำตอบหรือความรู้ใหม่ที่มีความน่าเชื่อถือ หรือเป็นประโยชน์ ผู้สำเร็จการศึกษาจะต้องประมวลความรู้เพื่อจัดทำผลงานที่แสดงถึงความสามารถในการใช้ความรู้อย่างเป็นระบบและสามารถนำเสนอเผยแพร่ให้เป็นประโยชน์ต่อสาธารณะ ตัวบ่งชี้นี้จะเป็นการประเมินคุณภาพของผลงานของผู้สำเร็จการศึกษาในระดับปริญญาโทและปริญญาเอก

ตารางต่อไปนี้เป็นตัวอย่างตารางเก็บข้อมูลระดับหลักสูตร มีวัตถุประสงค์ให้หลักสูตรรวบรวมข้อมูลผลงานตีพิมพ์ของนักศึกษาหรือผู้สำเร็จการศึกษา และผลงานของอาจารย์

ตัวอย่างตารางข้อมูลการเผยแพร่ผลงานของนักศึกษาและผู้สำเร็จการศึกษาระดับบัณฑิตศึกษาและผลงานของอาจารย์

นักศึกษา/ ผู้สำเร็จ การศึกษา	หลักสูตรระดับ ตรี/โท/เอก (ระบุ)	อาจารย์ที่ปรึกษา/ ผู้ทำผลงานร่วม	ชื่อผลงาน/แหล่ง เผยแพร่	วัน/เดือน/ปี ที่เผยแพร่	ค่าน้ำหนัก ตามเกณฑ์ สกอ.

สำหรับ C.4 ผู้เรียนระดับบัณฑิตศึกษามีผลงานตีพิมพ์เผยแพร่ และ C.7 ผลงานวิชาการของอาจารย์ประจำคณะและนักวิจัย สามารถนำตารางข้อมูลในระดับหลักสูตรไปใช้ประเมินใน AUN.14 ผลผลิต (Output) เกณฑ์ย่อยข้อ 14.4 ระดับงานวิจัยของอาจารย์และผู้เรียนเป็นที่น่าพอใจ

เกณฑ์ประเมิน

ระดับหลักสูตร

สำหรับ C.4 ผู้เรียนระดับบัณฑิตศึกษามีผลงานตีพิมพ์เผยแพร่ให้ประเมินคะแนนจากเกณฑ์ต่อไปนี้

1	2	3	4	5	6	7
ไม่มีการ รายงาน ผล	มีรายงาน ผล (เป็น ข้อมูลดิบ ยังไม่มี การวิเคราะห์)	มีรายงานผล และเป็นไป ตามที่ คาดหวัง (มี การ วิเคราะห์ แล้ว)	มีแนวโน้มผล การดำเนินงาน ที่ดี (วิเคราะห์ trend จาก ตารางการเก็บ ข้อมูลดิบ)	มีผลการดำเนินงานไม่ น้อยกว่าค่าเฉลี่ย ระดับประเทศ*ใน กลุ่มสาขาวิชา	มีผลการดำเนินงาน ที่เท่าหรือสูงกว่าค่า เทียบในระดับชั้นนำ ของประเทศ (ให้ เทียบกับ มหาวิทยาลัยที่อยู่ เหนือค่า mean)	excellent (world- class or leading practices) (ranking)

ค่าเฉลี่ยระดับประเทศ* อาจใช้ค่าเฉลี่ยต่อไปนี้ ในกรณีที่ไม่มีค่าเฉลี่ยระดับประเทศ

หลักสูตรระดับปริญญาโท ให้คิดผลรวมถ่วงน้ำหนักตามวิธีการคำนวณต่อไปนี้ โดยใช้ค่าถ่วงน้ำหนักตามทีระบุในวิธีการคำนวณเพื่อตอบ CDS และ กำหนดค่าเฉลี่ยระดับประเทศอยู่ที่ ร้อยละ 40

$$\frac{\text{ผลรวมถ่วงน้ำหนักของผลงานที่ตีพิมพ์เผยแพร่ของนักศึกษาและผู้สำเร็จการศึกษาระดับปริญญาโท} \times 100}{\text{จำนวนผู้สำเร็จการศึกษาระดับปริญญาโททั้งหมด}}$$

หลักสูตรระดับปริญญาเอก ให้คิดผลรวมถ่วงน้ำหนักตามวิธีการคำนวณต่อไปนี้ โดยใช้ค่าถ่วงน้ำหนักตามทีระบุในวิธีการคำนวณเพื่อตอบ CDS และ กำหนดค่าเฉลี่ยระดับประเทศอยู่ที่ ร้อยละ 80

$$\frac{\text{ผลรวมถ่วงน้ำหนักของผลงานที่ตีพิมพ์เผยแพร่ของนักศึกษาและผู้สำเร็จการศึกษาระดับปริญญาเอก} \times 100}{\text{จำนวนผู้สำเร็จการศึกษาระดับปริญญาเอกทั้งหมด}}$$

ระดับคณะ

$$\text{คะแนนที่ได้ในระดับคณะ} = \frac{\text{ผลรวมของคะแนนที่ได้ของทุกหลักสูตรในระดับบัณฑิตศึกษาคณะ}}{\text{จำนวนหลักสูตรระดับบัณฑิตศึกษาในคณะทั้งหมด}}$$

ระดับสถาบัน

$$\text{คะแนนที่ได้ในระดับสถาบัน} = \frac{\text{ผลรวมของคะแนนที่ได้ของทุกหลักสูตรระดับบัณฑิตศึกษาในสถาบัน}}{\text{จำนวนหลักสูตรระดับบัณฑิตศึกษาในสถาบันทั้งหมด}}$$

Diagnostic Questions

- คณะ/สถาบันมีความเห็นอย่างไรต่อผลงานตีพิมพ์เผยแพร่ของนักศึกษาระดับบัณฑิตศึกษา
- คณะ/สถาบันมีมาตรการหรือการดำเนินการใดที่สนับสนุนการตีพิมพ์เผยแพร่ผลงานของนักศึกษาระดับบัณฑิตศึกษา รวมถึงผลงานที่ตอบโจทย์อุตสาหกรรม ชุมชน โดยการมีส่วนร่วมของทุกภาคส่วน เช่น อาจารย์ นักศึกษา อุตสาหกรรม หรือชุมชนการทำความร่วมมือระหว่างหน่วยงาน (MOU) เช่น การมีทุนวิจัยร่วมกัน การร่วมกันเขียนบทความ

วิธีการคำนวณเพื่อตอบ CDS

ระดับปริญญาโท

1. คำนวณร้อยละของผลรวมถ่วงน้ำหนักของผลงานที่ตีพิมพ์เผยแพร่ต่อผู้สำเร็จการศึกษา

$$\frac{\text{ผลรวมถ่วงน้ำหนักของผลงานที่ตีพิมพ์เผยแพร่ของนักศึกษาและผู้สำเร็จการศึกษาระดับปริญญาโท} \times 100}{\text{จำนวนผู้สำเร็จการศึกษาระดับปริญญาโททั้งหมด}}$$

จำนวนผู้สำเร็จการศึกษาระดับปริญญาโททั้งหมด

2. แพลงค่าร้อยละที่คำนวณได้ในข้อ 1 เทียบกับคะแนนเต็ม 5 (คะแนนเต็ม 5 = ร้อยละ 40 ขึ้นไป)

$$\text{คะแนนที่ได้} = \frac{\text{ร้อยละของผลรวมถ่วงน้ำหนักของผลงานที่ตีพิมพ์เผยแพร่ต่อผู้สำเร็จการศึกษา} \times 5}{40}$$

หมายเหตุ จำนวนผู้สำเร็จการศึกษาคิดตามปีการศึกษา ส่วนผลงานตีพิมพ์คิดตามปีปฏิทิน

ตัวอย่าง

ผลรวมถ่วงน้ำหนักของผลงานที่ตีพิมพ์เผยแพร่ในปีปฏิทิน 2557 ของนักศึกษาและผู้สำเร็จการศึกษาระดับปริญญาเอก $\times 100$
จำนวนผู้สำเร็จการศึกษาระดับปริญญาเอก ในปีการศึกษา 2557

กำหนดระดับคุณภาพผลงานวิชาการดังนี้

ค่าน้ำหนัก	ระดับคุณภาพ
0.10	- บทความฉบับสมบูรณ์ที่ตีพิมพ์ในลักษณะใดลักษณะหนึ่ง
0.20	- บทความฉบับสมบูรณ์ที่ตีพิมพ์ในรายงานสืบเนื่องจากการประชุมวิชาการระดับชาติ
0.40	- บทความฉบับสมบูรณ์ที่ตีพิมพ์ในรายงานสืบเนื่องจากการประชุมวิชาการระดับนานาชาติ หรือในวารสารทางวิชาการระดับชาติที่ไม่อยู่ในฐานข้อมูล ตามประกาศ ก.พ.อ. หรือระเบียบคณะกรรมการการอุดมศึกษาว่าด้วย หลักเกณฑ์การพิจารณาวารสารทางวิชาการสำหรับการเผยแพร่ผลงานทางวิชาการ พ.ศ. 2556 แต่สถาบันนำเสนอสภาสถาบันอนุมัติและจัดทำเป็นประกาศให้ทราบเป็นการทั่วไป และแจ้งให้ กพอ./กกอ.ทราบภายใน 30 วันนับแต่วันที่ออกประกาศ - ผลงานที่ได้รับการจดอนุสิทธิบัตร
0.60	- บทความวิจัยที่ตีพิมพ์ในวารสารวิชาการที่ปรากฏในฐานข้อมูล TCI กลุ่มที่ 2
0.80	- บทความที่ตีพิมพ์ในวารสารวิชาการระดับนานาชาติที่ไม่อยู่ในฐานข้อมูล ตามประกาศ ก.พ.อ.หรือระเบียบคณะกรรมการการอุดมศึกษาว่าด้วย หลักเกณฑ์การพิจารณาวารสารทางวิชาการสำหรับการเผยแพร่ผลงานทางวิชาการ พ.ศ. 2556 แต่สถาบันนำเสนอสภาสถาบันอนุมัติและจัดทำเป็นประกาศให้ทราบเป็นการทั่วไป และแจ้งให้ กพอ./กกอ.ทราบภายใน 30 วันนับแต่วันที่ออกประกาศ (ซึ่งไม่อยู่ใน Beall's list) หรือตีพิมพ์ในวารสารวิชาการที่ปรากฏในฐานข้อมูล TCI กลุ่มที่ 1
1.00	- บทความที่ตีพิมพ์ในวารสารวิชาการระดับนานาชาติที่ปรากฏในฐานข้อมูลระดับนานาชาติตามประกาศ ก.พ.อ.หรือระเบียบคณะกรรมการการอุดมศึกษาว่าด้วยหลักเกณฑ์การพิจารณาวารสารทางวิชาการสำหรับการเผยแพร่ผลงานทางวิชาการ พ.ศ.2556 - ผลงานที่ได้รับการจดสิทธิบัตร

การส่งบทความเพื่อพิจารณาคัดเลือกให้นำเสนอในการประชุมวิชาการต้องส่งเป็นฉบับสมบูรณ์ (Full Paper) และเมื่อได้รับการตอบรับและตีพิมพ์แล้ว การตีพิมพ์ต้องตีพิมพ์เป็นฉบับสมบูรณ์ซึ่งสามารถอยู่ในรูปแบบเอกสาร หรือสื่ออิเล็กทรอนิกส์ได้

กำหนดระดับคุณภาพงานสร้างสรรค์* ดังนี้

ค่าน้ำหนัก	ระดับคุณภาพ
0.20	งานสร้างสรรค์ที่มีการเผยแพร่สู่สาธารณะในลักษณะใดลักษณะหนึ่ง หรือผ่านสื่ออิเล็กทรอนิกส์ online
0.40	งานสร้างสรรค์ที่ได้รับการเผยแพร่ในระดับสถาบัน
0.60	งานสร้างสรรค์ที่ได้รับการเผยแพร่ในระดับชาติ
0.80	งานสร้างสรรค์ที่ได้รับการเผยแพร่ในระดับความร่วมมือระหว่างประเทศ
1.00	งานสร้างสรรค์ที่ได้รับการเผยแพร่ในระดับภูมิภาคอาเซียน/นานาชาติ

ผลงานสร้างสรรค์ทุกชิ้นต้องผ่านการพิจารณาจากคณะกรรมการที่เมืองค์ประกอบไม่น้อยกว่า 3 คน โดยมี บุคคลภายนอกสถาบันร่วมพิจารณาด้วย

หมายเหตุ

1. ผลงานวิจัยที่มีชื่อนักศึกษาและอาจารย์ร่วมกันและนับในตัวบ่งชี้แล้ว สามารถนำไปนับในตัวบ่งชี้ ผลงานทางวิชาการของอาจารย์
2. ผลงานของนักศึกษาและผู้สำเร็จการศึกษาให้นับผลงานทุกชิ้นที่มีการตีพิมพ์เผยแพร่ในปีการประเมิน นั้นๆ
3. ในกรณีที่ไม่มีผู้สำเร็จการศึกษาไม่พิจารณาตัวบ่งชี้
4. งานสร้างสรรค์ อิงตามเกณฑ์สกอ. หรือ กิจกรรมหรืองานวิชาการอื่นๆ ที่สอดคล้องกับ ELOs ของ หลักสูตร

ระดับปริญญาเอก

สูตรการคำนวณ

1.
$$\frac{\text{จำนวนร้อยละของผลรวมถ่วงน้ำหนักของผลงานที่ตีพิมพ์เผยแพร่ต่อผู้สำเร็จการศึกษา} \times \text{ผลรวมถ่วงน้ำหนักของผลงานที่ตีพิมพ์เผยแพร่ของนักศึกษาและผู้สำเร็จการศึกษาระดับปริญญาเอก} \times 100}{\text{จำนวนผู้สำเร็จการศึกษาระดับปริญญาเอกทั้งหมด}}$$

2. แปลงค่าร้อยละที่คำนวณได้ในข้อ 1 เทียบกับคะแนนเต็ม 5 (คะแนนเต็ม 5 = ร้อยละ 80 ขึ้น

ไป)

คะแนนที่ได้ = ร้อยละของผลรวมถ่วงน้ำหนักของผลงานที่ตีพิมพ์เผยแพร่ต่อผู้สำเร็จการศึกษา × 5

80

หมายเหตุ จำนวนผู้สำเร็จการศึกษาคิดตามปีการศึกษา ส่วนผลงานตีพิมพ์คิดตามปีปฏิทิน

กำหนดระดับคุณภาพผลงานวิชาการ ดังนี้

ค่าน้ำหนัก	ระดับคุณภาพ
0.20	- บทความวิจัยฉบับสมบูรณ์ที่ตีพิมพ์ในรายงานสืบเนื่องจากการประชุมวิชาการระดับชาติ
0.40	- บทความฉบับสมบูรณ์ที่ตีพิมพ์ในรายงานสืบเนื่องจากการประชุมวิชาการระดับนานาชาติ หรือในวารสารทางวิชาการระดับชาติที่ไม่อยู่ในฐานข้อมูล ตามประกาศ ก.พ.อ. หรือระเบียบคณะกรรมการการอุดมศึกษาว่าด้วย หลักเกณฑ์การพิจารณาวารสารทางวิชาการ สำหรับการเผยแพร่ผลงานทางวิชาการ พ.ศ.2556 แต่สถาบันนำเสนอสถาบันอนุมัติ และจัดทำเป็นประกาศให้ทราบเป็นการทั่วไป และแจ้งให้ กพอ./กกอ.ทราบภายใน 30 วัน นับแต่วันที่ออกประกาศ - ผลงานที่ได้รับการจดอนุสิทธิบัตร
0.60	- บทความวิจัยที่ตีพิมพ์ในวารสารวิชาการที่ปรากฏในฐานข้อมูล TCI กลุ่มที่ 2
0.80	- บทความที่ตีพิมพ์ในวารสารวิชาการระดับนานาชาติที่ไม่อยู่ในฐานข้อมูล ตามประกาศ ก.พ.อ.หรือระเบียบคณะกรรมการการอุดมศึกษาว่าด้วย หลักเกณฑ์การพิจารณาวารสารทางวิชาการสำหรับการเผยแพร่ผลงานทางวิชาการ พ.ศ.2556 แต่สถาบันนำเสนอสถาบันอนุมัติและจัดทำเป็นประกาศให้ทราบเป็นการทั่วไป และแจ้งให้ กพอ./กกอ.ทราบ ภายใน 30 วันนับแต่วันที่ออกประกาศ (ซึ่งไม่อยู่ใน Beall's list) หรือตีพิมพ์ในวารสารวิชาการที่ปรากฏในฐานข้อมูล TCI กลุ่มที่ 1
1.00	- บทความที่ตีพิมพ์ในวารสารวิชาการระดับนานาชาติที่ปรากฏในฐานข้อมูลระดับนานาชาติ ตามประกาศ ก.พ.อ. หรือระเบียบคณะกรรมการการอุดมศึกษา ว่าด้วย หลักเกณฑ์การพิจารณาวารสารทางวิชาการสำหรับการเผยแพร่ผลงานทางวิชาการ พ.ศ.2556 - ผลงานที่ได้รับการจดสิทธิบัตร

การส่งบทความเพื่อพิจารณาคัดเลือกให้นำเสนอในการประชุมวิชาการต้องส่งเป็นฉบับสมบูรณ์ (Full Paper) และเมื่อได้รับการตอบรับและตีพิมพ์แล้ว การตีพิมพ์ต้องตีพิมพ์เป็นฉบับสมบูรณ์ซึ่งสามารถอยู่ในรูปแบบเอกสาร หรือสื่ออิเล็กทรอนิกส์ได้

กำหนดระดับคุณภาพงานสร้างสรรค์* ดังนี้

ค่านำหนัก	ระดับคุณภาพ
0.20	งานสร้างสรรค์ที่มีการเผยแพร่สู่สาธารณะในลักษณะใดลักษณะหนึ่ง หรือผ่านสื่ออิเล็กทรอนิกส์ online
0.40	งานสร้างสรรค์ที่ได้รับการเผยแพร่ในระดับสถาบัน
0.60	งานสร้างสรรค์ที่ได้รับการเผยแพร่ในระดับชาติ
0.80	งานสร้างสรรค์ที่ได้รับการเผยแพร่ในระดับความร่วมมือระหว่างประเทศ
1.00	งานสร้างสรรค์ที่ได้รับการเผยแพร่ในระดับภูมิภาคอาเซียน/นานาชาติ

ผลงานสร้างสรรค์ทุกชิ้นต้องผ่านการพิจารณาจากคณะกรรมการที่มีองค์ประกอบไม่น้อยกว่า 3 คน โดยมีบุคคลภายนอกสถาบันร่วมพิจารณาด้วย

หมายเหตุ

1. ผลงานวิจัยที่มีชื่อนักศึกษาและอาจารย์ร่วมกันและนับในตัวบ่งชี้แล้ว สามารถนำไปนับในตัวบ่งชี้ผลงานทางวิชาการของอาจารย์ได้
2. ผลงานของนักศึกษาและผู้สำเร็จการศึกษาให้นับผลงานทุกชิ้นที่มีการตีพิมพ์เผยแพร่ในปีการประเมินนั้นๆ
3. ในกรณีที่ไม่มีผู้สำเร็จการศึกษาไม่พิจารณาตัวบ่งชี้
4. งานสร้างสรรค์ อิงตามเกณฑ์ สกอ. หรือ กิจกรรมหรืองานวิชาการอื่นๆ ที่สอดคล้องกับ ELOs ของหลักสูตร

C.5 อาจารย์ประจำคณะที่มีคุณวุฒิปริญญาเอก

คำอธิบาย

การศึกษาระดับอุดมศึกษาถือเป็นการศึกษาระดับสูงสุดที่ต้องการบุคลากรที่มีความรู้ความสามารถและความคล่องตัวทางวิชาการ เพื่อปฏิบัติพันธกิจสำคัญของสถาบันในการผลิตบัณฑิต ศึกษาวิจัยเพื่อการติดตามความก้าวหน้าทางวิชาการและการพัฒนาองค์ความรู้ ดังนั้นคณะจึงควรมีอาจารย์ที่มีระดับคุณวุฒิทางการศึกษาที่ตรงหรือสัมพันธ์กับหลักสูตรที่เปิดสอนในสัดส่วนที่เหมาะสมกับพันธกิจหรือจุดเน้นของหลักสูตรในคณะและสถาบัน

ตัวอย่างตารางเก็บข้อมูลคณาจารย์ในระดับหลักสูตร (สำหรับ C.5 และ C.6)

ประเภท	ชาย	หญิง	รวม		จำนวนอาจารย์ที่มีวุฒิปริญญาเอก	จำนวนอาจารย์ที่ไม่มีวุฒิปริญญาเอก
			จำนวน (ราย)	FTEs		
ศาสตราจารย์						
รองศาสตราจารย์						
ผู้ช่วยศาสตราจารย์						
อาจารย์						
อาจารย์ Part-Time						
อาจารย์พิเศษ (Visiting professors/lecturers)						
รวม						

หมายเหตุ

- นับรวมคณาจารย์ที่สอนหรือมีภาระงานทางวิชาการในหลักสูตรทั้งหมด โดยหา FTE หรือ Full-Time Equivalent จาก 1 FTE = 40 ชั่วโมงงานต่อสัปดาห์
- ข้อมูลคณาจารย์ในตารางข้างต้นเป็นบุคลากรสายวิชาการ (academic staff) ที่มีส่วนร่วมในกระบวนการเรียนการสอน (academic work)

เกณฑ์ประเมิน

ระดับหลักสูตร

สำหรับ C.5 อาจารย์ประจำคณะที่มีวุฒิปริญญาเอก และ C.6 อาจารย์ประจำคณะที่ดำรงตำแหน่งทางวิชาการ ในระดับหลักสูตร ให้ใช้ AUN.6 คุณภาพบุคลากรสายวิชาการ (Academic Staff Quality) และประเมินระดับคะแนน 1-7 ตามเกณฑ์คะแนนของ AUN-QA ระดับหลักสูตร

ระดับคณะ

$$\text{คะแนนที่ได้ในระดับคณะ} = \frac{\text{ผลรวมของคะแนนที่ได้ของทุกหลักสูตรในคณะ}}{\text{จำนวนหลักสูตรในคณะทั้งหมด}}$$

ระดับสถาบัน

$$\text{คะแนนที่ได้ในระดับสถาบัน} = \frac{\text{ผลรวมของคะแนนที่ได้ของทุกหลักสูตรในสถาบัน}}{\text{จำนวนหลักสูตรในสถาบันทั้งหมด}}$$

Diagnostic Questions

- คณะ/สถาบันมีนโยบายการบริหารทรัพยากรบุคคลสายวิชาการอย่างไร เพื่อให้ได้บุคลากรที่มีความรู้ความสามารถสอดคล้องกับความต้องการของคณะ/สถาบัน และ/หรือสอดคล้องกับเป้าหมายของคณะ/สถาบัน
- ภาระงานของอาจารย์มีความเหมาะสมหรือไม่ อย่างไร สอดคล้องกับบริบทของคณะ/สถาบันหรือไม่ อย่างไร และมีการดำเนินการใดเพื่อให้บุคลากรมีความรู้ ความสามารถสอดคล้องกับความต้องการของคณะ/สถาบัน

วิธีการคำนวณเพื่อตอบ CDS

วิธีการคำนวณต่อไปนี้ เป็นวิธีการคำนวณเพื่อตอบ CDS

1. คำนวณค่าร้อยละของอาจารย์ประจำคณะที่มีคุณวุฒิปริญญาเอก ตามสูตร

$$\frac{\text{จำนวนอาจารย์ประจำคณะที่มีคุณวุฒิปริญญาเอก} \times 100}{\text{จำนวนอาจารย์ประจำคณะทั้งหมด}}$$

2. แปลงค่าร้อยละที่คำนวณได้ในข้อ 1 เทียบกับคะแนนเต็ม 5

$$\frac{\text{ร้อยละของอาจารย์ประจำคณะที่มีคุณวุฒิปริญญาเอก}}{\text{ร้อยละของอาจารย์ประจำคณะที่มีคุณวุฒิปริญญาเอกที่กำหนดให้มีคะแนนเต็ม 5}} \times 5$$

ระดับสถาบัน

วิธีการคำนวณ

1. คำนวณค่าร้อยละของอาจารย์ประจำคณะที่มีคุณวุฒิปริญญาเอก ตามสูตร

$$\frac{\text{จำนวนอาจารย์ประจำสถาบันที่มีคุณวุฒิปริญญาเอก} \times 100}{\text{จำนวนอาจารย์ประจำสถาบันทั้งหมด}}$$

2. แปลงค่าร้อยละที่คำนวณได้ในข้อ 1 เทียบกับคะแนนเต็ม 5

$$\frac{\text{ร้อยละของอาจารย์ประจำสถาบันที่มีคุณวุฒิปริญญาเอก}}{\text{ร้อยละของอาจารย์ประจำสถาบันที่มีคุณวุฒิปริญญาเอกที่กำหนดให้มีคะแนนเต็ม 5}} \times 5$$

เกณฑ์เฉพาะสถาบันกลุ่ม ข และ ค2(ตามนิยามของ สกอ.)

ค่าร้อยละของอาจารย์ประจำคณะ/สถาบันที่มีคุณวุฒิปริญญาเอกที่กำหนดให้เป็นคะแนนเต็ม 5 = ร้อยละ 40 ขึ้นไป

เกณฑ์เฉพาะสถาบันกลุ่ม ค1 และ ง (ตามนิยามของ สกอ.)

ค่าร้อยละของอาจารย์ประจำคณะ/สถาบันที่มีคุณวุฒิปริญญาเอกที่กำหนดให้เป็นคะแนนเต็ม 5 = ร้อยละ 80 ขึ้นไป

หมายเหตุ

1. คุณวุฒิปริญญาเอกพิจารณาจากระดับคุณวุฒิที่ได้รับหรือเทียบเท่าตามหลักเกณฑ์การพิจารณาคุณวุฒิของกระทรวงศึกษาธิการ กรณีที่มีการปรับวุฒิการศึกษาให้มีหลักฐานการสำเร็จการศึกษาภายในรอบปี การศึกษานั้น ทั้งนี้ อาจใช้คุณวุฒิอื่นเทียบเท่าคุณวุฒิปริญญาเอกได้สำหรับกรณีที่บางสาขาวิชาซึ่งมีคุณวุฒิอื่นที่เหมาะสมกว่าทั้งนี้ต้องได้รับความเห็นชอบจากคณะกรรมการการอุดมศึกษา

2. การนับจำนวนอาจารย์ประจำ ให้นับตามปีการศึกษาและนับทั้งที่ปฏิบัติงานจริงและลาศึกษาต่อ ในกรณีที่มิอาจารย์บรรจุใหม่ให้คำนวณตามเกณฑ์อาจารย์ประจำที่ระบุในคำชี้แจงเกี่ยวกับการนับจำนวนอาจารย์ประจำและนักวิจัย

C.6 อาจารย์ประจำคณะที่ดำรงตำแหน่งทางวิชาการ

คำอธิบาย

สถาบันอุดมศึกษาถือเป็นขุมปัญญาของประเทศ และมีความรับผิดชอบที่จะต้องส่งเสริมให้อาจารย์ในสถาบันทำการศึกษาวิจัยเพื่อแสวงหาและพัฒนาองค์ความรู้ในศาสตร์สาขาวิชาต่างๆอย่างต่อเนื่อง เพื่อนำไปใช้ในการเรียนการสอน รวมทั้งการแก้ไขปัญหาและพัฒนาประเทศ การดำรงตำแหน่งทางวิชาการเป็นสิ่งสะท้อนการปฏิบัติงานดังกล่าวของอาจารย์ตามพันธกิจ

ตารางเก็บข้อมูลคณาจารย์ในระดับหลักสูตรประจำปีการศึกษา (สำหรับ C.5 และ C.6)

ประเภท	ชาย	หญิง	รวม		จำนวน อาจารย์ที่มี วุฒิปริญญา เอก	จำนวน อาจารย์ที่ไม่มี วุฒิปริญญา เอก
			จำนวน (ราย)	FTEs		
ศาสตราจารย์						
รองศาสตราจารย์						
ผู้ช่วยศาสตราจารย์						
อาจารย์						
อาจารย์ Part-Time						
อาจารย์พิเศษ (Visiting professors/lecturers)						
รวม						

หมายเหตุ

1. นับรวมคณาจารย์ที่สอนหรือมีภาระงานทางวิชาการในหลักสูตร โดยหา FTE หรือ Full-Time Equivalent จาก 1 FTE = 40 ชั่วโมงงานต่อสัปดาห์
2. ข้อมูลคณาจารย์ในตารางข้างต้นเป็นบุคลากรสายวิชาการ (academic staff) ที่มีส่วนร่วมในกระบวนการเรียนการสอน (academic work)

ตัวอย่างตารางเก็บข้อมูลแสดงอัตราการคงอยู่ของคณาจารย์ประจำ (ระดับหลักสูตร)

ปี การศึกษา	จำนวน อาจารย์ ทั้งหมดต้นปี การศึกษา	จำนวนอาจารย์ ลาออก/เกษียณ ในระหว่างปี การศึกษา	จำนวน อาจารย์เข้า ใหม่ระหว่างปี การศึกษา	จำนวนอาจารย์ ทั้งหมดปลายปี การศึกษา	หมายเหตุ (ระบุเหตุผล)
2555					
2556					
2557					

เกณฑ์ประเมิน

ระดับหลักสูตร

สำหรับ C.5 อาจารย์ประจำคณะที่มีวุฒิปริญญาเอก และ C.6 อาจารย์ประจำคณะที่ดำรงตำแหน่งทางวิชาการ ในระดับหลักสูตร สามารถเกณฑ์ย่อยที่เกี่ยวข้องใน AUN.6 คุณภาพบุคลากรสายวิชาการ (Academic Staff Quality) และประเมินระดับคะแนน 1-7 ตามเกณฑ์คะแนนของ AUN-QA ระดับหลักสูตร

ระดับคณะ

$$\text{คะแนนที่ได้ในระดับคณะ} = \frac{\text{ผลรวมของคะแนนที่ได้ของทุกหลักสูตรในคณะ}}{\text{จำนวนหลักสูตรในคณะทั้งหมด}}$$

ระดับสถาบัน

$$\text{คะแนนที่ได้ในระดับสถาบัน} = \frac{\text{ผลรวมของคะแนนที่ได้ของทุกหลักสูตรในสถาบัน}}{\text{จำนวนหลักสูตรในสถาบันทั้งหมด}}$$

Diagnostic Questions

- ความก้าวหน้าทางวิชาการของอาจารย์มีความเหมาะสมหรือไม่ อย่างไร สอดคล้องกับบริบทของคณะ/สถาบันหรือไม่ อย่างไร และมีการดำเนินการใดเพื่อให้บุคลากรมีความรู้ ความสามารถ หรือความก้าวหน้าทางวิชาการสอดคล้องกับความต้องการของคณะ/สถาบัน

วิธีการคำนวณเพื่อตอบ CDS

วิธีการคำนวณต่อไปนี้ เป็นวิธีการคำนวณเพื่อตอบ CDS

ระดับคณะ

1. คำนวณค่าร้อยละของอาจารย์ประจำหลักคณะที่ดำรงตำแหน่งทางวิชาการ ตามสูตร

$$\frac{\text{จำนวนอาจารย์ประจำคณะที่ดำรงตำแหน่งทางวิชาการ} \times 100}{\text{จำนวนอาจารย์ประจำคณะทั้งหมด}}$$

2. แปลงค่าร้อยละที่คำนวณได้ในข้อ 1 เทียบกับคะแนนเต็ม 5

$$\text{คะแนนที่ได้} = \frac{\text{ร้อยละของอาจารย์ประจำคณะที่ดำรงตำแหน่งทางวิชาการ}}{\text{ร้อยละของอาจารย์ประจำคณะที่ดำรงตำแหน่งทางวิชาการที่กำหนดให้มีคะแนนเต็ม 5}} \times 5$$

แปลงค่าร้อยละของอาจารย์ประจำคณะที่ดำรงตำแหน่งทางวิชาการเป็นคะแนนระหว่าง 0 – 5

ระดับสถาบัน

1. คำนวณค่าร้อยละของอาจารย์ประจำสถาบันที่ดำรงตำแหน่งทางวิชาการ ตามสูตร

$$\frac{\text{จำนวนอาจารย์ประจำสถาบันที่ดำรงตำแหน่งทางวิชาการ} \times 100}{\text{จำนวนอาจารย์ประจำสถาบันทั้งหมด}}$$

2. แปลงค่าร้อยละที่คำนวณได้ในข้อ 1 เทียบกับคะแนนเต็ม 5

$$\frac{\text{ร้อยละของอาจารย์ประจำสถาบันที่ดำรงตำแหน่งทางวิชาการ}}{\text{ร้อยละของอาจารย์ประจำสถาบันที่ดำรงตำแหน่งทางวิชาการที่กำหนดให้มีคะแนนเต็ม 5}} \times 5$$

เกณฑ์เฉพาะสถาบันกลุ่ม ข และ ค2 (ตามคํานิยาม สกอ.)

ค่าร้อยละของอาจารย์ประจำคณะ/สถาบันที่ดำรงตำแหน่งผู้ช่วยศาสตราจารย์ รองศาสตราจารย์ และศาสตราจารย์รวมกัน ที่กำหนดให้เป็นคะแนนเต็ม 5 = ร้อยละ 60 ขึ้นไป

เกณฑ์เฉพาะสถาบันกลุ่ม ค1 และ ง (ตามคํานิยาม สกอ.)

ค่าร้อยละของอาจารย์ประจำคณะ/สถาบันที่ดำรงตำแหน่งผู้ช่วยศาสตราจารย์ รองศาสตราจารย์ และศาสตราจารย์รวมกัน ที่กำหนดให้เป็นคะแนนเต็ม 5 = ร้อยละ 80 ขึ้นไป

C.7 ผลงานวิชาการของอาจารย์ประจำและนักวิจัย

คำอธิบาย

ผลงานวิชาการเป็นข้อมูลที่สำคัญในการแสดงให้เห็นว่าอาจารย์ประจำและนักวิจัยได้สร้างสรรค์ขึ้นเพื่อแสดงให้เห็นถึงความก้าวหน้าทางวิชาการและการพัฒนาองค์ความรู้อย่างต่อเนื่อง เป็นผลงานที่มีคุณค่า สมควรส่งเสริมให้มีการเผยแพร่และนำไปใช้ประโยชน์ทั้งเชิงวิชาการและการแข่งขันของประเทศ ผลงานวิชาการอยู่ในรูปของบทความวิจัยหรือบทความวิชาการที่ตีพิมพ์ในรายงานสืบเนื่องจากการประชุมวิชาการระดับชาติ หรือ ระดับนานาชาติ ตีพิมพ์ในวารสารวิชาการที่ปรากฏในฐานข้อมูล TCI หรือ SCOPUS ผลงานได้รับการจดอนุสิทธิบัตรหรือสิทธิบัตร หรือเป็นผลงานวิชาการที่ใช้สังคมที่ผ่านการประเมินตำแหน่งทางวิชาการแล้ว ผลงานวิจัยที่หน่วยงานหรือองค์กรระดับชาติว่าจ้างให้ดำเนินการ ตำราหรือหนังสือที่ใช้ในการขอผลงานทางวิชาการและผ่านการพิจารณาตามเกณฑ์การขอตำแหน่งทางวิชาการแล้ว โดยมีแนวคิดว่างานวิจัยหรือกิจกรรมที่เกี่ยวข้องนั้นสอดคล้องกับผลการเรียนรู้ที่คาดหวัง (ELOs) ดำเนินการโดยบุคลากรสายวิชาการ นักวิจัยและนิสิตนักศึกษา และงานวิจัยนั้นสอดคล้องกับวิสัยทัศน์และพันธกิจของมหาวิทยาลัยและส่วนงาน

ตารางนี้เป็นตารางเก็บข้อมูลระดับหลักสูตร มีวัตถุประสงค์ให้หลักสูตรรวบรวมข้อมูลผลงานตีพิมพ์ของนักศึกษาหรือผู้สำเร็จการศึกษา และผลงานของอาจารย์ เช่น ผลงานวิจัยตีพิมพ์ตามฐานข้อมูลต่างๆ สิ่งประดิษฐ์ ชิ้นงาน งานออกแบบสร้างสรรค์ งานร่วมภาคอุตสาหกรรม ทั้งงานที่มีลิขสิทธิ์หรืองานวิจัยบริการวิชาการที่มีความลับทางการค้า เป็นต้น

ตัวอย่างตารางข้อมูลการเผยแพร่ผลงานของนักศึกษาและผู้สำเร็จการศึกษาระดับบัณฑิตศึกษาและผลงานของอาจารย์

นักศึกษา/ ผู้สำเร็จ การศึกษา	หลักสูตรระดับ ตรี/โท/เอก (ระบุ)	อาจารย์ที่ปรึกษา/ ผู้ทำผลงานร่วม	ชื่อผลงาน/แหล่ง เผยแพร่	วัน/เดือน/ปี ที่เผยแพร่	ค่าน้ำหนัก ตามเกณฑ์ สกอ.

สำหรับ C.4 ผู้เรียนระดับบัณฑิตศึกษามีผลงานตีพิมพ์เผยแพร่ และ C.7 ผลงานวิชาการของอาจารย์ประจำ คณะและนักวิจัย สามารถนำตารางข้อมูลในระดับหลักสูตรไปใช้ประเมินใน AUN.14 ผลผลิต (Output) เกณฑ์ย่อยข้อ 14.4 ระดับงานวิจัยของอาจารย์และผู้เรียนเป็นที่น่าพอใจ

เกณฑ์ประเมิน

ระดับหลักสูตร

สำหรับ C.7 ผลงานวิชาการของอาจารย์ประจำคณะและนักวิจัย สามารถนำตารางข้อมูลในระดับหลักสูตรไปใช้ประเมินใน AUN.14 ผลผลิต (Output) เกณฑ์ย่อย 14.4 ระดับงานวิจัยของอาจารย์และผู้เรียน เป็นที่น่าพอใจ และประเมินระดับคะแนน 1-7 ตามเกณฑ์คะแนนของ AUN-QA ระดับหลักสูตร

ระดับคณะ

$$\text{คะแนนที่ได้ในระดับคณะ} = \frac{\text{ผลรวมของคะแนนที่ได้ของทุกหลักสูตรในคณะ}}{\text{จำนวนหลักสูตรในคณะทั้งหมด}}$$

ระดับสถาบัน

$$\text{คะแนนที่ได้ในระดับสถาบัน} = \frac{\text{ผลรวมของคะแนนที่ได้ของทุกหลักสูตรในสถาบัน}}{\text{จำนวนหลักสูตรในสถาบันทั้งหมด}}$$

Diagnostic Questions

- คณะ/สถาบันมีความเห็นอย่างไรต่อผลงานวิชาการของอาจารย์ประจำและนักวิจัย
- คณะ/สถาบันมีมาตรการหรือการดำเนินการใดที่สนับสนุนการตีพิมพ์ผลงานวิชาการของอาจารย์ประจำและนักวิจัย รวมถึงผลงานที่ตอบโจทย์อุตสาหกรรม ชุมชน โดยการมีส่วนร่วมของทุกภาคส่วน เช่น อาจารย์ นักศึกษา อุตสาหกรรม หรือชุมชนการทำความร่วมมือระหว่างหน่วยงาน (MOU) เช่น การมีทุนวิจัยร่วมกัน การร่วมกันเขียนบทความ

วิธีการคำนวณเพื่อตอบ CDS

ใช้ข้อมูลผลงานทางวิชาการตามปีปฏิทิน เช่น การประเมินในปีการศึกษา 2557 ใช้ข้อมูลตอบ CDS ของปีปฏิทิน 2557

ระดับคณะ

วิธีการคำนวณ

1. คำนวณร้อยละของผลรวมถ่วงน้ำหนักของผลงานวิชาการของอาจารย์ประจำและนักวิจัยตามสูตร

$$\frac{\text{ผลรวมถ่วงน้ำหนักของผลงานวิชาการของอาจารย์ประจำและนักวิจัย}}{\text{จำนวนอาจารย์ประจำและนักวิจัยทั้งหมด}} \times 100$$

2. แปลงค่าร้อยละที่คำนวณได้ในข้อ 1 เทียบกับคะแนนเต็ม 5

คะแนนที่ได้ =

$$\frac{\text{ร้อยละของผลรวมถ่วงน้ำหนักของผลงานวิชาการของอาจารย์ประจำและนักวิจัย} \times 5}{\text{ร้อยละของผลรวมถ่วงน้ำหนักของผลงานวิชาการของอาจารย์ประจำและนักวิจัยที่กำหนดให้มีคะแนนเต็ม 5}}$$

ระดับสถาบัน

วิธีการคำนวณ

$$\text{คะแนนที่ได้} = \frac{\text{ผลรวมของคะแนนผลการประเมินผลงานทางวิชาการของทุกคณะและหน่วยงานวิจัย}}{\text{จำนวนคณะและหน่วยงานวิจัยทั้งหมดในสถาบัน}}$$

กำหนดระดับคุณภาพผลงานวิชาการดังนี้

ค่าน้ำหนัก	ระดับคุณภาพ
0.20	-บทความวิจัยหรือบทความวิชาการฉบับสมบูรณ์ที่มีการตีพิมพ์ในรายงานสืบเนื่องจากการประชุมวิชาการระดับชาติ
0.40	-บทความวิจัยหรือบทความวิชาการฉบับสมบูรณ์ที่ตีพิมพ์ในรายงานสืบเนื่องจากการประชุมวิชาการระดับนานาชาติ หรือในวารสารทางวิชาการระดับชาติที่ไม่อยู่ในฐานข้อมูล ตามประกาศ ก.พ.อ. หรือระเบียบคณะกรรมการการอุดมศึกษาว่าด้วย หลักเกณฑ์การพิจารณาวารสารทางวิชาการสำหรับการเผยแพร่ผลงานทางวิชาการ พ.ศ.2556 แต่สถาบันนำเสนอสภาสถาบันอนุมัติ และจัดทำเป็นประกาศให้ทราบเป็นการทั่วไป และแจ้งให้ กพอ./กกอ.ทราบภายใน 30 วันนับแต่วันที่ออกประกาศ -ผลงานได้รับการจดอนุสิทธิบัตร
0.60	-บทความวิจัยหรือบทความวิชาการมีการตีพิมพ์ในวารสารวิชาการที่ปรากฏในฐานข้อมูล TCI (กลุ่มที่ 2)
0.80	-บทความวิจัยหรือบทความวิชาการฉบับสมบูรณ์ที่ตีพิมพ์ในวารสารทางวิชาการระดับนานาชาติที่ไม่อยู่ในฐานข้อมูล ตามประกาศ ก.พ.อ.หรือระเบียบคณะกรรมการการอุดมศึกษาว่าด้วย หลักเกณฑ์การพิจารณาวารสารทางวิชาการสำหรับการเผยแพร่ผลงานทางวิชาการ พ.ศ.2556 แต่สถาบันนำเสนอสภาสถาบันอนุมัติและจัดทำเป็นประกาศให้ทราบเป็นการทั่วไป และแจ้งให้ กพอ./กกอ.ทราบภายใน 30 วันนับแต่วันที่ออกประกาศ (ซึ่งไม่อยู่ใน Beall's list) หรือตีพิมพ์ใน

ค่าน้ำหนัก	ระดับคุณภาพ
	วารสารวิชาการที่ปรากฏในฐานข้อมูล TCI กลุ่มที่ 1
1.00	<ul style="list-style-type: none"> -บทความวิจัยหรือบทความวิชาการฉบับสมบูรณ์ที่ตีพิมพ์ในวารสารทางวิชาการระดับนานาชาติที่ปรากฏในฐานข้อมูลระดับนานาชาติตามประกาศ ก.พ.อ. หรือระเบียบคณะกรรมการการอุดมศึกษา ว่าด้วยหลักเกณฑ์การพิจารณาวารสารทางวิชาการสำหรับการเผยแพร่ผลงานทางวิชาการ พ.ศ.2556 -ผลงานได้รับการจดสิทธิบัตร -ผลงานวิชาการรับใช้สังคมที่ผ่านการประเมินตำแหน่งทางวิชาการแล้ว -ผลงานวิจัยที่หน่วยงานหรือองค์กรระดับชาติว่าจ้างให้ดำเนินการ -ผลงานค้นพบพันธุ์พืช พันธุ์สัตว์ ที่ค้นพบใหม่และได้รับการจดทะเบียน -ตำราหรือหนังสือที่ผ่านการประเมินตำแหน่งทางวิชาการแล้ว -ตำราหรือหนังสือที่ผ่านการพิจารณาตามหลักเกณฑ์การประเมินตำแหน่งทางวิชาการแต่ไม่ได้นำมาขอรับการประเมินตำแหน่งทางวิชาการ

การส่งบทความเพื่อพิจารณาคัดเลือกให้นำเสนอในการประชุมวิชาการต้องส่งเป็นฉบับสมบูรณ์ (Full Paper) และเมื่อได้รับการตอบรับและตีพิมพ์แล้ว การตีพิมพ์ต้องตีพิมพ์เป็นฉบับสมบูรณ์ซึ่งสามารถอยู่ในรูปแบบเอกสาร หรือสื่ออิเล็กทรอนิกส์ได้

กำหนดระดับคุณภาพงานสร้างสรรค์* ดังนี้

ค่าน้ำหนัก	ระดับคุณภาพ
0.20	งานสร้างสรรค์ที่มีการเผยแพร่สู่สาธารณะในลักษณะใดลักษณะหนึ่ง หรือผ่านสื่ออิเล็กทรอนิกส์ online
0.40	งานสร้างสรรค์ที่ได้รับการเผยแพร่ในระดับสถาบัน
0.60	งานสร้างสรรค์ที่ได้รับการเผยแพร่ในระดับชาติ
0.80	งานสร้างสรรค์ที่ได้รับการเผยแพร่ในระดับความร่วมมือระหว่างประเทศ
1.00	งานสร้างสรรค์ที่ได้รับการเผยแพร่ในระดับภูมิภาคอาเซียน/นานาชาติ

ผลงานสร้างสรรค์ทุกชิ้นต้องผ่านการพิจารณาจากคณะกรรมการที่มีองค์ประกอบไม่น้อยกว่า 3 คน โดยมีบุคคลภายนอกสถาบันร่วมพิจารณาด้วย

หมายเหตุ

*งานสร้างสรรค์ อิงตามเกณฑ์ สกอ. หรือ กิจกรรมหรืองานวิชาการอื่นๆ ที่สอดคล้องกับ ELOs ของหลักสูตร

เกณฑ์การประเมิน

1. เกณฑ์เฉพาะคณะที่อยู่ในกลุ่ม ข และ ค 2 (ตามคํานิยามของ สกอ.)

กลุ่มสาขาวิชาวิทยาศาสตร์และเทคโนโลยี

ร้อยละของผลรวมถ่วงน้ำหนักของผลงานทางวิชาการของอาจารย์ประจำและนักวิจัยที่กำหนดไว้เป็น
คะแนนเต็ม 5 = ร้อยละ 30 ขึ้นไป

กลุ่มสาขาวิชาวิทยาศาสตร์สุขภาพ

ร้อยละของผลรวมถ่วงน้ำหนักของผลงานทางวิชาการของอาจารย์ประจำและนักวิจัยที่กำหนดไว้เป็น
คะแนนเต็ม 5 = ร้อยละ 30 ขึ้นไป

กลุ่มสาขาวิชามนุษยศาสตร์และสังคมศาสตร์

ร้อยละของผลรวมถ่วงน้ำหนักของผลงานทางวิชาการของอาจารย์ประจำและนักวิจัยที่กำหนดไว้เป็น
คะแนนเต็ม 5 = ร้อยละ 20 ขึ้นไป

2. เกณฑ์เฉพาะคณะที่อยู่ในกลุ่ม ค1 และ ง (ตามคํานิยามของ สกอ.)

กลุ่มสาขาวิชาวิทยาศาสตร์และเทคโนโลยี

ร้อยละของผลรวมถ่วงน้ำหนักของผลงานทางวิชาการของอาจารย์ประจำและนักวิจัยที่กำหนดไว้เป็น
คะแนนเต็ม 5 = ร้อยละ 60 ขึ้นไป

กลุ่มสาขาวิชาวิทยาศาสตร์สุขภาพ

ร้อยละของผลรวมถ่วงน้ำหนักของผลงานทางวิชาการของอาจารย์ประจำและนักวิจัยที่กำหนดไว้เป็น
คะแนนเต็ม 5 = ร้อยละ 60 ขึ้นไป

กลุ่มสาขาวิชามนุษยศาสตร์และสังคมศาสตร์

ร้อยละของผลรวมถ่วงน้ำหนักของผลงานทางวิชาการของอาจารย์ประจำและนักวิจัยที่กำหนดไว้เป็น
คะแนนเต็ม 5 = ร้อยละ 40 ขึ้นไป

C.8 อาจารย์ได้รับการพัฒนา

คำอธิบาย

อาจารย์ประจำได้รับการพัฒนาเพิ่มพูนทักษะ ความรู้ ความสามารถด้านต่างๆ ตามภาระหน้าที่ที่ได้รับมอบหมาย เช่น อบรม ศึกษาบางวิชา เข้าร่วมประชุมวิชาการ นำเสนอผลงานวิชาการ ศึกษาดูงาน การเป็นบุคลากรแลกเปลี่ยนระหว่างสถาบัน การเรียนรู้ผ่านระบบออนไลน์ เป็นต้น

เกณฑ์การประเมิน

ระดับหลักสูตร

สามารถใช้หลักการและเกณฑ์ย่อยที่เกี่ยวข้องใน AUN.12 กิจกรรมการพัฒนาบุคลากร (Staff Development Activities) และเก็บข้อมูลที่เกี่ยวข้องดังตัวอย่างต่อไปนี้ ทั้งนี้การเก็บข้อมูลให้เก็บข้อมูลของบุคลากรสายวิชาการทุกคนที่สังกัดในภาควิชาหรือหน่วยงาน และประเมินระดับคะแนน 1-7 ตามเกณฑ์คะแนนของ AUN-QA ระดับหลักสูตร

ตัวอย่างตารางเก็บข้อมูลผลการพัฒนาทางวิชาชีพของภาควิชา/หน่วยงาน

ลำดับ	ชื่อคณาจารย์ประจำ	รายละเอียดการพัฒนาทางวิชาชีพ การอบรม/สัมมนา/ประชุมทางวิชาการ/ดูงาน ฯลฯ	จำนวน ชั่วโมง	การใช้ประโยชน์
1.	ศ.ดร. พัฒนา วิชาการ	1. International Conference on ณ เมือง ประเทศ ระหว่าง วันเดือนปี – วันเดือนปี	18	ใช้ในการหาความร่วมมือกับคณาจารย์ต่างชาติ
		2. สัมมนา..... เรื่อง..... ระหว่างวันเดือนปี – วันเดือนปี	12	ใช้ในการทำวิจัย
		3. Coursera – ชื่อหลักสูตรออนไลน์ ชื่อเว็บไซต์ ระหว่างวันเดือนปี – วันเดือนปี	36	นับชั่วโมงเรียนตามที่ระบุในหลักสูตร และใช้ในการสอนในวิชา...
	รวม		66	
2.	ผศ. ดร. สอนดี มีคุณภาพ	1. International Conference on ณ เมือง ประเทศ ระหว่าง วันเดือนปี – วันเดือนปี	20	
		2. International Conference on ณ เมือง ประเทศ ระหว่าง วันเดือนปี – วันเดือนปี	20	
	รวม		40	
3.	ผศ. ดร. วิจัย ดีเด่น	1. International Conference on ณ เมือง ประเทศ ระหว่าง วันเดือนปี – วันเดือนปี	20	
		2. International Conference on ณ เมือง ประเทศ ระหว่าง วันเดือนปี – วันเดือนปี	20	
	รวม		40	

ระดับคณะ

$$\text{คะแนนที่ได้ในระดับคณะ} = \frac{\text{ผลรวมของคะแนนที่ได้ของทุกหลักสูตรในคณะ}}{\text{จำนวนหลักสูตรในคณะทั้งหมด}}$$

ระดับสถาบัน

$$\text{คะแนนที่ได้ในระดับสถาบัน} = \frac{\text{ผลรวมของคะแนนที่ได้ของทุกหลักสูตรในสถาบัน}}{\text{จำนวนหลักสูตรในสถาบันทั้งหมด}}$$

Diagnostic Questions

- คณะ/สถาบันมีการกำหนดนโยบาย (แผน เวลา งบประมาณ) ในการพัฒนาเพิ่มพูนทักษะ ความรู้ ความสามารถด้านต่างๆ
- บุคลากรมีส่วนร่วมในการกำหนดความต้องการในการพัฒนาตนเองหรือไม่ อย่างไร

C.9 ร้อยละของหลักสูตรในคณะที่ผ่านเกณฑ์มาตรฐานหลักสูตร

คำอธิบาย

เพื่อเป็นการคุ้มครองผู้บริโภคและรับผิดชอบต่อสังคม สถาบันจำเป็นต้องรับรองมาตรฐานหลักสูตรของแต่ละสถาบันว่ามีการดำเนินการที่มีมาตรฐานและเป็นไปตามองค์ประกอบที่ 1 การกำกับมาตรฐาน ตัวบ่งชี้ที่ 1.1 การบริหารจัดการหลักสูตรตามเกณฑ์มาตรฐานหลักสูตรที่กำหนดโดยสำนักงานคณะกรรมการการอุดมศึกษา ตัวบ่งชี้นี้ไม่มีการประเมินระดับคะแนน ข้อมูลที่ได้เป็นตัวบ่งชี้แสดงร้อยละหลักสูตรที่ดำเนินการและเป็นไปตามเกณฑ์มาตรฐานเบื้องต้น

เกณฑ์การประเมิน

ระดับคะแนนร้อยละของจำนวนหลักสูตรที่ผ่านเกณฑ์องค์ประกอบที่ 1 ของคณะ เท่ากับ

$$\frac{\text{จำนวนหลักสูตรที่ผ่านเกณฑ์องค์ประกอบที่ 1 การกำกับมาตรฐานในคณะ} \times 100}{\text{จำนวนหลักสูตรทั้งหมดที่คณะรับผิดชอบ}}$$

หมายเหตุ ควรได้คะแนนเต็มร้อยละ 100 และแสดงผลและแนวทางในการพัฒนาหากไม่ได้คะแนนเต็มร้อยละ 100

ระดับสถาบันร้อยละของจำนวนหลักสูตรที่ผ่านเกณฑ์องค์ประกอบที่ 1 ของสถาบัน เท่ากับ

$$\frac{\text{จำนวนหลักสูตรที่ผ่านเกณฑ์องค์ประกอบที่ 1 การกำกับมาตรฐานในสถาบัน} \times 100}{\text{จำนวนหลักสูตรทั้งหมดที่สถาบันรับผิดชอบ}}$$

Diagnostic Questions

- คณะ/สถาบันทราบสัดส่วนหลักสูตรที่ไม่ผ่านเกณฑ์และทราบเหตุผลของหลักสูตรที่ไม่ผ่านเกณฑ์หรือไม่ อย่างไร
- คณะ/สถาบันมีมาตรการในการดำเนินการ การสนับสนุนช่วยเหลือ ให้กับหลักสูตรที่ไม่ผ่านเกณฑ์มาตรฐานหลักสูตรอย่างไร

C.10 บทบาทและหน้าที่ของผู้บริหารมหาวิทยาลัย

คำอธิบาย

ผู้บริหารมหาวิทยาลัยในทุกระดับล้วนแต่มีบทบาทและหน้าที่ที่สำคัญในการนำพาและจัดการมหาวิทยาลัยให้สามารถบรรลุพันธกิจและเป้าหมายต่างๆ ได้ จึงจำเป็นต้องประเมินบทบาทและหน้าที่ของผู้บริหารมหาวิทยาลัย เพื่อใช้ผลในการปรับปรุงพัฒนาการบริหารจัดการมหาวิทยาลัยให้ดียิ่งขึ้นต่อไป โดยแบ่งการประเมินออกเป็น 3 ระดับดังนี้

C.10.1 บทบาทและหน้าที่ของสภามหาวิทยาลัย/กรรมการประจำคณะ

C.10.2 การปฏิบัติตามบทบาทหน้าที่ของผู้บริหารสถาบัน

C.10.3 การปฏิบัติตามบทบาทหน้าที่ของคณบดี

หมายเหตุ ตัวบ่งชี้นี้ประเมินเฉพาะในระดับคณะและสถาบัน ไม่มีการประเมินผลในระดับหลักสูตร

C.10.1 บทบาทและหน้าที่ของสภามหาวิทยาลัย/กรรมการประจำคณะ

คำอธิบาย

สภามหาวิทยาลัย เป็นคณะบุคคลคณะหนึ่งในมหาวิทยาลัย จัดตั้งขึ้นตามพระราชบัญญัติที่จัดตั้งสถาบันอุดมศึกษานั้นๆ โดยสภามหาวิทยาลัยแต่ละแห่งจะมีองค์ประกอบ และบทบาทหน้าที่ที่แตกต่างกันตามที่ได้กำหนดไว้ในพระราชบัญญัติ โดยทั่วไปสภามหาวิทยาลัย เป็นกลไกที่กำหนดนโยบายสูงสุดของมหาวิทยาลัย วางระเบียบข้อบังคับ การพิจารณาจัดตั้งยุบเลิกหน่วยงานในมหาวิทยาลัย การพิจารณาให้ความเห็นชอบหลักสูตร การอนุมัติปริญญา การแต่งตั้งถอดถอนอธิการบดี รองอธิการบดี และผู้บริหาร และภารกิจอื่นๆ ตามที่มีกฎหมายกำหนดไว้ รวมทั้งการกำกับการบริหารมหาวิทยาลัย ให้บรรลุเป้าหมายตามหลักธรรมาภิบาล

สภามหาวิทยาลัย

ประเด็นการประเมิน

ใช้การประเมินผลการดำเนินงานของสภาสถาบัน ที่ครอบคลุม 5 ประเด็น ดังต่อไปนี้

1. สภาสถาบันทำพันธกิจครบถ้วนตามภาระหน้าที่ที่กำหนดในพระราชบัญญัติ
2. สภาสถาบันกำหนดยุทธศาสตร์ ทิศทาง กำกับนโยบาย ข้อบังคับ ระเบียบ
3. สภาสถาบันทำตามกฎระเบียบข้อบังคับของต้นสังกัดและหน่วยงานที่เกี่ยวข้อง
4. สภาสถาบันกำกับ ติดตาม การดำเนินงานของสถาบันอุดมศึกษาให้บรรลุเป้าหมาย
 - เอาใจใส่ ระมัดระวัง (Duty of Care)
 - ซื่อสัตย์สุจริต รักษาผลประโยชน์ขององค์กร (Duty of Loyalty)
 - ปฏิบัติตามกติกากา (Duty of Obedience)
 - โปร่งใสเปิดเผย (Duty of Disclosure)
5. สภาสถาบันดำเนินงานโดยใช้หลักธรรมาภิบาล

กรรมการประจำคณะ

ประเด็นการประเมิน

ใช้การประเมินผลการดำเนินงานของกรรมการคณะที่ครอบคลุม 5 ประเด็น ดังต่อไปนี้

1. กรรมการประจำคณะทำพันธกิจครบถ้วนตามภาระหน้าที่ที่กำหนดใน พรบ.
2. กรรมการประจำคณะกำหนดยุทธศาสตร์ ทิศทาง กำหนดนโยบายการบริหารคณะ
3. กรรมการประจำคณะปฏิบัติตามกฎ ระเบียบ ข้อบังคับ
4. กรรมการประจำคณะติดตามผลการดำเนินงานของคณะให้บรรลุเป้าหมาย
 - เอาใจใส่ ระมัดระวัง (Duty of Care)
 - ซื่อสัตย์สุจริต รักษาผลประโยชน์ขององค์กร (Duty of Loyalty)
 - ปฏิบัติตามกติกากา (Duty of Obedience)
 - โปร่งใสเปิดเผย (Duty of Disclosure)

5. กรรมการประจำคณะดำเนินงานโดยใช้หลักธรรมาภิบาล

ข้อมูลและวิธีการเก็บข้อมูลที่เกี่ยวข้อง

ใช้แบบสอบถามการประเมินตนเอง ในประเด็นการปฏิบัติตามบทบาทหน้าที่ของกรรมการสภามหาวิทยาลัย/กรรมการประจำคณะ

เกณฑ์การประเมิน

ใช้เกณฑ์คะแนน 1-7 ของ AUN-QA ระดับหลักสูตร ในการประเมินการปฏิบัติตามบทบาทหน้าที่ของสภามหาวิทยาลัย/กรรมการประจำคณะ โดยใช้ประเด็นการประเมิน 5 ข้อข้างต้น

คำอธิบายเพิ่มเติมของ C.10.1 บทบาทและหน้าที่ของสภามหาวิทยาลัย/กรรมการประจำคณะ

สภามหาวิทยาลัย/กรรมการประจำคณะมีบทบาทหลักอยู่ 2 บทบาทคือ 1 บทบาทในการกำกับดูแลกิจการให้ปฏิบัติตามกฎหมายและระเบียบต่างๆ อย่างเคร่งครัด และ 2 บทบาทในการสร้างผลประกอบการที่ดีของสถาบัน/คณะ ศาสตราจารย์โรเบิร์ต ทริกเกอร์ได้เสนอรูปแบบเพื่อแสดงบทบาทของคณะกรรมการไว้ในรูปที่ 3-2

	Past and present oriented	Future oriented
มุมมองออกไปภายนอก (Outward looking)	รับผิดชอบต่อผลการปฏิบัติหน้าที่ (Providing accountability)	กำหนดกลยุทธ์ (strategic formulation)
มุมมองเข้าภายใน (Inward looking)	ติดตามผลและให้คำแนะนำ (monitoring and supervising)	กำหนดนโยบาย (policy making)

รูปที่ 3-2 กรอบบทบาทของคณะกรรมการสถาบัน

(R.I. Tricker, International Corporate Governance: Text, Readings and Cases, New York: Prentice Hall, 1994, p149)

จากรูปที่ 3-2 ในมุมมองอดีตและปัจจุบัน กรรมการสภาสถาบัน/คณะฯจะต้องติดตามผลพร้อมทั้งให้คำแนะนำและแสดงความรับผิดชอบต่อการดำเนินการของสถาบัน/คณะฯ รวมไปถึงการปฏิบัติตามกฎหมายและกฎระเบียบต่างๆ (conformance roles) ในมุมมองอนาคต ด้านการสร้างผลประกอบการ สภามหาวิทยาลัย/กรรมการประจำคณะ มีหน้าที่อนุมัติและทำงานร่วมกับอธิการบดี/คณบดีและทีมบริหารในการกำหนดวิสัยทัศน์ และกลยุทธ์จนไปสู่การแปรเป็นนโยบายให้ผู้บริหารดำเนินการ ในส่วนนี้เป็นการกำกับติดตามเพื่อให้ได้ผลการดำเนินการที่ดี (performance roles)

การตรวจสอบว่าการทำงานสภามหาวิทยาลัย/กรรมการประจำคณะ จะพิจารณาจาก 4 หน้าที่ดังนี้

1) **Duty of care** การปฏิบัติหน้าที่ด้วยความรอบคอบระมัดระวัง พิจารณาตามหลักการดังนี้

- สถานสถาบัน/คณะกรรมการประจำคณะฯ ได้ตัดสินใจบนข้อมูลที่มีความน่าเชื่อถือและเพียงพอหรือไม่
- การตัดสินใจนั้นสมเหตุสมผลหรือไม่
- สภามหาวิทยาลัยได้ดำเนินการเข้าประชุมอย่างต่อเนื่องและรอบคอบระมัดระวังในการตัดสินใจหรือไม่

Diagnostic questions:

- กรรมการสภา/กรรมการคณะฯ ได้เข้าประชุมสม่ำเสมอ และความถี่ในการจัดการประชุมเพื่อติดตามการดำเนินการเพียงพอหรือไม่
- เอกสารและข้อมูลประกอบการตัดสินใจเพียงพอและมีเวลาเพียงพอให้กรรมการศึกษาล่วงหน้าหรือไม่
- ในกรณีการตัดสินใจเป็นเรื่องที่ต้องอาศัยความรู้เฉพาะทาง ได้มีการเตรียมความเห็นของผู้เชี่ยวชาญมาพิจารณาเพื่อประกอบการตัดสินใจหรือไม่
- สถานสถาบัน/คณะกรรมการประจำคณะฯ กำกับให้มีระบบการควบคุมและตรวจสอบภายในหรือไม่
- สถานสถาบัน/คณะกรรมการประจำคณะฯ กำกับให้มีการบริหารความเสี่ยงที่เหมาะสมและติดตามดูแลให้ปฏิบัติตามหรือไม่

2) **Duty of Loyalty** การปฏิบัติหน้าที่ด้วยความซื่อสัตย์สุจริต และรักษาผลประโยชน์ขององค์กร ในหัวข้อนี้จะพิจารณาตามหลักการดังนี้

- สถานสถาบัน/คณะกรรมการประจำคณะฯ ปฏิบัติหน้าที่โดยพิจารณาประโยชน์สูงสุดขององค์กรโดยตนเองไม่มีส่วนได้ส่วนเสีย
- การปฏิบัติหน้าที่ทำไปโดยมีเจตนารมณ์โดยชอบ (proper purpose)
- การปฏิบัติหน้าที่ไม่มีความขัดแย้งทางผลประโยชน์ไม่ว่าทางตรงหรือทางอ้อม
- ไม่มีการนำข้อมูลหรือโอกาสของบริษัทไปใช้เพื่อประโยชน์ของตนเองหรือบุคคลอื่น

Diagnostic Questions

- กรรมการสภา/กรรมการประจำคณะฯ มีการเปิดเผยข้อมูลภายในออกไปเพื่อประโยชน์ของตนเองและผู้อื่นหรือไม่
- กรรมการสภาฯ/คณะฯ ได้นำทรัพย์สินหรือโอกาสเชิงกลยุทธ์ของสถาบัน/คณะไปใช้เพื่อประโยชน์ของตนเองหรือผู้อื่นหรือไม่
- การตัดสินใจของกรรมการสภา/คณะฯ มีผลประโยชน์แอบแฝงหรือไม่

- เมื่อมีวาระที่กรรมการสภาฯ/คณะฯมีส่วนได้ส่วนเสียในเรื่องที่พิจารณา กรรมการที่มีส่วนได้ส่วนเสียเข้าไปมีส่วนในการประชุม ให้ความเห็นหรือตัดสินใจหรือไม่
- สภาสถาบัน/คณะกรรมการประจำคณะฯ ได้รายงานการมีส่วนได้ส่วนเสียของกรรมการที่เกี่ยวข้องกับการบริหารสถาบัน/คณะฯหรือไม่ (ถ้ามี)

3) **Duty of Obedience** การปฏิบัติตามกติกา กฎหมาย มติ ระเบียบและข้อบังคับต่างๆ

Diagnostic Questions

- สภาสถาบัน/คณะกรรมการประจำคณะฯ กำกับดูแลให้สถาบัน/คณะฯ มีระบบติดตามและควบคุมให้มีการปฏิบัติตามกฎระเบียบหรือมติต่างๆหรือไม่
- สภาสถาบัน/คณะกรรมการประจำคณะฯ กำกับดูแลให้สถาบัน/คณะฯ ดำเนินการตามวัตถุประสงค์ของสถาบัน/คณะฯหรือไม่

4) **Duty of Disclosure** การเปิดเผยข้อมูลอย่างถูกต้อง ครบถ้วน โปร่งใส เป็นปัจจุบันและทันเวลา ช่องทางที่เปิดเผยต้องเข้าถึงได้ง่ายและเท่าเทียมกัน

Diagnostic Questions

- สภาสถาบัน/คณะกรรมการประจำคณะฯ กำกับดูแลให้สถาบัน/คณะฯมีระบบบัญชี ระบบการจัดเก็บเอกสาร และระบบการจัดการฐานข้อมูล เพื่อให้เก็บข้อมูลได้ถูกต้อง ครบถ้วนและตรวจสอบได้ รวมทั้งมีการป้องกันไม่ให้บุคคลไม่เกี่ยวข้องเข้าถึงข้อมูล
- สภาสถาบัน/คณะกรรมการประจำคณะฯ กำกับดูแลให้มีผู้ตรวจสอบบัญชีที่เป็นอิสระ
- มีการเปิดเผยงบการเงินที่ไม่มีข้อสงสัยว่าจะมีข้อมูลผิดพลาดหรือไม่ครบถ้วน
- มีการจัดทำรายงานประจำปีและเปิดเผยข้อมูลให้สาธารณชนทราบ

สภาสถาบัน/คณะกรรมการประจำคณะฯ ปฏิบัติตามหลักธรรมาภิบาล ตามมติของสำนักงานคณะกรรมการพัฒนาระบบราชการ (กพร.) วันที่ 24 เมษายน 2555 สรุปหลักธรรมาภิบาลไว้ 4 หลักการสำคัญ 10 หลักการย่อยดังนี้

1) **การบริหารจัดการภาครัฐแนวใหม่ (New Public Management)**

- 1.1) **หลักประสิทธิภาพ (Efficiency)** หมายถึงการดำเนินการโดยใช้ทรัพยากรอย่างประหยัด เกิดผลผลิตภาพที่คุ้มค่า และประโยชน์สูงสุดต่อส่วนรวม
- 1.2) **หลักประสิทธิผล (Effectiveness)** สถาบันต้องมีวิสัยทัศน์เชิงยุทธศาสตร์ที่ตอบสนองความต้องการของประชาชนและผู้มีส่วนได้ส่วนเสีย มีการวางเป้าหมายที่ชัดเจนและดำเนินการให้บรรลุเป้าหมาย มีการจัดการความเสี่ยงและการดำเนินการเพื่อมุ่งเน้นผลการดำเนินการที่เป็นเลิศ

- 1.3) **หลักการตอบสนอง (Responsiveness)** การดำเนินการใดๆต้องแล้วเสร็จภายในระยะเวลาที่กำหนด สร้างความเชื่อมั่นไว้วางใจ และตอบสนองต่อความคาดหวังของผู้รับบริการและผู้มีส่วนได้ส่วนเสียที่หลากหลาย อย่างเหมาะสม
- 2) **ค่านิยมประชาธิปไตย (Democratic value)**
- 2.1) **หลักการรับผิดชอบ (Accountability)** การดำเนินการใดๆต้องสามารถตอบคำถามและชี้แจงได้เมื่อมีข้อสงสัย มีการวางระบบรายงานความก้าวหน้าและผลสัมฤทธิ์ตามเป้าหมายที่กำหนดไว้ต่อสาธารณะ
- 2.2) **หลักเปิดเผย/โปร่งใส (Transparency)** การดำเนินการใดๆต้องทำด้วยความซื่อสัตย์สุจริต ตรงไปตรงมา เปิดเผยข้อมูลข่าวสารที่จำเป็นและเชื่อถือได้ให้ประชาชนทราบ สม่ำเสมอ และมีระบบให้เข้าถึงข้อมูลดังกล่าวได้โดยง่าย
- 2.3) **หลักนิติธรรม (Rule of law)** การดำเนินการใดๆต้องปฏิบัติตามกฎหมาย กฎระเบียบ ข้อบังคับต่างๆอย่างเคร่งครัดและเป็นธรรม ไม่เลือกปฏิบัติ
- 2.4) **หลักความเสมอภาค (Equity)** การดำเนินการใดๆต้องให้บริการเท่าเทียมกัน ไม่แบ่งแยกเพศ เชื้อชาติ ศาสนา ภาษา ถิ่นกำเนิด สถานะบุคคลและอื่นๆ และคำนึงถึงกลุ่มผู้ด้อยโอกาสในสังคมด้วย
- 3) **ประชารัฐ (Participatory state)**
- 3.1) **หลักการมีส่วนร่วม และแสวงหาฉันทามติ (Participation/ consensus oriented)** การดำเนินการต้องรับฟังความคิดเห็นของประชาชน เปิดให้ประชาชนมีส่วนร่วมในการรับรู้ เรียนรู้และทำความเข้าใจ ร่วมแสดงทัศนะ ร่วมเสนอปัญหาและประเด็นสำคัญที่เกี่ยวข้อง ร่วมคิดแก้ปัญหา ร่วมในกระบวนการตัดสินใจและดำเนินการ ทั้งนี้ต้องพยายามแสวงหาฉันทามติหรือข้อตกลงร่วมกัน
- 3.2) **หลักการกระจายอำนาจ (Decentralization)** การดำเนินการใดๆควรมีการมอบอำนาจ และกระจายความรับผิดชอบในการตัดสินใจ และการดำเนินการให้ผู้ปฏิบัติงานในระดับต่างๆได้อย่างเหมาะสม
- 4) **ความรับผิดชอบต่อด้านบริหาร (Administrative Responsibility)** พิจารณา **คุณธรรม/จริยธรรม (Morality and Ethics)** การดำเนินการใดๆต้องมีจิตสำนึกความรับผิดชอบต่อ การปฏิบัติหน้าที่อย่างมีศีลธรรม คุณธรรมและตรงต่อความคาดหวังของสังคม ยึดมั่นในค่านิยมหลักของมาตรฐานจริยธรรมขององค์กร จริยธรรมข้าราชการและจรรยาบรรณวิชาชีพ

Diagnostic Questions

- ตอบตามประเด็นการประเมิน

C.10.2 การปฏิบัติตามบทบาทหน้าที่ของผู้บริหารสถาบัน

คำอธิบาย

การประเมินผลตามหน้าที่และบทบาทของผู้บริหารสถาบันที่หมายถึงผู้บริหารสูงสุด คืออธิการบดี ในการบริหารสถาบันอุดมศึกษาให้บรรลุผลสำเร็จตามแผนกลยุทธ์และแผนปฏิบัติงานประจำปีของสถาบัน สร้างความเชื่อมโยงการกำกับดูแลจากสภาสถาบัน และการบริหารจัดการภายในที่มุ่งเน้นการประเมินคุณภาพของการบริหารงาน ประสิทธิภาพของแผนปฏิบัติการประจำปี ความสามารถในการบริหารและการจัดการตามหลักธรรมาภิบาลของผู้บริหาร

ประเด็นการประเมิน

ให้ประเมินอธิการบดีในประเด็นดังต่อไปนี้

1. สมรรถนะอธิการบดี
2. ประสิทธิภาพการบริหารงานตามตัวบ่งชี้หลัก (High Level KPI)
3. ผลลัพธ์ของการบริหารงานของอธิการบดีตามตัวบ่งชี้สนับสนุน
4. การแสวงหารายได้และความยั่งยืนของสถาบัน
5. การบริหารงานและความรับผิดชอบต่อตอบสนองความคาดหวังของผู้มีส่วนได้ส่วนเสีย
 - การบริหารยุทธศาสตร์
 - การบริหารความเสี่ยง
 - ระบบสารสนเทศในการตัดสินใจเชิงบริหาร
 - การจัดการความรู้ในสถาบัน

เกณฑ์การประเมิน

ใช้เกณฑ์คะแนน 1-7 ของ AUN-QA ระดับหลักสูตร ในการประเมินการปฏิบัติตามบทบาทหน้าที่ของผู้บริหารสถาบัน โดยใช้ประเด็นการประเมิน 5 ข้อข้างต้น

Diagnostic Questions

- ตอบตามประเด็นการประเมิน

C.10.3 การปฏิบัติตามบทบาทหน้าที่ของคณบดี

คำอธิบาย

การประเมินผลตามหน้าที่และบทบาทของผู้บริหารในการบริหารและการจัดการให้บรรลุผลสำเร็จตามแผนกลยุทธ์และแผนปฏิบัติงานประจำปีของคณะ จะมุ่งเน้นการประเมินคุณภาพของการบริหารหลักสูตร ประสิทธิภาพของแผนปฏิบัติการประจำปี ความสามารถในการบริหารและการจัดการตามหลักธรรมาภิบาลของผู้บริหาร

ประเด็นการประเมิน

ให้ประเมินคณบดีในประเด็นดังต่อไปนี้

1. สมรรถนะคณบดี
2. ประสิทธิภาพการบริหารหลักสูตร
3. ประสิทธิภาพของการบริหารงานตามตัวบ่งชี้หลักในแผนยุทธศาสตร์ระดับคณะซึ่งต้องสอดคล้องกับระดับสถาบัน
4. การแสวงหารายได้
5. การบริหารงานและความรับผิดชอบต่อตอบสนองความคาดหวังของผู้มีส่วนได้ส่วนเสีย
 - การบริหารยุทธศาสตร์
 - การบริหารความเสี่ยง
 - ระบบสารสนเทศในการตัดสินใจเชิงบริหาร
 - การจัดการความรู้ในคณะ

เกณฑ์การประเมิน

ใช้เกณฑ์คะแนน 1-7 ของ AUN-QA ระดับหลักสูตร ในการประเมินการปฏิบัติตามบทบาทหน้าที่ของคณบดี โดยใช้ประเด็นการประเมิน 5 ข้อข้างต้น

Diagnostic Questions

- ให้ตอบตามประเด็นการประเมิน

C.11 บุคลากรสายสนับสนุนได้รับการพัฒนา

คำอธิบาย

บุคลากรประจำสายสนับสนุนได้รับการพัฒนาเพิ่มพูนทักษะ ความรู้ ความสามารถด้านต่างๆ ตาม ภาระหน้าที่ที่ได้รับมอบหมายและสอดคล้องกับอัตลักษณ์ เอกลักษณ์ของมหาวิทยาลัย เช่น อบรม ศึกษาบาง วิชา เข้าร่วมประชุมวิชาการ นำเสนอผลงานวิชาการ ศึกษาดูงาน เป็นต้น

ระดับหลักสูตร

ระดับหลักสูตรสามารถใช้เกณฑ์ย่อยที่เกี่ยวข้องใน AUN.7 คุณภาพบุคลากรสายสนับสนุน (Support Staff Quality) และเกณฑ์ย่อยที่เกี่ยวข้องใน AUN.12 กิจกรรมการพัฒนาบุคลากร (Staff Development Activities) และจัดเก็บข้อมูลดังตัวอย่างต่อไปนี้ ทั้งนี้การเก็บข้อมูล ให้เก็บข้อมูลของบุคลากรสายสนับสนุน วิชาการทุกคนที่สังกัดในภาควิชาหรือหน่วยงาน และประเมินระดับคะแนนของ C.11 บุคลากรสายสนับสนุน ได้รับการพัฒนาตามเกณฑ์คะแนน 1-7 ของ AUN-QA ระดับหลักสูตร

ตัวอย่างตารางเก็บข้อมูลผลการพัฒนาเพิ่มพูนทักษะ ความรู้ ความสามารถ ของบุคลากรสายสนับสนุนวิชาการ ในระดับภาควิชา/หน่วยงาน

ลำดับ	ชื่อบุคลากรสนับสนุน ประจำ	รายละเอียดการพัฒนาทางวิชาชีพ การอบรม/ สัมมนา/ประชุมทางวิชาการ/ดูงานฯลฯ	จำนวน ชั่วโมง	การใช้ประโยชน์
1.	นาย ส่งเสริม วิชาการ	1. สัมมนา..... เรื่อง..... ระหว่างวันเดือนปี-วันเดือนปี	6	ใช้ในการควบคุม ห้องปฏิบัติการ
		2. อบรม..... เรื่อง..... ระหว่างวันเดือนปี-วันเดือนปี	12	ใช้ในการปรับปรุง กระบวนการ ทำงาน...
		...		
	รวม			
2.	นาง ร่วมใจ สนับสนุน	1. ดูงาน..... เรื่อง..... ระหว่างวันเดือนปี - วันเดือนปี	18	
	รวม			

ระดับคณะ

คะแนนที่ได้ในระดับคณะ = $\frac{\text{ผลรวมของคะแนนที่ได้ของทุกภาควิชา/หน่วยงานในคณะ}}{\text{จำนวนภาควิชา/หน่วยงานในคณะทั้งหมด}}$

ระดับสถาบัน

คะแนนที่ได้ในระดับสถาบัน = $\frac{\text{ผลรวมของคะแนนที่ได้ของทุกคณะในสถาบัน}}{\text{จำนวนคณะในสถาบันทั้งหมด}}$

Diagnostic Questions

- คณะ/สถาบันมีการกำหนดนโยบาย (แผน เวลา งบประมาณ) ในการพัฒนาเพิ่มพูนทักษะ ความรู้ ความสามารถด้านต่างๆ
- บุคลากรมีส่วนร่วมในการกำหนดความต้องการในการพัฒนาตนเองหรือไม่ อย่างไร

C.12 ความพึงพอใจของนักศึกษา

คำอธิบาย

ความพึงพอใจของนักศึกษาขึ้นอยู่กับปัจจัยหลายประการ ทั้งการจัดการเรียนการสอน การให้คำปรึกษาแนะแนว การเตรียมความพร้อมเพื่อการทำงาน ความพร้อมของสิ่งสนับสนุนการเรียนการสอน สิ่งสนับสนุนการเรียนรู้ และสิ่งอำนวยความสะดวกอื่นๆ เช่น ความพร้อมทางกายภาพ เช่น ห้องเรียน ห้องปฏิบัติการ ที่พักของนักศึกษา ฯลฯ และความพร้อมของสิ่งอำนวยความสะดวกหรือทรัพยากรที่เอื้อต่อการเรียนรู้ เช่น ห้องสมุด หนังสือ ตำรา สิ่งพิมพ์ วารสาร ฐานข้อมูลเพื่อการสืบค้น แหล่งเรียนรู้ สื่ออิเล็กทรอนิกส์ ฯลฯ สิ่งสนับสนุนเหล่านี้ต้องมีปริมาณเพียงพอ และมีคุณภาพพร้อมใช้งาน ทันสมัย

วิธีการประเมิน

ประเมินความพึงพอใจของนักศึกษาโดยใช้แบบประเมิน สัมภาษณ์ หรือศึกษาจากกลุ่มเจาะจง (Focus Group) ในประเด็นการประเมินดังต่อไปนี้

- คุณภาพจัดการเรียนการสอน
- สิ่งสนับสนุนการเรียนรู้ เช่น ระบบเทคโนโลยีสารสนเทศ ห้องปฏิบัติการ ห้องสมุด ฯลฯ
- การให้คำปรึกษา และแนะแนว
- การเตรียมความพร้อมเพื่อการทำงาน
- สิ่งอำนวยความสะดวกอื่นๆ เช่น หอพัก พื้นที่กิจกรรม ชมรม โรงอาหาร ฯลฯ

เกณฑ์การประเมิน

ระดับหลักสูตร

สามารถใช้เกณฑ์ย่อยที่เกี่ยวข้องใน AUN.9 การสนับสนุนและการให้คำปรึกษาผู้เรียน (Student Advice and Support), เกณฑ์ย่อยที่เกี่ยวข้องใน AUN.10 สิ่งอำนวยความสะดวกและโครงสร้างพื้นฐาน (Facilities and Infrastructure), เกณฑ์ย่อยที่เกี่ยวข้องใน AUN.11 การประกันคุณภาพกระบวนการเรียนและการสอน (Quality Assurance of Teaching and Learning Process) เกณฑ์ย่อยที่ 11.5 และ AUN.15 ความพึงพอใจของผู้มีส่วนได้ส่วนเสีย (Stakeholders Satisfaction)

โดยหลักสูตร/ภาควิชา/หน่วยงาน สามารถทำการสำรวจความพึงพอใจนักศึกษาในด้านต่างๆ ข้างต้นด้วยตนเอง หรือนำผลการประเมินความพึงพอใจจากการสำรวจในระดับคณะหรือสถาบันมาใช้ในการอ้างอิงตอบได้ และประเมินคะแนนความพึงพอใจของนักศึกษา ด้วยเกณฑ์ดังต่อไปนี้

เกณฑ์ระดับหลักสูตร/คณะ/สถาบัน

1	2	3	4	5	6	7
ไม่มีการ รายงาน ผล	มีรายงาน ผล (เป็น ข้อมูลดิบ ยังไม่มี การวิเคราะห์)	มีรายงาน ผลและ เป็นไป ตามที่ คาดหวัง (มี การ วิเคราะห์ แล้ว)	มีแนวโน้มผล การดำเนินงาน ที่ดี (วิเคราะห์ trend จาก ตารางการเก็บ ข้อมูลดิบ)	มีแนวโน้มผลการ ดำเนินงานที่ดี และมี การนำผลประเมินความ พึงพอใจไปใช้ในการ พัฒนาการให้บริการ และสิ่งสนับสนุนการ เรียนรู้	มีการนำผลประเมิน ความพึงพอใจไปใช้ ในการพัฒนาการ ให้บริการอย่างเป็น ระบบ และมีผลการ ดำเนินงานที่ดีมากใน ทุกมิติ	excellent (world- class or leading practices) (ranking)

ระดับคณะ

คะแนนที่ได้ในระดับคณะ = ค่าเฉลี่ยของคะแนนที่ได้ของทุกหลักสูตรในคณะ

หรือ

คณะทำการประเมินความพึงพอใจในด้านต่างๆ ข้างต้น โดยประเมินเฉพาะที่คณะเป็นผู้ให้บริการหรือมีส่วนเป็นผู้ให้การสนับสนุน และประเมินคะแนนภาพรวมความพึงพอใจของนักศึกษาในระดับคณะจากเกณฑ์ระดับหลักสูตร/คณะ/สถาบัน

ระดับสถาบัน

คะแนนที่ได้ในระดับสถาบัน = ค่าเฉลี่ยของคะแนนที่ได้ของทุกหลักสูตรในสถาบัน

หรือ

คะแนนที่ได้ในระดับสถาบัน = ค่าเฉลี่ยของคะแนนที่ได้ของทุกคณะในสถาบัน

หรือ

สถาบันทำการประเมินความพึงพอใจในด้านต่างๆ ข้างต้น โดยประเมินเฉพาะที่สถาบันเป็นผู้ให้บริการหรือมีส่วนเป็นผู้ให้การสนับสนุน และประเมินคะแนนภาพรวมความพึงพอใจของนักศึกษาในระดับสถาบันจากเกณฑ์ระดับหลักสูตร/คณะ/สถาบัน

Diagnostic Questions

- คณะ/สถาบันมีความเห็นอย่างไรเกี่ยวกับความพึงพอใจของนักศึกษาในด้านต่างๆ คณะ/สถาบันมีมาตรการหรือการดำเนินการใดที่สนับสนุนให้เกิดบรรยากาศการเรียนรู้ที่ดี และสอดคล้องกับอัตลักษณ์ หรือเอกลักษณ์ของคณะ/สถาบัน

C.13 การบริการวิชาการแก่สังคมของคณะและสถาบัน

คำอธิบาย

การบริการวิชาการเป็นภารกิจหลักอีกอย่างหนึ่งของสถาบันอุดมศึกษา คณะและสถาบันควรคำนึงถึงกระบวนการในการให้บริการวิชาการแก่สังคม โดยมีการบูรณาการกับพันธกิจมหาวิทยาลัย ทั้งการบริการวิชาการที่ทำให้เกิดรายได้และการบริการวิชาการที่คณะและสถาบันจัดทำเพื่อสร้างประโยชน์แก่ชุมชน โดยมีการประเมินความสำเร็จของการบริการวิชาการ นอกจากจะเกิดประโยชน์ต่อชุมชนและสังคมแล้ว ยังส่งผลถึงอัตลักษณ์/เอกลักษณ์ของ นักศึกษาและบุคลากรใน คณะ/สถาบัน ในการเปลี่ยนแปลงวัฒนธรรมองค์กรให้มีจิตสาธารณะอีกด้วย

หมายเหตุ ตัวบ่งชี้นี้ประเมินเฉพาะในระดับคณะและสถาบัน

ระดับคณะและสถาบัน

แนวทางดำเนินการ

1. มีนโยบายและวิธีการบริหารจัดการ
2. มีการดำเนินงานโดยเน้นการมีส่วนร่วมทุกภาคส่วน
3. มีการดำเนินงานแบบบูรณาการพันธกิจ
4. มีผลการดำเนินงานที่ทำให้ชุมชนและสังคม รวมทั้งคณะ/สถาบัน มีการพัฒนาตนเองอย่างต่อเนื่องและยั่งยืน

หมายเหตุ

1. ไม่จำเป็นต้องลงพื้นที่เดียวกัน และไม่จำเป็นต้องทำโครงการเดียวกัน
2. กรณีระดับสถาบัน ควรให้ทุกคณะมีส่วนร่วมในการบริการทางวิชาการแก่สังคมของสถาบัน

ใช้ตารางต่อไปนี้ใช้ในการประเมินการบริการวิชาการแก่สังคมของคณะ/สถาบัน ที่มีผลต่ออัตลักษณ์และเอกลักษณ์หรือจุดเน้น หรือคุณลักษณะ หรือวิสัยทัศน์ของ คณะ/สถาบัน ตามที่ได้ประกาศไว้

เกณฑ์การประเมิน

1	2	3	4	5	6	7
ไม่มีการรายงานผลที่เกี่ยวข้อง	มีรายงานผลที่เกี่ยวข้องในบางด้าน (เช่นมีการรายงานผลที่เกิดต่อการกำหนดวิสัยทัศน์)	มีรายงานผลครบทุกด้าน (อัตลักษณ์และเอกลักษณ์หรือจุดเน้นหรือคุณลักษณะหรือวิสัยทัศน์)	มีรายงานผลที่เกิดต่อคณะ/สถาบัน ครบถ้วน และมีผลการดำเนินงานที่ดี	เริ่มมีการขยายผลไปสู่บุคลากรกลุ่มอื่น ส่งผลให้เกิดการริเริ่มโครงการหรือสร้างเครือข่ายใหม่ๆ เพื่อการบริการวิชาการแก่ชุมชน/สังคม	การขยายผลครอบคลุมไปทั่วทั้งองค์กรส่งผลให้เกิดการพัฒนาทั้งชุมชนและองค์กร	excellent (leading practices) (เกิดเป็นวัฒนธรรมองค์กร)

Diagnostic Questions

- ตอบตามแนวทางการดำเนินงาน

ตัวอย่างแนวทางการดำเนินการ

แนวทางข้อที่ 1 (input + process) คณะ/มหาวิทยาลัยมีการกำหนดนโยบายด้านการบริการวิชาการ ในลักษณะต่างๆ เช่นบริการวิชาการเพื่อสังคม เพื่อการค้า หรือเชิงบูรณาการกับพันธกิจต่างๆ หรืออื่นๆ ตามความถนัดขององค์กร โดยควรมีวิธีการบริหารจัดการที่ชัดเจน (มีระบบและกลไก มีการวางแผนโครงการหรือกิจกรรม และมีงบประมาณ หรือถ้าไม่อยู่ในแผนอาจมีกรอบการทำงานรองรับ และควรวิเคราะห์ความสำเร็จในการบริการวิชาการว่ามีผลกระทบต่องค์กรในลักษณะใดบ้าง เช่น ทำให้นักศึกษามีจิตสาธารณะมากขึ้น คณะ/สถาบันมีรายได้ ช่วยการพัฒนาการเรียนการสอน หรือส่งผลต่อการสร้างงานวิจัย เป็นต้น)

หมายเหตุ : ในวิธีการบริหารจัดการที่ดี ควรมีระบบ PDCA

แนวทางข้อที่ 2 (process) คณะต่างๆ หรือภาควิชา หรือหลักสูตร มีการทำงานร่วมกันกับมหาวิทยาลัย หรือระหว่างคณะ หรือระหว่างสาขา/ภาควิชา เช่น

- มหาวิทยาลัย ให้บริการชุมชน ก แบบให้เปล่าเพื่อสร้างเป็นชุมชนพอเพียงตัวอย่าง มีสาขาวิชาหรือภาควิชา หรือคณะ 5 แห่งเข้าร่วมกิจกรรมกับมหาวิทยาลัย
- กิจกรรมอาสาพัฒนาของนักศึกษาสาขาวิชา A ของคณะ A มีส่วนร่วมของนักศึกษาสาขาวิชาในคณะอื่นๆ เข้าร่วม
- โครงการบริการวิชาการเพื่อหารายได้ เช่น มหาวิทยาลัยรับเป็นที่ปรึกษาพัฒนาสาธารณูปโภคของภาคอุตสาหกรรม มีคณะที่เกี่ยวข้องทั้ง 10 คณะที่อยู่ในมหาวิทยาลัย เข้าร่วมดำเนินงาน
- คณะ B ให้บริการหน่วยงานท่องเที่ยวเพื่อสร้างงานสร้างสรรค์ มีคณะอื่นๆ อีก 3 คณะ เข้าร่วม

หมายเหตุ

- ควรพิจารณาจำนวนผู้เข้าร่วมโครงการหรือกิจกรรม เพื่อใช้ในการเสนอแนะ
- โครงการ/กิจกรรม หรืออะไรก็ตามควรมีความเชื่อมโยงกับนโยบายในข้อ 1

แนวทางข้อที่ 3 (process) ในผลการดำเนินงานที่ทำในข้อ 2 อาจทำในลักษณะที่บูรณาการกับการเรียนการสอน/กิจกรรมพัฒนานักศึกษา/การทำนุบำรุงศิลปและวัฒนธรรม/การวิจัย หรืออื่นๆ ที่ตนเองกำหนด เช่น

- โครงการ ก บูรณาการกับการวิจัย+การเรียนการสอน
- โครงการ ข บูรณาการกับการเรียนการสอน+กิจกรรมพัฒนานักศึกษา และการทำนุบำรุงศิลปและวัฒนธรรม

แนวทางข้อที่ 4 (output) มีผลงานตามนโยบายที่ก่อให้เกิดผลดีต่อการพัฒนาชุมชน สังคม หน่วยงานรัฐ ธุรกิจ อุตสาหกรรม อย่างต่อเนื่อง และสามารถประยุกต์หรือสร้างแนวทางการดำเนินงาน

ใหม่ๆ ด้วยตนเอง และในคณะ/มหาวิทยาลัยมีผลการพัฒนาตนเองเชิงสร้างสรรค์สามารถ
ตอบ อัตลักษณ์+เอกลักษณ์ หรือเห็นแนวทางการปรับปรุงที่ดีขึ้น เช่น นักศึกษาใน
มหาวิทยาลัยมากกว่าร้อยละ 50 เข้าร่วมงานอาสาพัฒนาชุมชนสังคมในลักษณะต่างๆ หรือ
คนในองค์กรใส่ใจต่อสิ่งแวดล้อมเพิ่มขึ้น เป็นต้น (การเกิดวัฒนธรรมในองค์กรเชิงสาธารณะนี้
ไม่จำเป็นต้องเป็นแบบเดียวกันทั้งหมด ขึ้นอยู่กับลักษณะของศาสตร์ของตนเอง)

หมายเหตุ

ต่อเนื่องจากข้อ 3 ถ้าบูรณาการงานบริการวิชาการแล้วก่อให้เกิดผลงาน / ผลการทำงาน หรือ
จุดเด่น เช่น ทำให้เกิดวัฒนธรรมการทำงานในองค์กรดีเด่นเชิงสาธารณะ / เกิดงานวิจัยเชิง
พัฒนาต่อชุมชนจนได้รับการยกย่อง หรือมีการเรียนการสอนที่สร้างความร่วมมือกับชุมชนเกิด
เป็นแบบอย่างในการเรียนรู้แบบใหม่ หรือการเป็นการสร้างสรรค์งานทางศิลปะและ
วัฒนธรรมที่ได้รางวัลในระดับต่างๆ เป็นต้น สามารถนำมาใช้อ้างอิงในการดำเนินงานในข้อ 4
ได้

C.14 การส่งเสริมสนับสนุนศิลปะและวัฒนธรรม

คำอธิบาย

เป็นกระบวนการและผลการดำเนินงานทางด้านศิลปะและวัฒนธรรมที่ก่อให้เกิดการส่งเสริมสนับสนุนและการพัฒนาชุมชนและสังคมภายในและภายนอกสถาบัน ทั้งงานศิลปะและวัฒนธรรมเชิงประเพณี / วัฒนธรรม / กิจกรรมด้านศิลปะของไทยและสากลศิลปะและวัฒนธรรมในที่นี่ เน้นวัฒนธรรมที่เป็นรูปแบบ กิจกรรม หรือวิถีการดำเนินชีวิตของบุคลากรและนิสิตนักศึกษาในสถาบันนั้นๆ เป็นหลัก โดยมีส่วนร่วมของชุมชนภายนอกสถาบัน ซึ่งสามารถแสดงออกเป็นศิลปะ เทคโนโลยี วิทยาศาสตร์ ระบบศีลธรรม จริยธรรม หรือวัฒนธรรม

หมายเหตุ ตัวบ่งชี้นี้ประเมินเฉพาะในระดับคณะและสถาบัน

ระดับคณะและสถาบัน

แนวทางดำเนินการ

1. มีนโยบายและวิธีการบริหารจัดการ
2. มีการดำเนินงานโดยเน้นการมีส่วนร่วมทุกภาคส่วน
3. มีการดำเนินงานแบบบูรณาการพันธกิจ
4. มีผลงานที่ก่อให้เกิดการพัฒนาคณะและสถาบันให้มีความเจริญงอกงาม หรือ สอดคล้องกับอัตลักษณ์เอกลักษณ์
5. มีคุณค่าอ้างอิงได้ หรือก่อให้เกิดประโยชน์กับชุมชน สังคม ระดับท้องถิ่น หรือระดับชาติ หรือระดับนานาชาติ

ใช้ตารางต่อไปนี้ใช้ในการวัดผลที่เกิดจากการทำนุบำรุงศิลปะและวัฒนธรรมที่มีผลต่ออัตลักษณ์ และเอกลักษณ์ หรือจุดเน้น หรือคุณลักษณะ หรือวิสัยทัศน์ของ คณะ/สถาบัน ตามที่ได้ประกาศไว้

เกณฑ์การประเมิน

1	2	3	4	5	6	7
ไม่มีการรายงานผลที่เกี่ยวข้อง	มีรายงานผลที่เกี่ยวข้องในบางด้าน (เป็นข้อมูลดิบ ยังไม่มีการวิเคราะห์)	มีรายงานผลครบทุกด้าน (อัตลักษณ์ และเอกลักษณ์หรือจุดเน้น หรือคุณลักษณะ หรือวิสัยทัศน์)	มีรายงานผลครบถ้วน และผลการดำเนินงานที่ดี (วิเคราะห์ trend จากตารางการเก็บข้อมูลดิบ)	เริ่มมีการขยายผลไปสู่บุคลากรกลุ่มอื่น ส่งผลให้เกิดการริเริ่มโครงการ หรือสร้างเครือข่ายใหม่ๆ	การขยายผลครอบคลุมไปทั่วทั้งองค์กรส่งผลให้เกิดการพัฒนาองค์กร	excellent (leading practices) (เกิดเป็นวัฒนธรรมองค์กร)

หมายเหตุ

1. นโยบายทางด้านนี้อาจจะส่งเสริมการพัฒนาคน หรือสิ่งของ หรือพื้นที่ หรือผลงาน
2. ในคณะวิชาทางด้านศิลปะ สถาปัตยกรรม สังคมศาสตร์ มนุษยศาสตร์ ต้องมี Selective Indicator ที่เน้นอัตลักษณ์ และเอกลักษณ์ของศาสตร์จึงจะได้คะแนนในข้อ 4

Diagnostic Questions

- ตอบตามแนวทางการดำเนินงาน

ตัวอย่างแนวทางการดำเนินการ

แนวทางข้อที่ 1 (input + process) มีนโยบายด้านศิลปะและวัฒนธรรมอะไรก็ได้ ตามแต่มหาวิทยาลัยกำหนด จะดำเนินงานประเพณีก็ได้แต่ต้องชัด หรือจะเน้นวัฒนธรรม โดยต้องมีวิธีการบริหารจัดการ ซึ่งอาจประกอบด้วยมีระบบและกลไกและผู้รับผิดชอบ หรือมีแผนโครงการและเงินหรือมี เฉพาะกิจกรรม

หมายเหตุ ในวิธีการบริหารจัดการถ้าดี ควรีระบบ PDCA

แนวทางข้อที่ 2 (process) คณะต่างๆ หรือภาควิชา หรือหลักสูตร หรือกิจกรรมมีการทำงานร่วมกันกับ มหาวิทยาลัย เช่น

- โครงการ ก ของมหาวิทยาลัย มีคณะ 10 คณะ เข้าร่วม
- กิจกรรมของนักศึกษามีส่วนร่วมของคณะ 10 คณะ
- โครงการ ข ของคณะที่ 1 มีคณะที่ 3/4/5 เข้าร่วม
- กิจกรรม ค ของคณะที่ 2 มีคณะที่ 6/7/8/9/10 เข้าร่วม
- กิจกรรม ง ของนักศึกษามีส่วนร่วมของคณะ 10 คณะ

หมายเหตุ

- โครงการ/กิจกรรม หรืออะไรที่ทำได้ต้องมีความเชื่อมโยงกับนโยบายในข้อ 1
- ควรพิจารณาจำนวนผู้เข้าร่วม เพื่อใช้ในการเสนอแนะ

แนวทางข้อที่ 3 (process) ในผลการดำเนินงานที่ทำในข้อ 2 อาจทำในลักษณะที่บูรณาการกับการเรียนการสอน/กิจกรรมพัฒนานักศึกษา/การบริการวิชาการ/การวิจัย หรืออื่นๆ ที่ตนเองกำหนด เช่น

- โครงการ ก บูรณาการกับการวิจัย+บริการวิชาการ (ไม่จำเป็นต้องแสดงผลงานวิจัย อาจ เป็นเพียงวิธีการหรือแนวทางที่มีการวิจัย)
- โครงการ ข บูรณาการกับการเรียนการสอน+กิจกรรมพัฒนานักศึกษา

แนวทางข้อที่ 4 (output) มีผลงานตามนโยบายที่ก่อให้เกิดสิ่งที่ดีงามในมหาวิทยาลัยหรือสามารถตอบ
อัตลักษณ์+เอกลักษณ์ หรือเห็นแนวทางการปรับปรุงที่ดีขึ้น

หมายเหตุ ถ้าบูรณาการแล้วก่อให้เกิดผลงาน / ผลการทำงาน หรือจุดเด่นอะไร เช่น ทำให้เกิดวัฒนธรรม
การทำงานในองค์กรดีเด่น / เกิดงานวิจัยที่ใช้วิทยาศาสตร์สร้างงานศิลปะแบบใหม่

แนวทางข้อที่ 5 (output) นอกจากทำให้มหาวิทยาลัยดีขึ้น แต่เห็นผลต่อชุมชนรอบข้างมหาวิทยาลัย หรือ
เป็นที่ยอมรับตามนโยบาย เช่น

- มีพื้นที่ทางวัฒนธรรมเพื่อศิลปะ หอศิลป์/พิพิธภัณฑ์เป็นแหล่งเรียนรู้โป่งกลางระดับชาติ
เป็นแหล่งสร้างดนตรีพื้นบ้านระดับโลก (ของไทย) มีศูนย์ศึกษาวัฒนธรรมของชาติ
- ได้รับรางวัลด้านคุณธรรม จริยธรรม ระดับองค์กร (ไม่ใช่เด็กคนใดคนหนึ่ง)
- สร้างศูนย์อนุรักษ์ศิลปะไทยร่วมกับชุมชน A ก่อให้เกิดการท่องเที่ยวเชิงวัฒนธรรม
- Go Green ระดับโลก
- เป็นหน่วยงานมีธรรมาภิบาลสูงของชาติ
- เป็นแหล่งผลิตผ้าไทยของชาติ

หมายเหตุ ในกรณีของคณะที่ลักษณะความเป็นศิลปะและวัฒนธรรม ต้องแสดงอัตลักษณ์ + เอกลักษณ์ ของ
ศาสตร์ตัวเองที่เชื่อมโยงได้และต้องมีผลงานที่ชี้ให้เห็น จึงจะได้ตามแนวทางข้อ 4 และเมื่อได้เริ่มรายงาน
ผลกระทบของการส่งเสริมสนับสนุนศิลปะวัฒนธรรมที่มีต่ออัตลักษณ์และเอกลักษณ์หรือจุดเน้น คุณสมบัติ
วิสัยทัศน์ของคณะ/สถาบันแล้ว จึงจะได้ตามแนวทางข้อ 5

ตัวบ่งชี้เลือกระดับคณะและสถาบัน

สำหรับคู่มือการประกันคุณภาพการศึกษา CUPT QA ฉบับปีการศึกษา 2557 ที่นำร่องโดย “สามพระจอม” ได้แก่ มจพ. สจล. และ มจร. นั้น มหาวิทยาลัยทั้งสามได้คัดเลือกตัวบ่งชี้เลือกเพื่อใช้ในการนำร่องร่วมกันจำนวน 8 ตัวบ่งชี้เลือก (S.1 – S.8) โดยจะดำเนินการในทุกตัวบ่งชี้เลือก ดังต่อไปนี้

ตัวบ่งชี้เลือก (Selecetive Indicators) ระดับคณะและสถาบัน ของ “สามพระจอม”	องค์ประกอบการประกันคุณภาพ ระดับคณะและสถาบันใน องค์ประกอบ 7 ด้านของ สมศ.
S.1 ระยะเวลาของการได้งานทำ	1. คุณภาพศิษย์
S.2 ความพึงพอใจของอาจารย์และบุคลากร	2. คุณภาพครู/อาจารย์
S.3 ความพึงพอใจของผู้ใช้บัณฑิต และศิษย์เก่า	1. คุณภาพศิษย์
S.4 จำนวนเงินสนับสนุนงานวิจัยหรืองานสร้างสรรค์	2. คุณภาพครู/อาจารย์
S.5 จำนวนนักศึกษาเต็มเวลาเทียบเท่าต่อจำนวนอาจารย์ประจำ	3. การบริหารและธรรมาภิบาลของ สถานศึกษา
S.6 Student mobility	7. มาตรการส่งเสริม
S.7 การบริหารของคณะเพื่อการกำกับติดตามผลลัพธ์ตามพันธกิจ กลุ่มสถาบัน และเอกลักษณ์ของคณะ/สถาบัน	3. การบริหารและธรรมาภิบาลของ สถานศึกษา
S.8 Green University	4. ความสัมพันธ์กับชุมชน/สังคม 5. การทำนุบำรุงศิลปะและ วัฒนธรรม 7. มาตรการส่งเสริม

S.1 ระยะเวลาของการได้งานทำ

คำอธิบาย

บัณฑิตปริญญาตรีที่สำเร็จศึกษาในหลักสูตรภาคปกติภาคพิเศษและภาคนอกเวลา ในสาขานั้นๆ ที่ได้งานทำหรือมีกิจการของตนเองที่มีรายได้ประจำ นับจากวันที่สำเร็จการศึกษาเมื่อเทียบกับบัณฑิตที่สำเร็จการศึกษาในปีการศึกษานั้น การนับการมีงานทำ นับกรณีการทำงานสุจริตทุกประเภทที่สามารถสร้างรายได้เข้ามาเป็นประจำเพื่อเลี้ยงชีพตนเองได้ การคำนวณร้อยละของผู้มีงานทำของผู้สำเร็จการศึกษาที่ลงทะเบียนเรียนในภาคพิเศษหรือภาคนอกเวลาให้คำนวณเฉพาะผู้ที่เปลี่ยนงานใหม่หลังสำเร็จการศึกษาระดับปริญญาตรีเท่านั้น

เกณฑ์การประเมิน

การวิเคราะห์ระยะเวลาของการได้งานทำสอดคล้องกับสภาพเศรษฐกิจและสังคมในช่วงเวลานั้นๆ เป็นที่น่าพอใจอย่างสมเหตุสมผล เช่น การเปรียบเทียบการได้งานทำในกลุ่มวิชาชีพเดียวกัน

ระดับหลักสูตร

ดำเนินการเก็บข้อมูลเพื่อวิเคราะห์อัตราการได้งานทำ ดังแสดงในตารางตัวอย่าง โดยสามารถนำตารางข้อมูลไปใช้ประเมินใน AUN.14 ผลผลิต (Output) เกณฑ์ย่อยข้อ 14.3 อัตราการได้งานของผู้สำเร็จการศึกษาเป็นที่น่าสนใจ โดยอาจนำผลคะแนนเกณฑ์ย่อย 14.3 ของระดับหลักสูตรไปใช้คำนวณคะแนนของระดับคณะและสถาบัน

ตัวอย่างตารางเก็บข้อมูลเพื่อวิเคราะห์อัตราการได้งานทำของแต่ละหลักสูตรในระดับปริญญาตรี

รุ่นที่สำเร็จการศึกษา	จำนวนที่สำเร็จการศึกษา	จำนวนบัณฑิตที่ระบุว่ามีงานทำ	จำนวนบัณฑิตที่มีงานทำภายในระยะเวลา			หมายเหตุ
			0.5 ปี	0.5 – 1 ปี	> 1 ปี	
2555						
2556						
2557	100	75	20	35	15	บัณฑิตไม่ระบุช่วงเวลาการได้งานทำ 5 ราย

ตัวอย่างวิธีการคำนวณ*

$$\text{ระยะเวลาการได้งานทำเฉลี่ย} = \frac{(0.25 \times 20 + 0.75 \times 35 + 1.5 \times 15)}{(75 - 5)} = 0.77 \text{ ปี}$$

หมายเหตุ แนวทางในการคำนวณระยะเวลาการได้งานทำเฉลี่ย จะขึ้นกับวิธีการของแต่ละมหาวิทยาลัยในการได้มาซึ่งข้อมูล

ระดับคณะ

คะแนนที่ได้ในระดับคณะ = ค่าเฉลี่ยของคะแนนที่ได้ของทุกหลักสูตรระดับปริญญาตรีในคณะ
หรือ

คณะทำการประเมินระยะเวลาการดำเนินงานของบัณฑิตระดับปริญญาตรีของคณะ และประเมิน
คะแนนระยะเวลาการดำเนินงานทำจากเกณฑ์ 1-7 ในตารางเกณฑ์ระดับคณะและสถาบัน

ระดับสถาบัน

คะแนนที่ได้ในระดับสถาบัน = ค่าเฉลี่ยของคะแนนที่ได้ของทุกหลักสูตรระดับปริญญาตรีในสถาบัน
หรือ

คะแนนที่ได้ในระดับสถาบัน = ค่าเฉลี่ยของคะแนนที่ได้ในระดับคณะของทุกคณะในสถาบันที่มีการจัด
การศึกษาในระดับปริญญาตรี

หรือ

สถาบันทำการประเมินระยะเวลาการดำเนินงานของบัณฑิตในระดับปริญญาตรีของสถาบัน และ
ประเมินคะแนนระยะเวลาการดำเนินงานทำจากเกณฑ์ 1-7 ต่อไปนี้

ระดับคณะและสถาบัน

1	2	3	4	5	6	7
ไม่มีการ รายงาน ผล	มีรายงาน ผล (เป็น ข้อมูลดิบ ยังไม่มี การวิเคราะห์)	มีรายงาน ผลและ เป็นไป ตามที่ คาดหวัง (มี การ วิเคราะห์ แล้ว)	มีแนวโน้มผล การ ดำเนินงานที่ ดี (วิเคราะห์ trend จาก ตารางการ เก็บข้อมูลดิบ)	มีผลการดำเนินงานไม่ น้อยกว่าค่าเฉลี่ยระดับ ประเทศในกลุ่ม สาขาวิชา (ค่าเฉลี่ยระดับ ประเทศ ทปอ ขอใช้ค่าเฉลี่ยของ มหาวิทยาลัยในกลุ่ม ทปอ และ ทอมก)	มีผลการดำเนินงานที่ เท่าหรือสูงกว่าคู่แข่ง ในระดับชั้นนำของ ประเทศ (ให้เทียบกับ มหาวิทยาลัยที่อยู่ เหนือค่า mean)	excellent (world-class or leading practices) (ranking)

หมายเหตุ

หากคณะ/สถาบันต้องการประเมินระยะเวลาของการดำเนินงานในระดับบัณฑิตศึกษาสามารถทำได้
โดยนิยามภาวะการดำเนินงานของบัณฑิตระดับบัณฑิตศึกษา และกำหนดวิธีการเก็บข้อมูลของคณะ/สถาบัน ให้
เหมาะสมกับบริบทของคณะ/สถาบัน เพื่อใช้ในการพัฒนาต่อไป

S.2 ความพึงพอใจของอาจารย์และบุคลากร

คำอธิบาย

ความพึงพอใจของอาจารย์และบุคลากรขึ้นอยู่กับปัจจัยหลายประการ เช่น ด้านสภาพแวดล้อมของการทำงาน เพื่อการทำให้มั่นใจและการปรับปรุงสถานที่ทำงานให้มีสุขอนามัยและความปลอดภัย และความสะดวกในการเข้าที่ทำงานของบุคลากร ในสภาพแวดล้อมการทำงานที่ต่างกันไป ปัจจัยดังกล่าวรวมทั้ง ทั่ววัด และเป้าประสงค์มีความแตกต่างกันอย่างชัดเจนหรือไม่ อย่างไร

สถาบันสนับสนุนบุคลากรโดยการบริการ สิทธิประโยชน์ และนโยบายอย่างไร ได้ออกแบบให้เหมาะสมตามความต้องการของบุคลากรที่หลากหลายและตามความแตกต่างของกลุ่มและประเภทของบุคลากรอย่างไร บุคลากรของสถาบันได้รับสิทธิประโยชน์ที่สำคัญใดบ้าง ทั้งนี้เพื่อให้บุคลากรสามารถปฏิบัติงานได้อย่างมีประสิทธิภาพและประสิทธิภาพ

วิธีการประเมิน

ประเมินความพึงพอใจของอาจารย์และบุคลากรโดยใช้แบบประเมิน สัมภาษณ์ หรือศึกษาจากกลุ่มเจาะจง (Focus Group) ในประเด็นการประเมินข้างต้น

เกณฑ์การประเมิน

ระดับหลักสูตร

สามารถใช้เกณฑ์ย่อยของ AUN.13 ข้อมูลป้อนกลับจากผู้มีส่วนได้ส่วนเสีย (Stakeholders Feedback) เกณฑ์ย่อย 13.3 มีระบบการรวบรวมข้อมูลป้อนกลับจากบุคลากรสายวิชาการและสายสนับสนุนอย่างเพียงพอ และ AUN.15 ความพึงพอใจของผู้มีส่วนได้ส่วนเสีย (Stakeholders Satisfaction) เป็นแนวทางในการประเมิน

โดยหลักสูตร/ภาควิชา/หน่วยงาน สามารถทำการสำรวจความพึงพอใจของอาจารย์และบุคลากรในด้านต่างๆ ข้างต้นด้วยตนเอง หรือนำผลการประเมินความพึงพอใจจากการสำรวจในระดับคณะหรือสถาบันมาใช้ในการอ้างอิงตอบได้ โดยใช้เกณฑ์การประเมินระดับหลักสูตร/คณะ/สถาบัน

ระดับคณะ

คะแนนที่ได้ในระดับคณะ = ค่าเฉลี่ยของคะแนนที่ได้ของทุกหลักสูตรในคณะ

หรือ

คณะทำการประเมินความพึงพอใจในด้านต่างๆ ข้างต้น โดยประเมินเฉพาะที่คณะเป็นผู้ให้บริการหรือมีส่วนเป็นผู้ให้การสนับสนุน และประเมินคะแนนภาพรวมความพึงพอใจของอาจารย์และบุคลากรในคณะจากเกณฑ์ระดับหลักสูตร/คณะ/สถาบัน

ระดับสถาบัน

คะแนนที่ได้ในระดับสถาบัน = ค่าเฉลี่ยของคะแนนที่ได้ของทุกหลักสูตรในสถาบัน

หรือ

คะแนนที่ได้ในระดับสถาบัน = ค่าเฉลี่ยของคะแนนที่ได้ของทุกคณะในสถาบัน

หรือ

สถาบันทำการประเมินความพึงพอใจในด้านต่างๆ ชำรงต้น โดยประเมินเฉพาะที่สถาบันเป็นผู้ให้บริการ หรือมีส่วนเป็นผู้ให้การสนับสนุน และประเมินคะแนนภาพรวมความพึงพอใจของอาจารย์และบุคลากรในระดับสถาบันจากเกณฑ์ระดับหลักสูตร/คณะ/สถาบัน

เกณฑ์การประเมินระดับหลักสูตร/คณะ/สถาบัน

1	2	3	4	5	6	7
ไม่มีการ รายงาน ผล	มีรายงาน ผลความพึง พอใจใน ด้านต่างๆ (เป็นข้อมูล ดิบ ยังไม่มี การ วิเคราะห์)	มีรายงาน ผลและ เป็นไป ตามที่ คาดหวัง (มี การ วิเคราะห์ แล้ว)	มีแนวโน้ม ผลการ ดำเนินงานที่ ดี (วิเคราะห์ trend จาก ตารางข้อมูล ดิบ)	มีแนวโน้มผลการ ดำเนินงานที่ดี และมี การนำผลประเมินความ พึงพอใจไปใช้ในการ พัฒนาการให้บริการ สวัสดิการ การจัดการ เรียนการสอน	มีการนำผลประเมิน ความพึงพอใจไปใช้ใน การพัฒนาการ ให้บริการอย่างเป็น ระบบ และมีผลการ ดำเนินงานที่ดีมากใน ทุกมิติ	excellent (world- class or leading practices) (ranking)

S.3 ความพึงพอใจของผู้ใช้บัณฑิต และศิษย์เก่า

คำอธิบาย

คุณภาพของบัณฑิตนอกจากพิจารณาจากการได้งานทำแล้ว ยังควรพิจารณาจากความพึงพอใจของผู้ใช้บัณฑิต ว่าบัณฑิตมีสมรรถนะและองค์ความรู้ตามกรอบมาตรฐานคุณวุฒิอุดมศึกษาแห่งชาติหรือตามที่สถาบันกำหนดหรือบัณฑิตมีสมรรถนะเหมาะสมทั้งในเชิงปริมาณ/คุณภาพเมื่อเทียบกับความต้องการของตลาดแรงงาน/อุตสาหกรรม รวมถึงศิษย์เก่ามีความพึงพอใจในการจัดการเรียนการสอนของสถาบัน และ/หรือภาคภูมิใจในการเป็นบัณฑิตของสถาบัน

วิธีการประเมิน

ประเมินความพึงพอใจของผู้ใช้บัณฑิตและศิษย์เก่าโดยใช้แบบประเมิน สัมภาษณ์ หรือศึกษาจากกลุ่มเจาะจง (Focus Group) ในประเด็นการประเมินข้างต้น

เกณฑ์การประเมิน

ระดับหลักสูตร

ระดับหลักสูตรสามารถใช้ AUN.13 ข้อมูลป้อนกลับจากผู้มีส่วนได้ส่วนเสีย (Stakeholders Feedback) เกณฑ์ย่อยข้อ 13.1 และ 13.2 และ AUN.15 ความพึงพอใจของผู้มีส่วนได้ส่วนเสีย (Stakeholders Satisfaction) เป็นแนวทางในการประเมิน โดยหลักสูตร/ภาควิชา/หน่วยงาน สามารถทำการสำรวจความพึงพอใจของผู้ใช้บัณฑิตและศิษย์เก่าในด้านต่างๆ ด้วยตนเอง หรือนำผลการประเมินความพึงพอใจจากการสำรวจในระดับคณะหรือสถาบันมาใช้ในการอ้างอิงตอบได้ โดยใช้เกณฑ์การประเมินระดับหลักสูตร/คณะ/สถาบัน

เกณฑ์การประเมินระดับหลักสูตร/คณะ/สถาบัน

1	2	3	4	5	6	7
ไม่มีการรายงานผล	มีรายงานผล (เป็นข้อมูลดิบ ยังไม่มีการวิเคราะห์)	มีรายงานผล และเป็นไปตามที่คาดหวัง (มีการวิเคราะห์ แล้ว)	มีแนวโน้มผลการดำเนินงานที่ดี (วิเคราะห์ trend จากตารางการเก็บข้อมูลดิบ)	มีแนวโน้มผลการดำเนินงานที่ดี และมีการนำผลประเมินความพึงพอใจไปใช้ในการพัฒนาการให้บริการ การพัฒนาหลักสูตร หรือการจัดการเรียนการสอน	มีการนำผลประเมินความพึงพอใจไปใช้ในการพัฒนาการให้บริการ ระบบ และมีผลการดำเนินงานที่ดีมากในทุกมิติ	excellent (world-class or leading practices) (ranking)

ระดับคณะ

คะแนนที่ได้ในระดับคณะ = ค่าเฉลี่ยของคะแนนที่ได้ของทุกหลักสูตรในคณะ

หรือ

คณะทำการประเมินความพึงพอใจในด้านต่างๆ ชำรงต้น โดยประเมินเฉพาะที่คณะเป็นผู้ให้บริการหรือมีส่วนเป็นผู้ให้การสนับสนุน และประเมินคะแนนภาพรวมความพึงพอใจของผู้ใช้บัณฑิตและศิษย์เก่า จากเกณฑ์ระดับหลักสูตร/คณะ/สถาบัน

ระดับสถาบัน

คะแนนที่ได้ในระดับสถาบัน = ค่าเฉลี่ยของคะแนนที่ได้ของทุกหลักสูตรในสถาบัน

หรือ

คะแนนที่ได้ในระดับสถาบัน = ค่าเฉลี่ยของคะแนนที่ได้ของทุกคณะในสถาบัน

หรือ

สถาบันทำการประเมินความพึงพอใจในด้านต่างๆ ชำรงต้น โดยประเมินเฉพาะที่สถาบันเป็นผู้ให้บริการหรือมีส่วนเป็นผู้ให้การสนับสนุน และประเมินคะแนนภาพรวมความพึงพอใจของอาจารย์และบุคลากรในระดับสถาบันจากเกณฑ์ระดับหลักสูตร/คณะ/สถาบัน

S.4 จำนวนเงินสนับสนุนงานวิจัยหรืองานสร้างสรรค์

คำอธิบาย

ปัจจัยสำคัญที่ส่งเสริมสนับสนุนให้เกิดการผลิตงานวิจัยหรืองานสร้างสรรค์ในสถาบันอุดมศึกษาประการหนึ่ง คือ เงินสนับสนุนงานวิจัยหรืองานสร้างสรรค์ ดังนั้นสถาบันอุดมศึกษาจึงต้องจัดสรรเงินจากภายในสถาบันและที่ได้รับจากภายนอกสถาบันเพื่อสนับสนุนการทำวิจัยหรืองานสร้างสรรค์อย่างมีประสิทธิภาพ ตามสภาพแวดล้อมและจุดเน้นของสถาบัน นอกจากนั้นเงินทุนวิจัยหรืองานสร้างสรรค์ที่คณะหรือสถาบันได้รับจากแหล่งทุนภายนอกสถาบันยังเป็นตัวบ่งชี้ที่สำคัญที่แสดงถึงศักยภาพด้านการวิจัยและงานสร้างสรรค์ของคณะ/สถาบันอีกด้วย

หมายเหตุ ตัวบ่งชี้นี้ประเมินเฉพาะในระดับคณะและสถาบันเท่านั้น

ระดับคณะและสถาบัน

คำนวณจำนวนเงินสนับสนุนงานวิจัยหรืองานสร้างสรรค์จากภายในและภายนอกสถาบันต่อจำนวนอาจารย์ประจำและนักวิจัยจากวิธีการคำนวณต่อไปนี้

$$\text{จำนวนเงินสนับสนุนงานวิจัยฯ} = \frac{\text{จำนวนเงินสนับสนุนงานวิจัยฯ จากภายในและภายนอก}}{\text{จำนวนอาจารย์ประจำและนักวิจัย}}$$

ประเมินคะแนนตัวบ่งชี้เลือก S.4 จำนวนเงินสนับสนุนงานวิจัยหรืองานสร้างสรรค์ จากเกณฑ์ต่อไปนี้

1	2	3	4	5	6	7
ไม่มีผลการ รายงาน ผล	มีรายงาน ผล (เป็น ข้อมูลดิบ ยังไม่มีการ วิเคราะห์)	มีรายงานผล และเป็นไป ตามที่ คาดหวัง (มี การวิเคราะห์ แล้ว)	มีแนวโน้มผล การ ดำเนินงานที่ดี (วิเคราะห์ trend จาก ตารางการเก็บ ข้อมูลดิบ)	มีผลการดำเนินงานไม่ น้อยกว่าค่าเฉลี่ย ระดับประเทศ*ใน กลุ่มสาขาวิชา	มีผลการดำเนินงาน ที่เท่าหรือสูงกว่าค่า เทียบในระดับชั้นนำ ของประเทศ (ให้ เทียบกับ มหาวิทยาลัยที่อยู่ เหนือค่า mean)	excellent (world- class or leading practices) (ranking)

ค่าเฉลี่ยระดับประเทศ* อาจใช้ค่าเฉลี่ยต่อไปนี้ ในกรณีที่ไม่มีค่าเฉลี่ยระดับประเทศ

1. เกณฑ์เฉพาะคณะกลุ่มขและค2 จำแนกเป็น 3 กลุ่มสาขาวิชา

กลุ่มสาขาวิชาวิทยาศาสตร์และเทคโนโลยี

60,000 บาทขึ้นไปต่อคน

กลุ่มสาขาวิชาวิทยาศาสตร์สุขภาพ

50,000 บาทขึ้นไปต่อคน

กลุ่มสาขาวิชามนุษยศาสตร์และสังคมศาสตร์

25,000 บาทขึ้นไปต่อคน

2. เกณฑ์เฉพาะคณะกลุ่ม ค1 และง จำแนกเป็น 3 กลุ่มสาขาวิชา

กลุ่มสาขาวิชาวิทยาศาสตร์และเทคโนโลยี

220,000 บาทขึ้นไปต่อคน

กลุ่มสาขาวิชาวิทยาศาสตร์สุขภาพ

180,000 บาทขึ้นไปต่อคน

กลุ่มสาขาวิชามนุษยศาสตร์และสังคมศาสตร์

100,000 บาทขึ้นไปต่อคน

วิธีการคำนวณเพื่อตอบ CDS

ระดับคณะ

โดยการแปลงจำนวนเงินต่อจำนวนอาจารย์ประจำและนักวิจัยประจำเป็นคะแนนระหว่าง 0 – 5

1. เกณฑ์เฉพาะคณะกลุ่มขและค2 จำแนกเป็น 3 กลุ่มสาขาวิชา

กลุ่มสาขาวิชาวิทยาศาสตร์และเทคโนโลยี

จำนวนเงินสนับสนุนงานวิจัยหรืองานสร้างสรรค์จากภายในและภายนอกสถาบันที่กำหนดให้เป็นคะแนนเต็ม 5 = 60,000 บาทขึ้นไปต่อคน

กลุ่มสาขาวิชาวิทยาศาสตร์สุขภาพ

จำนวนเงินสนับสนุนงานวิจัยหรืองานสร้างสรรค์จากภายในและภายนอกสถาบันที่กำหนดให้เป็นคะแนนเต็ม 5 = 50,000 บาทขึ้นไปต่อคน

กลุ่มสาขาวิชามนุษยศาสตร์และสังคมศาสตร์

จำนวนเงินสนับสนุนงานวิจัยหรืองานสร้างสรรค์จากภายในและภายนอกสถาบันที่กำหนดให้เป็นคะแนนเต็ม 5 = 25,000 บาทขึ้นไปต่อคน

2. เกณฑ์เฉพาะคณะกลุ่มค1 และงจำแนกเป็น 3 กลุ่มสาขาวิชา

กลุ่มสาขาวิชาวิทยาศาสตร์และเทคโนโลยี

จำนวนเงินสนับสนุนงานวิจัยหรืองานสร้างสรรค์จากภายในและภายนอกสถาบันที่กำหนดให้เป็นคะแนนเต็ม 5 = 220,000 บาทขึ้นไปต่อคน

กลุ่มสาขาวิชาวิทยาศาสตร์สุขภาพ

จำนวนเงินสนับสนุนงานวิจัยหรืองานสร้างสรรค์จากภายในและภายนอกสถาบันที่กำหนดให้เป็นคะแนนเต็ม 5 = 180,000 บาทขึ้นไปต่อคน

กลุ่มสาขาวิชามนุษยศาสตร์และสังคมศาสตร์

จำนวนเงินสนับสนุนงานวิจัยหรืองานสร้างสรรค์จากภายในและภายนอกสถาบันที่กำหนดให้ เป็นคะแนนเต็ม 5 = 100,000 บาทขึ้นไปต่อคน

สูตรการคำนวณเพื่อตอบ CDS

1. คำนวณจำนวนเงินสนับสนุนงานวิจัยหรืองานสร้างสรรค์จากภายในและภายนอกสถาบันต่อจำนวน อาจารย์ประจำและนักวิจัย

$$\text{จำนวนเงินสนับสนุนงานวิจัยฯ} = \frac{\text{จำนวนเงินสนับสนุนงานวิจัยฯจากภายในและภายนอก}}{\text{จำนวนอาจารย์ประจำและนักวิจัย}}$$

2. แปลงจำนวนเงินที่คำนวณได้ในข้อ 1 เทียบกับคะแนนเต็ม 5

$$\text{คะแนนที่ได้} = \frac{\text{จำนวนเงินสนับสนุนงานวิจัยฯจากภายในและภายนอก} \times 5}{\text{จำนวนเงินสนับสนุนงานวิจัยฯที่กำหนดให้เป็นคะแนนเต็ม 5}}$$

สรุปคะแนนที่ได้ในระดับคณะ (เพื่อตอบ CDS)

คะแนนที่ได้ในระดับคณะ = ค่าเฉลี่ยของคะแนนที่ได้ของทุกกลุ่มสาขาวิชาในคณะ

หมายเหตุ

1. จำนวนอาจารย์และนักวิจัยให้นับตามปีการศึกษาและนับเฉพาะที่ปฏิบัติงานจริงไม่นับรวมผู้ลาศึกษาต่อ
2. ให้นำจำนวนเงินที่มีการลงนามในสัญญาเงินทุนในปีการศึกษาหรือปีงบประมาณหรือปีปฏิทินนั้นๆ ไม่ใช่จำนวนเงินที่เบิกจ่ายจริง
3. กรณีที่มีหลักฐานการแบ่งสัดส่วนเงินสนับสนุนงานวิจัยซึ่งอาจเป็นหลักฐานจากแหล่งทุนหรือหลักฐานจากการตกลงร่วมกันของสถาบันที่ร่วมโครงการให้แบ่งสัดส่วนเงินตามหลักฐานที่ปรากฏกรณีที่ไม่มีหลักฐานให้แบ่งเงินตามสัดส่วนผู้ร่วมวิจัยของแต่ละคณะ
4. การนับจำนวนเงินสนับสนุนโครงการวิจัยสามารถนับเงินโครงการวิจัยสถาบันที่ได้ลงนามในสัญญา รับทุนโดยอาจารย์ประจำหรือนักวิจัยแต่ไม่สามารถนับเงินโครงการวิจัยสถาบันที่บุคลากรสายสนับสนุนที่ไม่ใช่ นักวิจัยเป็นผู้ดำเนินการ

ระดับสถาบัน

$$\text{คะแนนที่ได้} = \frac{\text{ผลรวมของผลการประเมินคะแนนที่ได้ในระดับคณะทุกคณะและหน่วยงานวิจัย}}{\text{จำนวนคณะและหน่วยงานวิจัยทั้งหมดของสถาบัน}}$$

S.5 จำนวนนักศึกษาเต็มเวลาเทียบเท่าต่อจำนวนอาจารย์ประจำ

คำอธิบาย

ปัจจัยสำคัญประการหนึ่งสำหรับการจัดการการศึกษาระดับอุดมศึกษาคือสัดส่วนของนักศึกษาต่ออาจารย์ที่จะต้องสอดคล้องกับศาสตร์ในแต่ละสาขาวิชาและลักษณะการเรียนการสอนรวมที่ใช้ ทั้งมีความเชื่อมโยงไปสู่การวางแผนต่างๆ เช่น การวางแผนอัตรากำลัง ภาระงานอาจารย์ เป้าหมายการผลิตบัณฑิต ดังนั้นสถาบันจึงควรมีจำนวนนักศึกษาเต็มเวลาเทียบเท่าต่อจำนวนอาจารย์ประจำที่ปฏิบัติงานจริงในสัดส่วนที่เหมาะสมกับสาขาวิชาและบริบทที่ใช้ในการจัดการเรียนการสอน และผลของการจัดการเรียนการสอน

หมายเหตุ ตัวบ่งชี้นี้ประเมินเฉพาะในระดับคณะและสถาบันเท่านั้น

วิธีการประเมิน

คณะ/สถาบันคำนวณหาจำนวนนักศึกษาเต็มเวลาเทียบเท่าจากจำนวนอาจารย์ประจำ โดยใช้ข้อมูลจำนวนอาจารย์ประจำเทียบเท่าจากข้อมูลใน AUN.6 คุณภาพบุคลากรสายวิชาการ (Academic Staff Quality) หรือใช้สูตรการคำนวณหาจำนวนนักศึกษาเต็มเวลาเทียบเท่า เพื่อตอบ CDS ในการคำนวณหา FTES

ระดับคณะ

ใช้เกณฑ์ต่อไปนี้ในการประเมินความเหมาะสมของจำนวนนักศึกษาเต็มเวลาเทียบเท่าต่อจำนวนอาจารย์ประจำ

1	2	3	4	5	6	7
ไม่มีการรายงานผล	มีรายงานผล (เป็นข้อมูลดิบ ยังไม่มีการวิเคราะห์)	มีรายงานผล และเป็นไปตามที่คาดหวัง* อย่างมีคุณภาพ (มีการวิเคราะห์แล้ว)	สัดส่วนนักศึกษาต่ออาจารย์ที่ดีส่งผลให้การจัดการเรียนการสอนมีประสิทธิภาพ (ใช้การสัมภาษณ์เพิ่มเติม)	4+ มีสัดส่วนนักศึกษาต่ออาจารย์ไม่น้อยกว่าคู่เทียบในระดับชั้นนำของประเทศ	4+ มีสัดส่วนนักศึกษาต่ออาจารย์ไม่น้อยกว่าคู่เทียบในระดับภูมิภาค	excellent (world-class or leading practices)(ranking)

หมายเหตุ

สัดส่วนที่คาดหวัง* เป็นสัดส่วนนักศึกษาต่ออาจารย์ตามระบบการเรียนการสอนของหลักสูตรที่ได้กำหนดไว้ ซึ่งจะสอบทานได้จากการสัมภาษณ์

ระดับสถาบัน

ใช้เกณฑ์ต่อไปนี้ในการประเมินความเหมาะสมของจำนวนนักศึกษาเต็มเวลาเทียบเท่าต่อจำนวน

อาจารย์ประจำ

1	2	3	4	5	6	7
ไม่มีการ รายงาน ผล	มีรายงาน ผล (เป็น ข้อมูลดิบ ยังไม่มี การ วิเคราะห์)	มีรายงานผล และเป็นไป ตามที่ คาดหวัง (มี การ วิเคราะห์ แล้ว)	มีแนวโน้มผล การ ดำเนินงานที่ดี (วิเคราะห์ trend จาก ตารางการ เก็บข้อมูลดิบ)	มีแนวโน้มผลการ ดำเนินงานที่ดี และมี การนำผลสัดส่วน นักศึกษาต่ออาจารย์ไป ใช้ในการพัฒนาการ ให้บริการ การพัฒนา หลักสูตร หรือการ จัดการเรียนการสอน	มีการนำผลสัดส่วน นักศึกษาต่ออาจารย์ ไปใช้ในการ พัฒนาการให้บริการ อย่างเป็นระบบ และมี ผลการดำเนินงานที่ดี มากในทุกมิติ	excellent (world- class or leading practices) (ranking)

สูตรการคำนวณจำนวนนักศึกษาเต็มเวลาเทียบเท่า เพื่อตอบ CDS

1. คำนวณค่าหน่วยกิตนักศึกษา (Student Credit Hours: SCH) ซึ่งก็คือผลรวมของผลคูณระหว่างจำนวนนักศึกษาที่ลงทะเบียนเรียนกับจำนวนหน่วยกิตแต่ละรายวิชาที่เปิดสอนทุกรายวิชาตลอดปีการศึกษา รวบรวมหลังจากนักศึกษาลงทะเบียนแล้วเสร็จ (หมุดกำหนดเวลาการเพิ่ม – ถอน) โดยมีสูตรการคำนวณดังนี้

$$SCH = \sum n_i c_i$$

เมื่อ n_i = จำนวนนักศึกษาที่ลงทะเบียนในวิชาที่ i

c_i = จำนวนหน่วยกิตของวิชาที่ i

คำนวณค่า FTES โดยใช้สูตรคำนวณดังนี้

จำนวนนักศึกษาเต็มเวลาเทียบเท่าต่อปี (FTES) =

Student Credit Hours (SCH) ทั้งปี

จำนวนหน่วยกิตต่อปีการศึกษาตามเกณฑ์มาตรฐานการลงทะเบียนในระดับปริญญาชั้นๆ

S.6 Student mobility - Inbound/outbound, part-time/full-time of international students

คำอธิบาย

ตัวบ่งชี้นี้แสดงแนวโน้มความเป็นสากลของสถาบัน โดยพิจารณาจากจำนวนนักศึกษาแลกเปลี่ยน จำนวนนักศึกษาต่างชาติ ทั้งนักศึกษาแลกเปลี่ยนขาเข้า/ขาออก (Inbound/Outbound) และจำนวนนักศึกษาต่างชาติที่ลงทะเบียนเป็นนักศึกษาของมหาวิทยาลัย โดยเป็นตัวบ่งชี้ที่เก็บข้อมูลจากหลักสูตรที่มีนักศึกษาต่างชาติ กับหลักสูตรนานาชาติเท่านั้น โดยใช้ตารางตัวอย่างต่อไปนี้สำหรับการเก็บข้อมูลในระดับหลักสูตร

ตัวอย่างตารางจำนวนนักศึกษาแลกเปลี่ยน (Exchange Students) ในหลักสูตรในรอบปีการศึกษา 2557

ประเภทนักศึกษา	1-3 เดือน (0.25)	4-6 เดือน (0.50)	7-9 เดือน (0.75)	9-12 เดือน (1.0)	Head Count	FTEs
Inbound	3	2	1	1	7	3.50
Outbound	1	2		1	4	2.25

ตัวอย่างตารางจำนวนนักศึกษาต่างชาติที่ลงทะเบียนในหลักสูตรในปีการศึกษา 2557

ประเภทนักศึกษา	จำนวน
Full time	2
Part time	-

ตัวอย่างตารางสรุปจำนวนนักศึกษาต่างชาติในหลักสูตร.....

ปีการศึกษา	นักศึกษาแลกเปลี่ยน		นักศึกษาต่างชาติที่ลงทะเบียน	
	Inbound	Outbound	Full Time	Part Time
2555				
2556				
2557	3.5	2.25	2	-

เกณฑ์ประเมิน

ประเมินคะแนน Student Mobility ของหลักสูตร คณะ และ สถาบันจากรายการเกณฑ์ต่อไปนี้

ระดับหลักสูตร คณะและสถาบัน

1	2	3	4	5	6	7
ไม่มีการ รายงาน ผล	มีรายงานผล (เป็นข้อมูล ดิบ ยังไม่มี การวิเคราะห์)	มีรายงานผล และเป็นไป ตามที่คาดหวัง (มีการ วิเคราะห์แล้ว)	มีแนวโน้มผล การดำเนินงานที่ ดี (วิเคราะห์ trend จาก ตารางการเก็บ ข้อมูลดิบ)	มีแนวโน้มผลการ ดำเนินงานที่ดี และมี การนำผล student mobility ไปใช้ในการ พัฒนาการให้ บริการ การพัฒนาหลักสูตร หรือการจัดการเรียนการ สอน	มีการนำผล student mobility ไปใช้ในการ พัฒนาการให้บริการ อย่างเป็นระบบ และมี ผลการดำเนินงานที่ดีใน มิติความเป็นสากล (Internationalization)	excellent (world-class or leading practices) (ranking)

S.7 การบริหารของคณะ/สถาบันเพื่อการกำกับติดตามผลลัพธ์ตามพันธกิจและเอกลักษณ์ ของคณะ/สถาบัน

คำอธิบายและแนวทางการดำเนินการตามตัวบ่งชี้นี้แบ่งออกเป็น 2 ส่วน คือ ระดับคณะ และ ระดับสถาบัน โดยตัวบ่งชี้นี้ประเมินเฉพาะในระดับคณะและสถาบันเท่านั้น

ระดับคณะ

คำอธิบาย (ระดับคณะ)

สถาบันอุดมศึกษามีพันธกิจหลักคือการเรียนการสอนการวิจัยการบริการทางวิชาการแก่สังคม และการทำนุบำรุงศิลปะและวัฒนธรรมในการดำเนินพันธกิจหลักสถาบันอุดมศึกษาจำเป็นต้องดำเนินงานผ่านคณะ ดังนั้นคณะต้องมีการพัฒนาแผนเพื่อกำหนดทิศทางการพัฒนาและการดำเนินงานของคณะให้สอดคล้องกับเป้าหมายและกลุ่มสถาบันตลอดจนมีการบริหารทั้งด้านบุคลากรการเงินความเสี่ยงและการประกันคุณภาพการศึกษาเพื่อสนับสนุนการดำเนินงานตามพันธกิจหลักให้บรรลุตามเป้าหมายที่กำหนดไว้ จนส่งผลกระทบต่อถึงการเปลี่ยนแปลงในวัฒนธรรมองค์กร

แนวทางการดำเนินการ (ระดับคณะ)

1. พัฒนาแผนกลยุทธ์จากผลการวิเคราะห์ SWOT โดยเชื่อมโยงกับวิสัยทัศน์ของคณะและสอดคล้องกับวิสัยทัศน์ของคณะสถาบันรวมทั้งสอดคล้องกับกลุ่มสถาบันและเอกลักษณ์ของคณะและพัฒนาไปสู่แผนกลยุทธ์ทางการเงินและแผนปฏิบัติการประจำปีตามกรอบเวลาเพื่อให้บรรลุผลตามตัวบ่งชี้และเป้าหมายของแผนกลยุทธ์และเสนอผู้บริหารระดับสถาบันเพื่อพิจารณาอนุมัติ
2. ดำเนินการวิเคราะห์ข้อมูลทางการเงินที่ประกอบไปด้วยต้นทุนต่อหน่วยในแต่ละหลักสูตรสัดส่วนค่าใช้จ่ายเพื่อพัฒนานักศึกษาอาจารย์บุคลากรการจัดการเรียนการสอนอย่างต่อเนื่องเพื่อวิเคราะห์ความคุ้มค่าของการบริหารหลักสูตรประสิทธิภาพประสิทธิผลในการผลิตบัณฑิตและโอกาสในการแข่งขัน
3. ดำเนินงานตามแผนบริหารความเสี่ยงที่เป็นผลจากการวิเคราะห์และระบุปัจจัยเสี่ยงที่เกิดจากปัจจัยภายนอกหรือปัจจัยที่ไม่สามารถควบคุมได้ที่ส่งผลต่อการดำเนินงานตามพันธกิจของคณะและให้ระดับความเสี่ยงลดลงจากเดิม
4. บริหารงานด้วยหลักธรรมาภิบาลอย่างครบถ้วนทั้ง 10 ประการที่อธิบายการดำเนินงานอย่างชัดเจน
5. ค้นหาแนวปฏิบัติที่ดีจากความรู้ทั้งที่มีอยู่ในตัวบุคคลทักษะของผู้มีประสบการณ์ตรงและแหล่งเรียนรู้อื่นๆ ตามประเด็นความรู้อย่างน้อยครอบคลุมพันธกิจด้านการผลิตบัณฑิตและด้านการวิจัยจัดเก็บอย่างเป็นระบบ โดยเผยแพร่ออกมาเป็นลายลักษณ์อักษรและนำมาปรับใช้ในการปฏิบัติงานจริง
6. การกำกับติดตามผลการดำเนินงานตามแผนการบริหารและแผนพัฒนาบุคลากรสายวิชาการและสายสนับสนุน
7. ดำเนินงานด้านการประกันคุณภาพการศึกษายึดตามระบบและกลไกที่เหมาะสมและสอดคล้องกับพันธกิจและพัฒนาการของคณะที่ได้ปรับให้การดำเนินงานด้านการประกันคุณภาพเป็นส่วนหนึ่งของการ

บริหารงานคณะตามปกติที่ประกอบด้วย การควบคุมคุณภาพ การตรวจสอบคุณภาพ และการประเมินคุณภาพ

ระดับสถาบัน

คำอธิบาย (ระดับสถาบัน)

สถาบันอุดมศึกษามีพันธกิจหลัก คือ การเรียนการสอน การวิจัย การบริการทางวิชาการแก่สังคม และการทำนุบำรุงศิลปวัฒนธรรม ในการดำเนินพันธกิจหลัก สถาบันอุดมศึกษาจำเป็นต้องมีการจัดทำแผนเพื่อกำหนดทิศทางการพัฒนาและการดำเนินงานของสถาบันให้สอดคล้องกับเป้าหมายและกลุ่มสถาบันตลอดจนมีการบริหารทั้งด้านบุคลากร การเงิน ความเสี่ยงและการประกันคุณภาพการศึกษา เพื่อสนับสนุนการดำเนินงานตามพันธกิจหลักให้บรรลุตามเป้าหมายที่กำหนดไว้จนส่งผลกระทบต่อถึงการเปลี่ยนแปลงในวัฒนธรรมองค์กร

แนวทางการดำเนินการ (ระดับสถาบัน)

1. พัฒนาแผนกลยุทธ์จากผลการวิเคราะห์ SWOT กับวิสัยทัศน์ของสถาบัน และพัฒนาไปสู่แผนกลยุทธ์ทางการเงินและแผนปฏิบัติการประจำปีตามกรอบเวลาเพื่อให้บรรลุผลตามตัวบ่งชี้และเป้าหมายของแผนกลยุทธ์
2. การกำกับติดตามส่งเสริมสนับสนุนให้ทุกคณะดำเนินการวิเคราะห์ข้อมูลทางการเงินที่ประกอบไปด้วยต้นทุนต่อหน่วยในแต่ละหลักสูตร สัดส่วนค่าใช้จ่ายเพื่อพัฒนานักศึกษา อาจารย์บุคลากร การจัดการเรียนการสอนอย่างต่อเนื่อง เพื่อวิเคราะห์ความคุ้มค่าของการบริหารหลักสูตร ประสิทธิภาพ ประสิทธิผลในการผลิตบัณฑิต และโอกาสในการแข่งขัน
3. ดำเนินงานตามแผนบริหารความเสี่ยง ที่เป็นผลจากการวิเคราะห์และระบุปัจจัยเสี่ยงที่เกิดจากปัจจัยภายนอก หรือปัจจัยที่ไม่สามารถควบคุมได้ที่ส่งผลกระทบต่อการทำงานตามพันธกิจของสถาบันและให้ระดับความเสี่ยงลดลงจากเดิม
4. บริหารงานด้วยหลักธรรมาภิบาลอย่างครบถ้วนทั้ง 10 ประการที่อธิบายการดำเนินงานอย่างชัดเจน
5. การกำกับติดตามส่งเสริมสนับสนุนให้ทุกหน่วยงานในสถาบันมีการดำเนินการจัดการความรู้ตามระบบ
6. การกำกับติดตามผลการดำเนินงานตามแผนการบริหารและแผนพัฒนาบุคลากรสายวิชาการและสายสนับสนุน
7. การกำกับติดตามส่งเสริมสนับสนุนให้ทุกหน่วยงานในสถาบันมีการดำเนินงานด้านการประกันคุณภาพภายในตามระบบและกลไกที่สถาบันกำหนด ประกอบด้วย การควบคุมคุณภาพ การตรวจสอบคุณภาพ และการประเมินคุณภาพ

ตารางต่อไปนี้นำใช้ในการวัดผลที่เกิดจากการบริหารจัดการตามพันธกิจของคณะ/สถาบันตามที่ได้ประกาศไว้ ที่ส่งผลถึงการพัฒนาองค์กร วัฒนธรรมองค์กร

ระดับคณะและสถาบัน

1	2	3	4	5	6	7
ไม่มีการ รายงานผลที่ เกี่ยวข้อง	มีรายงานผล ที่เกี่ยวข้องใน บางด้าน (เป็นข้อมูล ดิบ ยังไม่มี การ วิเคราะห์)	มีรายงานผล ครบทุกด้าน (อัตลักษณ์ และเอกลักษณ์ หรือจุดเน้น หรือ คุณลักษณะ หรือวิสัยทัศน์)	มีรายงานผล ครบถ้วน และ ผลการ ดำเนินงานที่ดี (วิเคราะห์ trend จาก ตารางการเก็บ ข้อมูลดิบ)	เริ่มมีการขยายผล ไปสู่บุคลากรกลุ่มอื่น ส่งผลให้เกิดการริเริ่ม โครงการหรือสร้าง เครือข่ายใหม่ๆ	การขยายผล ครอบคลุมไปทั่วทั้ง องค์กรส่งผลให้เกิด การพัฒนาองค์กร	excellent (leading practices) (เกิดเป็น วัฒนธรรม องค์กร)

S.8 Green University

คำอธิบาย

เพื่อแสดงการพัฒนาสถาบัน บุคลากรและนิสิตนักศึกษาของสถาบัน มุ่งสู่ความยั่งยืนอย่างมีความรับผิดชอบต่อสังคมและสิ่งแวดล้อม เพื่อเป็นแบบอย่างของสังคมและชุมชนในการพัฒนาให้เกิดความยั่งยืน โดยใช้เกณฑ์การประเมินการจัดอันดับมหาวิทยาลัยสีเขียว (UI - Green University) เป็นแนวทางในการดำเนินการ เพื่อเพื่อสร้างวัฒนธรรมองค์กรที่ยั่งยืน และส่งเสริมให้นักศึกษา บุคลากร มีจิตสำนึกในการปกป้องและดูแลรักษาสิ่งแวดล้อม

หมายเหตุ ตัวบ่งชี้ที่ประเมินเฉพาะในระดับคณะและสถาบัน

ตัวอย่างตารางเก็บข้อมูลระดับสถาบัน (Ranking result ของ UI Green)

เกณฑ์การประเมิน	คะแนนปี 2012 (ถ้ามี)	คะแนน ปี 2013 (ถ้ามี)	คะแนน (ใช้ผลการคะแนนของปีล่าสุด 2014 ถ้ามี)
Setting and Infrastructures			
Energy and Climate Change			
Waste management			
Water			
Transportation			
Education			
รวม			
ลำดับที่			

เกณฑ์การประเมิน

พิจารณาจากเกณฑ์ UI Green (<http://greenmetric.ui.ac.id/>) ในด้านต่างๆ ดังต่อไปนี้ โดยในปี 2014 เกณฑ์ UI Green ประกอบด้วยเกณฑ์ 6 ด้านคือ

- 1) ที่ตั้งและโครงสร้างพื้นฐาน
- 2) การจัดการพลังงานและการเปลี่ยนแปลงสภาพภูมิอากาศ
- 3) การจัดการของเสีย
- 4) การจัดการน้ำ
- 5) การขนส่งที่เป็นมิตรกับสิ่งแวดล้อม
- 6) ความสามารถในการให้การศึกษาด้านสิ่งแวดล้อมและการพัฒนาที่ยั่งยืน

ทั้งนี้คณะ/ส่วนงาน ไม่จำเป็นต้องดำเนินการในทุกหัวข้อรายการของเกณฑ์ย่อย แต่ให้รายงานผลการดำเนินการที่เกี่ยวข้องกับตัวบ่งชี้ย่อยต่อไปนี้ต่อสถาบัน/มหาวิทยาลัย หรือแสดงผลการดำเนินงานที่เว็บไซต์

ของคณะ/ส่วนงาน มหาวิทยาลัย เพื่อแสดงถึงการมีส่วนร่วมและการดำเนินการตามนโยบายของมหาวิทยาลัย ที่เกี่ยวข้องกับการส่งเสริมเพื่อให้เกิดการพัฒนาไปสู่ความยั่งยืน และความรับผิดชอบต่อสังคม

โดย UI Green (2014) มีเกณฑ์ย่อยดังต่อไปนี้

1. Setting and Infrastructures (SI)

1. SI 1 Open space area/total area
2. SI 2 Open space area/total people
3. SI 3 Area on campus covered in forested vegetation
4. SI 4 Area on campus covered in planted vegetation
5. SI 5 Non-retentive surfaces/total area
6. SI 6 Sustainability budget/total university budget

2. Energy and Climate Change (EC)

1. EC1 Energy efficient appliances usage
2. EC 2 Renewable energy usage policy
3. EC 3 Total electricity use/total people
4. EC 4 Energy conservation program
5. EC 5 Green building
6. EC 6 Climate change adaptation and mitigation program
7. EC 7 Greenhouse gas emission reduction policy

3. Waste management (WS)

1. WS 1 Recycling program for university waste
2. WS 2 Toxic waste recycling
3. WS 3 Organic waste treatment (garbage)
4. WS 4 Inorganic waste treatment (rubbish)
5. WS 5 Sewerage disposal
6. WS 6 Policy to reduce the use of paper and plastic on campus

4. Water (WR)

1. WR 1 Water conservation program
2. WR 2 Piped water

5. Transportation (TR)

1. TR 1 Total cars entering/total people
2. TR 2 Total bicycles/total people
3. TR 3 Transportation policy on limiting vehicles on campus
4. TR 4 Transportation policy on limiting parking space
5. TR 5 Campus buses

6. TR 6 Bicycle and pedestrian policy

6. Education (ED)

1. ED 1 Sustainability courses/total courses
2. ED 2 Sustainability research funding/total research funding
3. ED 3 Sustainability publications
4. ED 4 Sustainability events
5. ED 5 Sustainability organizations (student)
6. ED 6 Sustainability website

ตารางต่อไปนี้จะใช้ในการวัดผลที่เกิดจากการบริหารจัดการเพื่อความยั่งยืนของมหาวิทยาลัย (Green University)

ระดับคะแนนและสถาบัน

1	2	3	4	5	6	7
ไม่มีการรายงานผลที่เกี่ยวข้อง	มีรายงานผลที่เกี่ยวข้องในบางด้าน (เป็นข้อมูลดิบ ยังไม่มีการวิเคราะห์)	มีรายงานผลครบทุกด้าน (อัตลักษณ์ และเอกลักษณ์ หรือจุดเน้น หรือคุณลักษณะ หรือวิสัยทัศน์)	มีรายงานผลครบถ้วน และผลการดำเนินงานที่ดี (วิเคราะห์ trend จากตารางการเก็บข้อมูลดิบ)	เริ่มมีการขยายผลไปสู่บุคลากรกลุ่มอื่น ส่งผลให้เกิดการริเริ่มโครงการหรือสร้างเครือข่ายใหม่ๆ	การขยายผลครอบคลุมไปทั่วทั้งองค์กรส่งผลให้เกิดการพัฒนาองค์กร	excellent (leading practices) (เกิดเป็นวัฒนธรรมองค์กร)

ตารางแสดงการดำเนินการและความเชื่อมโยงระหว่างเกณฑ์ในระดับหลักสูตรและในระดับคณะ/สถาบัน

ตัวบ่งชี้ระดับ คณะ/สถาบัน	เกณฑ์ระดับ หลักสูตรที่ เกี่ยวข้อง	มีตารางการ รายงานผลใน ระดับ หลักสูตร	มีการประเมิน คะแนนในระดับ หลักสูตร	นำผลคะแนน ระดับหลักสูตรไป ใช้ในระดับคณะ/ สถาบัน	Rubric ระดับ หลักสูตร	Rubric ระดับคณะ/ สถาบัน	วิธี คำนวณ ตาม CDS
C.1 อัตราการสำเร็จ การศึกษาของนิสิต นักศึกษา	AUN.14.1, AUN.14.2	X	X	X	X		
C2 ร้อยละของ บัณฑิตปริญญาตรีที่ ได้งานทำหรือ ประกอบอาชีพอิสระ ภายใน 1 ปี	AUN.14.3		X	X	X		Prog
C.3 คุณภาพบัณฑิต ตามกรอบมาตรฐาน คุณวุฒิ ระดับอุดมศึกษา แห่งชาติ			X	X	X		Prog
C.4 ผู้เรียนระดับ บัณฑิตศึกษามี ผลงานตีพิมพ์ เผยแพร่	AUN.14.4	X	X	X	X		Prog
C.5 อาจารย์ประจำ คณะที่มีคุณวุฒิ ปริญญาเอก	AUN.6	X	X	X	AUN		Fac/Univ
C.6 อาจารย์ประจำ คณะที่ดำรงตำแหน่ง ทางวิชาการ	AUN.6	X	X	X	AUN		Fac/Univ
C.7 ผลงานวิชาการ ของอาจารย์ประจำ และนักวิจัย	AUN.14.4	X	X	X	AUN		Fac/Univ
C.8 อาจารย์ได้รับ การพัฒนา	AUN.12	X	X	X	AUN		

ตัวบ่งชี้ระดับ คณะ/สถาบัน	เกณฑ์ระดับ หลักสูตรที่ เกี่ยวข้อง	มีตารางการ รายงานผลใน ระดับ หลักสูตร	มีการประเมิน คะแนนในระดับ หลักสูตร	นำผลคะแนน ระดับหลักสูตรไป ใช้ในระดับคณะ/ สถาบัน	Rubric ระดับ หลักสูตร	Rubric ระดับคณะ/ สถาบัน	วิธี คำนวณ ตาม CDS
C.9 ร้อยละของ หลักสูตรในคณะที่ ผ่านเกณฑ์มาตรฐาน หลักสูตร							
C.10 บทบาทและ หน้าที่ของผู้บริหาร มหาวิทยาลัย							
C.10.1 บทบาทและ หน้าที่ของสภา มหาวิทยาลัย/ กรรมการประจำ คณะ						AUN	
C.10.2 การปฏิบัติ ตามบทบาทหน้าที่ ของผู้บริหารสถาบัน						AUN	
C.10.3 การปฏิบัติ ตามบทบาทหน้าที่ ของคณบดี						AUN	
C.11 บุคลากรสาย สนับสนุนได้รับการ พัฒนา	AUN.7, AUN.12	X	X	X	AUN		
C.12 ความพึงพอใจ ของนักศึกษา	AUN.9, AUN.10, AUN.11.5, AUN.15		X	X*	AUN / X	X*	
C.13 การบริการ วิชาการแก่สังคมของ คณะและสถาบัน						X	
C.14 การส่งเสริม สนับสนุนศิลปะและ วัฒนธรรม						X	

ตัวบ่งชี้ระดับ คณะ/สถาบัน	เกณฑ์ระดับ หลักสูตรที่ เกี่ยวข้อง	มีตารางการ รายงานผลใน ระดับ หลักสูตร	มีการประเมิน คะแนนในระดับ หลักสูตร	นำผลคะแนน ระดับหลักสูตรไป ใช้ในระดับคณะ/ สถาบัน	Rubric ระดับ หลักสูตร	Rubric ระดับคณะ/ สถาบัน	วิธี คำนวณ ตาม CDS
S.1 ระยะเวลาของ การดำเนินงานทำ	AUN.14.3	X	X	X*	AUN	X*	
S.2 ความพึงพอใจ ของอาจารย์และ บุคลากร	AUN.13.3, AUN.15		X	X*	AUN / X	X*	
S.3 ความพึงพอใจ ของผู้ใช้บัณฑิต และ ศิษย์เก่า	AUN.13.1, AUN.13.2, AUN.15		X	X*	AUN / X	X*	
S.4 จำนวนเงิน สนับสนุนงานวิจัย หรืองานสร้างสรรค์						X	Fac/Univ
S.5 จำนวนนักศึกษา เต็มเวลาเทียบเท่าต่อ จำนวนอาจารย์ ประจำ						X	
S.6 Student mobility		X	X		X	X	
S.7 การบริหารของ คณะ/สถาบันเพื่อ การกำกับติดตาม ผลลัพธ์ตามพันธกิจ และเอกลักษณ์ของ คณะ/สถาบัน						X	
S.8 Green University						X	

X หมายถึง Yes หรือ มี

X* หมายถึง อาจใช้ผลระดับหลักสูตร คณะ/สถาบัน ก็ได้

AUN/1 หมายถึง ใช้เกณฑ์ rubric 1-7 ของ AUN แล้วจึงใช้ rubric ระดับหลักสูตรของตัวบ่งชี้ในการประเมินผล
ภาพรวมอีกครั้ง

AUN หมายถึง ใช้เกณฑ์ rubric 1-7 ของ AUN ในการประเมินคะแนนในระดับหลักสูตร

Prog หมายถึง มีการคำนวณ CDS ในระดับหลักสูตร (Program)

Fac/Univ หมายถึง มีการคำนวณ CDS ในระดับคณะ/สถาบัน (Faculty/University)

รายการอักษรย่อ

อักษรย่อ	ชื่อเต็ม
ก.พ.ร.	สำนักงานคณะกรรมการพัฒนาระบบราชการ
กกอ.	คณะกรรมการการอุดมศึกษา
คปภ.	คณะกรรมการประกันคุณภาพการศึกษาภายในระดับอุดมศึกษา
ทปอ. (CUPT)	ที่ประชุมอธิการบดีแห่งประเทศไทย (The Council of the University Presidents of Thailand)
ทอมก	ที่ประชุมอธิการบดีมหาวิทยาลัยในกำกับของรัฐ
สกอ.	สำนักงานคณะกรรมการการอุดมศึกษา
สมศ.	สำนักงานรับรองมาตรฐานและประเมินคุณภาพการศึกษา
AACSB	Association to Advance Collegiate Schools of Business
ABET	Accreditation Board for Engineering and Technology
AUN	ASEAN University Network
AUN-QA	ASEAN University Network Quality Assurance ประกอบด้วยคู่มือ 3 เล่ม <ul style="list-style-type: none"> - Guide to AUN Actual Quality Assessment at Programme Level - Manual for the Implementation of the Guidelines - Guidelines for AUN Quality Assessment and Assessors & Framework of AUN QA Strategic Action Plan 2012 - 2015
CDS	Common Data Set
CUPT Indicators	The Council of the University Presidents of Thailand Indicators
CUPT QA	The Council of the University Presidents of Thailand Quality Assurance
EdPEx	Education Criteria for Performance Excellence (เกณฑ์คุณภาพการศึกษาเพื่อการดำเนินการที่เป็นเลิศ)
ELO	Expected Learning Outcome
EQA	External Quality Assurance
IQA	Internal Quality Assurance
TQA	Thailand Quality Award
TQF	Thai Qualifications Framework for Higher Education, TQF:HEd (กรอบมาตรฐานคุณวุฒิระดับอุดมศึกษาแห่งชาติ)

คำถาม / คำตอบ

Q1 : ทำ CUPT QA แล้ว ยังต้องได้รับการประเมินจาก สกอ. และ สมศ.

A1 : หากสถาบันอุดมศึกษานั้นๆ นำระบบประกันคุณภาพแบบ CUPT QA ไปใช้ โดยได้รับความเห็นชอบของสภาสถาบันและคณะกรรมการประกันคุณภาพภายในในระดับอุดมศึกษา ให้ดำเนินการตามที่กำหนดในระบบ CUPT QA และส่งไฟล์ข้อมูลรายงานผล และ/หรือ CDS ที่เกี่ยวข้องเข้าระบบ CHE QA

สำหรับในส่วนของ สมศ. ทปอ. และ ทอภ. ได้ส่งเอกสารระบบ CUPT QA เพื่อพิจารณาในช่วงปลายปี 2557 และต้นปี 2558 โดยเมื่อปลายเดือน พฤษภาคม 2558 ได้มีการประกาศเลื่อนการประเมินฯ ภายนอกรอบที่ 4 ออกไปอีก 6 เดือน จากกำหนดเดิมตุลาคม 2558 เป็น เมษายน 2559

Q2 : CUPT QA ต่างจาก CUPT Indicators อย่างไร

A2 : CUPT QA คือ ระบบประกันคุณภาพที่จัดทำโดยคณะทำงานพัฒนาตัวบ่งชี้การประกันคุณภาพภายนอกระดับอุดมศึกษา ทปอ. ที่รวมเกณฑ์การประกันคุณภาพระดับหลักสูตร AUN-QA และเกณฑ์การประกันคุณภาพระดับคณะและสถาบัน CUPT Indicators จำนวน 14 ตัวบ่งชี้หลักและตัวบ่งชี้เลือกตามบริบทสถาบันอีก 6 ตัวบ่งชี้เป็นอย่างน้อย รวมเป็นระบบเริ่มต้น CUPT QA1 ซึ่งอาจพัฒนาเป็นการใช้ระบบ EdPEX หรือ CUPT QA2 ในอนาคต โดยการเปลี่ยนไปใช้ระบบ EdPEX นั้นจะขึ้นอยู่กับความพร้อมของสถาบันการศึกษา และความเห็นชอบของสภามหาวิทยาลัย

CUPT Indicators คือ เกณฑ์ประเมินระดับคณะและสถาบัน ที่ประกอบด้วยตัวบ่งชี้หลัก 14 ตัวบ่งชี้ และตัวบ่งชี้เลือกไม่น้อยกว่า 6 ตัวบ่งชี้ ตัวบ่งชี้ทั้งหมดครอบคลุม 6 ด้านของ สมศ. ด้านคุณภาพศิษย์ ด้านคุณภาพครู/อาจารย์ การบริหารและธรรมาภิบาลของสถานศึกษา ความสัมพันธ์กับชุมชน/สังคม การทำนุบำรุงศิลปและวัฒนธรรม และมาตรการส่งเสริมสำหรับตัวบ่งชี้เลือกของ CUPT QA “3 พระจอม” ฉบับปีการศึกษา 2557 ประกอบไปด้วย 8 ตัวบ่งชี้เลือกที่ “3 พระจอม” จะเลือกดำเนินการทุกตัวร่วมกัน

Q3 : หากหน่วยงานมีแนวทางการประกันคุณภาพอื่น นอกเหนือไปจาก AUN-QA และ EdPEXแล้ว หน่วยงานยังต้องทำ CUPT QA หรือไม่

A3 : ขึ้นอยู่กับว่าแนวทางการประกันคุณภาพอื่นนั้นครอบคลุมทั้งในระดับหลักสูตร และระดับคณะและสถาบัน ตลอดจนผ่านความเห็นชอบของสภาสถาบัน และ คปภ.หรือไม่ หากครอบคลุมและผ่านความเห็นชอบแล้วก็ไม่จำเป็นต้องทำ CUPT QA

Q4 : การประเมิน CUPT Indicators จำเป็นต้องรับการประเมินทุกปีหรือไม่

A4 : ต้องประเมิน และรายงานผลทุกปี ทั้งนี้เป็นไปตามพระราชบัญญัติการศึกษาแห่งชาติ พ.ศ. 2542

Q5 : หากผ่านการประเมิน CUPT QA แล้ว จะถือว่าหน่วยงานพร้อมที่จะได้รับการประเมินแบบ AUN และ EdPEx อยู่ในระดับใด

A5 : CUPT QA เป็นเกณฑ์ที่ช่วยปรับวิธีการทำงานจากรูปแบบการ audit เพื่อการประกันคุณภาพแบบเดิมเข้าสู่การ assessment ตามวิธีประกันคุณภาพระดับภูมิภาค เช่น เกณฑ์สากลระดับหลักสูตร AUN-QA / ABET / AACSB หรือเกณฑ์สากลอื่นๆ ตลอดจน EdPEx ซึ่งเป็นเกณฑ์ระดับองค์กร นอกจากนี้เกณฑ์ในระบบ CUPT QA แบ่งเป็น 2 ระดับ

ระดับหลักสูตรใช้แนวทาง AUN-QA ระดับหลักสูตร โดยระดับคณะ/สถาบัน ใช้ CUPT Indicators ดังนั้น ในกรณีที่หลักสูตรมีความพร้อม และได้รับการประเมินระดับหลักสูตรในระบบ CUPT QA และมีผลการดำเนินการในระดับ 4 ขึ้นไป ดำเนินการปรับเปลี่ยน SAR ให้เป็นภาษาอังกฤษ และมหาวิทยาลัยที่สังกัดเป็นสมาชิก หรือสมาชิกสมทบของ AUN สถาบันการศึกษาดังกล่าวสามารถยื่นขอการรับรองหลักสูตรดังกล่าวจาก AUN ตามหลักเกณฑ์ของ AUN-QA ได้

แต่ในกรณีของ EdPEx เมื่อประเมิน CUPT Indicators อาจใช้ประโยชน์จากข้อมูลของ CUPT Indicators บางตัวบ่งชี้ เพื่อพัฒนาสู่การประเมินภายใต้กรอบ EdPEx แต่ไม่สามารถระบุได้ว่าจะได้รับการประเมินภายใต้กรอบ EdPEx ในระดับใด

Q6 : เกณฑ์ AUN-QA ระดับหลักสูตร ภาคภาษาไทย มีมาตรฐานเทียบเท่า AUN-QA ระดับหลักสูตรสากลหรือไม่

A6: AUN-QA ระดับหลักสูตร ภาคภาษาไทย มีมาตรฐานเทียบเท่า AUN-QA ระดับหลักสูตรสากล เนื่องจากเป็นเพียงการแปลเกณฑ์จากภาษาอังกฤษให้เป็นภาษาไทย เพื่อเป็นแนวทางในการดำเนินการ อีกทั้งผู้ที่เป็นวิทยากรนำของ AUN-QA ระดับหลักสูตร ภาคภาษาไทย จะเป็นผู้ที่มีประสบการณ์การประเมิน AUN-QA ระดับหลักสูตรของสากล โดยในเบื้องต้น ทปอ. สนับสนุนการดำเนินการและพัฒนาผู้ประเมินที่ได้ผ่านหลักสูตรที่มีวิทยากรที่มีประสบการณ์ดังกล่าว อีกทั้งใช้ระบบการประเมินเหมือนกับ AUN-QA ระดับหลักสูตรสากลทุกประการ

อย่างไรก็ตามการประเมินด้วย AUN-QA ระดับหลักสูตร ภาคภาษาไทย ถึงแม้จะมีผลการดำเนินการโดยรวมถึง 4.0 คะแนน (ระดับคะแนนที่จะได้รับการรับรองหรือ accredited ในระดับสากล) ก็จะไม่ได้รับการรับรองของ AUN-QA ระดับหลักสูตรสากล หากต้องการได้รับการรับรองจะต้องสมัครเพื่อขอรับการรับรองจาก AUN ดังนั้น การประเมินภาคภาษาไทยจึงเทียบได้กับการประเมินเพื่อประกันคุณภาพภายในให้เกิดการพัฒนา ส่วนการขอรับ accreditation จาก AUN เทียบได้กับการประเมินคุณภาพภายนอก

Q7 : เหตุใดจึงยังต้องดำเนินการตาม องค์กรประกอบที่ 1 การกำกับมาตรฐาน

A7: เพื่อเป็นการปฏิบัติตามประกาศของกระทรวงศึกษาธิการ คณะกรรมการการอุดมศึกษา และเป็น

การคุ้มครองผู้บริโภค ระบบประกันคุณภาพ CUPT QA ได้นำเกณฑ์องค์ประกอบที่ 1 การกำกับมาตรฐาน จากคู่มือประกันคุณภาพการศึกษา พ.ศ. 2558 [10] โดย สกอ. มาใช้ในการรับรองการดำเนินการขั้นพื้นฐานของหลักสูตร โดยหลักสูตรที่ดำเนินการตามระบบ CUPT QA สามารถใช้รูปแบบการรายงาน มคอ.3, มคอ.4, มคอ.5, มคอ.6 และ มคอ.7 ตามตัวอย่างในประกาศ กกอ. เรื่องแนวทางการปฏิบัติตามกรอบมาตรฐานคุณวุฒิระดับอุดมศึกษาแห่งชาติ พ.ศ. 2552 [14] หรือจัดทำระบบเก็บข้อมูล ที่สามารถอ้างอิงและตรวจสอบได้ตามความจำเป็นตามประกาศ กกอ. เรื่องแนวทางการปฏิบัติตามกรอบมาตรฐานคุณวุฒิอุดมศึกษาแห่งชาติ (ฉบับที่ 2) พ.ศ. 2554 [15] โดยไม่จำเป็นต้องใช้รูปแบบ มคอ. 7 ที่คู่มือประกันคุณภาพภายใน ระดับอุดมศึกษา พ.ศ. 2558 [10] กำหนดใช้เป็น SAR ระดับหลักสูตรแต่อย่างใด

เอกสารอ้างอิง

1. พระราชบัญญัติการศึกษาแห่งชาติ พ.ศ.2542 แก้ไขเพิ่มเติม (ฉบับที่ 2) พ.ศ.2545 และ (ฉบับที่ 3) พ.ศ.2553
2. European Commission, http://ec.europa.eu/education/policy/higher-education/quality-relevance_en.htm
3. National Assessment and Accreditation Council, India, “Quality Assurance in Higher Education: An Introduction, http://www.col.org/sitecollectiondocuments/pub_qahe_intro.pdf
4. Nicholson, “Quality Assurance in Higher Education: A Review of Literature: <http://ccl.mcmaster.ca/COU/pdf/Quality%20Assurance%20Literature%20Review.pdf>
5. วรพจน์ วงศ์กิจรุ่งเรือง และ อธิป จิตตฤกษ์ “ทักษะแห่งอนาคตใหม่: การศึกษาเพื่อศตวรรษที่ 21” แปลจากเรื่อง 21st Century Skills: Rethinking How Students Learn โดย James Bellanca และ Ron Brandt สำนักพิมพ์ open worlds ตุลาคม พ.ศ. 2554
6. (ร่างฉบับ 3) เกณฑ์คุณภาพการศึกษาเพื่อการวัด เปรียบเทียบที่เป็นเลิศฉบับปี 2558-2561 แนวทางที่เป็นระบบสู่การปรับปรุงผลการวัด เปรียบเทียบขององค์กร The 2013-2014 และ 2015-2016 Education Criteria for Performance Excellence สำนักรับมาตรฐานและประเมินผลอุดมศึกษา สำนักงานคณะกรรมการการอุดมศึกษา
7. รายงานสรุปบทเรียนการศึกษาคุณภาพบริษัทเอกชนที่ประยุกต์ TQA และได้ TQC วันที่ 30 พฤศจิกายน 2555
8. การอบรมหลักสูตร “การนำองค์กรและการวางแผนกลยุทธ์สำหรับผู้บริหารหน่วยงานการศึกษา อุดมศึกษา” ระหว่างวันที่ 5 กรกฎาคม – 2 สิงหาคม 2557 ณ โรงแรมในกรุงเทพฯ และเมืองเซนต์หลุยส์ รัฐมิสซูรี ประเทศสหรัฐอเมริกา
9. หนังสือลงวันที่ 2 January 2015 เรื่อง The Translation of the A Guide to AUN Actual Quality Assessment at Programme Level into Thai Language จาก Chairman of the AUN Board of Trustees Meeting and Secretary General for Higher Education Commission
10. คู่มือการประกันคุณภาพการศึกษาภายใน ระดับอุดมศึกษา พ.ศ.2558 (ฉบับปรับปรุง ครั้งที่ 1 เมื่อวันที่ 12 มีนาคม 2558)
11. (ร่าง) ตัวบ่งชี้เพื่อการประเมินคุณภาพภายนอก รอบสี่ พ.ศ.2559 - 2563 (ฉบับปรับปรุง ครั้งที่ 1 เมื่อวันที่ 20 ตุลาคม 2557)

12. ASEAN University Network Quality - Assurance: Guide to AUN Actual Quality Assessment at Programme Level, available at http://www.aunsec.org/pdf/aunwebsite/03_GuidetoAUNActualQualityAssessmentatProgrammeLevel30March2011PrintVersion.pdf
13. GUIDELINES of UI GREENMETRIC WORLD UNIVERSITY RANKING 2014, available at http://greenmetric.ui.ac.id/web/upload/_pdf/Guideline2014_GREENMETRIC%20WORLD%20UNIVERSITY%20RANKING_1.4_17062014_2.pdf
14. ประกาศ กกอ. เรื่องแนวทางการปฏิบัติตามกรอบมาตรฐานคุณวุฒิระดับอุดมศึกษาแห่งชาติ พ.ศ. 2552
15. ประกาศ กกอ. เรื่องแนวทางการปฏิบัติตามกรอบมาตรฐานคุณวุฒิอุดมศึกษาแห่งชาติ (ฉบับที่ 2) พ.ศ. 2554

แหล่งข้อมูล

1. กฎกระทรวงว่าด้วยระบบ หลักเกณฑ์ และ วิธีการประกันคุณภาพการศึกษา พ.ศ.2553
2. ประกาศคณะกรรมการประกันคุณภาพภายในระดับอุดมศึกษา เรื่อง หลักเกณฑ์และแนวปฏิบัติเกี่ยวกับการประกันคุณภาพภายใน ระดับอุดมศึกษา พ.ศ.2557
3. เกณฑ์คุณภาพการศึกษาเพื่อการดำเนินการที่เป็นเลิศ 2556 – 2557
4. The 2013-2014 Education Criteria for Performance Excellence
5. ASEAN University Network Quality - Assurance: Guidelines, available at http://www.aunsec.org/pdf/aunwebsite/01_AUNQAGuidelineManual.pdf
6. ASEAN University Network Quality - Assurance: Manual for the Implementation of the Guidelines, available at http://www.aunsec.org/pdf/aunwebsite/02_AUNQAImplementationManual.pdf
7. ASEAN University Network Quality - Assurance: Guidelines for AUN Quality Assessment and Assessors & Framework of AUN QA Strategic Action Plan, available at http://www.aunsec.org/pdf/aunwebsite/Green%20Book%20V2.0_Guidelines%20for%20AUN%20Quality%20Assessment%20and%20Assessors%20&%20Framework%20for%20AUN-QA%20Strategic%20Action%20Plan%202012-2015_18_07_2014.pdf

ภาคผนวก ก

โครงสร้าง
ระบบการประกันคุณภาพการศึกษา
CUPT QA

โครงสร้างระบบการประกันคุณภาพการศึกษา CUPT QA

การประกันคุณภาพการศึกษาระดับอุดมศึกษา เป็นการดำเนินการเพื่อให้ผู้ใช้บัณฑิต ผู้ใช้บริการทางวิชาการ ตลอดจนผู้ให้ทุน/ผู้ว่าจ้างวิจัย มั่นใจในผลผลิตของ สถาบันอุดมศึกษาภายใต้การกำกับดูแลของสำนักงานคณะกรรมการการอุดมศึกษาจึงจำเป็นต้องมีระบบและกลไกเพื่อให้มั่นใจว่าการดำเนินการในกระบวนการต่างๆดังกล่าวนี้ได้รับการตรวจติดตามและประเมินคุณภาพตามลำดับชั้นบังคับบัญชาขององค์กรตามรอบระยะเวลาที่เหมาะสมภายใต้การสนับสนุนจากต้นสังกัดอย่างเพียงพอต่อการบรรลุคุณภาพ ดังนั้น CUPT QA ให้ความสำคัญกับแนวทางการประกันคุณภาพที่ผ่านมา ซึ่งประกอบด้วย “ระบบประกันคุณภาพภายใน” และ “ระบบประกันคุณภาพภายนอก” ประกอบด้วย

- 1) การนิยาม สร้าง สนับสนุน และสร้างความเข้าใจตรงกันในวัฒนธรรมคุณภาพ
- 2) การดำเนินการให้การประกันคุณภาพฝัง (embedded) ในระบบและสอดคล้อง (aligned) กับเป้าและวัตถุประสงค์ที่เฉพาะของแต่ละสถาบันอุดมศึกษา
- 3) ระบบการบริหาร นโยบาย และวิธีดำเนินการเพื่อให้เกิดคุณภาพภายในของหน่วยงาน
- 4) การอนุมัติ ตรวจสอบ และทบทวนหลักสูตร ฯลฯ เพื่อการรับรองคุณภาพ
- 5) กลยุทธ์เพื่อการปรับปรุงและพัฒนาคุณภาพอย่างต่อเนื่อง ปฏิบัติให้เกิดผล และรักษาไว้ซึ่งคุณภาพบุคลากรสายวิชาการ
- 6) การแสดงข้อมูลของสัมฤทธิ์ผล การรับรองหลักสูตร และการดำเนินงานของสถาบันอุดมศึกษาต่อสาธารณะ

โดยมี “หน่วยงานประเมิน/รับรองคุณภาพภายนอก” ในแผนภาพที่ 1

- 1) เป็นหน่วยงานอิสระที่พึ่งพาตนเอง
- 2) นิยามพันธกิจ เป้า และวัตถุประสงค์ที่ชัดเจน
- 3) มีทรัพยากรบุคคลและด้านการเงินเพียงพอเพื่อดำเนินการ
- 4) เปิดเผยรายงานด้าน นโยบาย วิธีดำเนินการ การทบทวน และการประเมินตนเองต่อสาธารณะ
- 5) มีเอกสารที่แสดงความชัดเจนถึง ระเบียบวิธีประเมิน กระบวนการ เกณฑ์การตัดสิน และกระบวนการทักท้วง
- 6) มีการทบทวน ผลกระทบ และคุณค่าของกิจกรรมที่ตนดำเนินการอย่างสม่ำเสมอ และนำไปปรับปรุง
- 7) ทำวิจัยและให้คำแนะนำทั้งในส่วนของ
 - การตรวจติดตาม (audit) หรือ
 - การประเมิน (assessment) หรือ
 - การรับรอง (accreditation)

ตามที่ประกาศว่าจะดำเนินการโดยทุกฝ่ายที่เกี่ยวข้องได้มีการทำความเข้าใจตกลงกันเพื่อ“การประเมินคุณภาพ” โดยพิจารณาประเมินจากเกณฑ์การประเมินเดียวกันกับการประเมินเพื่อประกันคุณภาพภายในภายใต้บทบาทและหน้าที่ของตนเองตามแผนภาพที่ 1 เพื่อ

- 1) การประกันคุณภาพระดับหลักสูตรและระดับสถาบันอุดมศึกษาตามรอบระยะเวลาที่สมเหตุสมผลเพียงพอต่อการดำเนินการเพื่อพัฒนาได้จริง
- 2) การกำหนดเกณฑ์ (criteria) การประเมินที่มีลักษณะเป็นแนวทาง (guideline)
 - ระดับหลักสูตรเป็น minimum requirement
 - พัฒนาสถาบันการศึกษาเพื่อสร้างความสามารถในการแข่งขันให้กับประเทศตามความพร้อมและความสมัครใจของแต่ละสถาบันทั้งนี้ทั้ง 2 ระดับอาจใช้เกณฑ์ที่เป็นที่ยอมรับในระดับสากล เช่น
 - ASEAN University Network Quality Assurance (AUN-QA)
 - Association to Advance Collegiate Schools of Business (AACSB)
 - Accreditation Board for Engineering and Technology (ABET)
 - Education Criteria for Performance Excellence (EdPEX)
 - ฯลฯ
- 3) การกำหนดให้มีเกณฑ์การยกระดับศักยภาพเพื่อความเป็นอิสระในการบริหารการประกันคุณภาพด้วยตนเอง หากสถาบันอุดมศึกษาสามารถพัฒนาและดำเนินการจนกระทั่งมีระบบบริหารการประกันคุณภาพตามแนวทางที่เป็นที่ยอมรับแล้ว เช่น EdPEX หรือ TQA เป็นต้น สมศ. และสกอ. ต้องยอมให้สถาบันการศึกษานั้นมีความเป็นอิสระในการบริหารการประกันคุณภาพตนเองและสำหรับหน่วยงานภายในของตนเองมากขึ้นดังแสดงภาพโครงสร้างเบื้องต้นในแผนภาพที่ 2
- 4) การพิจารณาข้อมูลป้อนเข้าจากผู้มีส่วนได้ส่วนเสียทุกฝ่ายในการกำหนดเกณฑ์ในการประเมิน
- 5) การดำเนินการประกันคุณภาพเองโดยสถาบันอุดมศึกษา (1st party assessment) และเพื่อรับการประเมิน/การรับรองคุณภาพจากภายนอก (3rd party assessment) โดยเกณฑ์ชุดเดียวกันตามจุดเน้นของสถาบันอุดมศึกษาหนึ่งๆ*
- 6) การได้มาซึ่งระบบและกลไกพัฒนาและคัดเลือกผู้ประเมินเพื่อให้เกิดความมั่นใจว่าผู้ประเมินได้มาตรฐานใกล้เคียงกันที่สุดและไม่มีผลประโยชน์ทับซ้อน
- 7) การได้มาซึ่งขั้นตอนการประเมินที่ชัดเจนและนำไปสู่การบรรลุผลด้านคุณภาพตามจุดเน้นของแต่ละสถาบันอุดมศึกษา
- 8) การได้มาซึ่งกลไกการปิดการประเมิน (closing meeting) และกระบวนการทักท้วงที่นำไปสู่การได้มาซึ่งคำแนะนำ/ข้อมูลที่มีความหมายและมีคุณค่าต่อการพัฒนาคุณภาพตามจุดเน้นของแต่ละสถาบันอุดมศึกษา

* ไม่ได้กล่าวถึง 2nd party assessment เพราะเป็นการประเมินโดยผู้ใช้ผลิตภัณฑ์จากกระบวนการโดยตรงซึ่งในกรณีของสถาบันอุดมศึกษาจะใช้ได้กับพันธกิจด้านการวิจัยและบริการวิชาการ แต่ในด้าน

การเรียนการสอนนั้นมีผู้รับบริการตรงคือนักศึกษา ผู้ใช้ประโยชน์จากความรู้และทักษะในตัวบัณฑิตคือ ผู้ใช้บัณฑิต ตลอดจนสถาบันอุดมศึกษาต้องดำเนินการตามนโยบายของแผนพัฒนาบุคลากรของประเทศที่ถูกถอดจากแผนพัฒนาเศรษฐกิจและสังคมแห่งชาติ ซึ่งใน 1st party assessment การประเมินตามเกณฑ์ที่มีลักษณะเป็นแนวทางจะครอบคลุมทุกด้านในเกณฑ์ข้อต่างๆกัน

ภายใต้โครงสร้างดังกล่าวบทบาทและหน้าที่ของหน่วยงานที่เกี่ยวข้องมีดังต่อไปนี้

1) สถาบันอุดมศึกษา

- พัฒนาและดำเนินการระบบประกันคุณภาพภายใน
- ทำให้มั่นใจว่ามีระบบบริหารคุณภาพที่ทำงานอยู่ตลอดเวลา
- เก็บรวบรวมและส่งข้อมูลเพื่อการประกันคุณภาพและเปรียบเทียบกับสถาบันอุดมศึกษาที่เกี่ยวข้อง
- ให้ข้อมูลในฐานะ stakeholder เพื่อประโยชน์ต่อการกำหนดเกณฑ์ที่มีลักษณะเป็นแนวทางการประเมิน

2) สำนักงานคณะกรรมการการอุดมศึกษา (สกอ.)

- กำกับดูแลการเปิดหลักสูตรเพื่อพัฒนากำลังคนที่สอดคล้องกับกลยุทธ์ตามแผนพัฒนาการศึกษาของกระทรวงศึกษาธิการในแต่ละช่วงของแผนพัฒนาเศรษฐกิจและสังคมแห่งชาติ หรืออีกนัยหนึ่งเกิด alignment ในแนว vertical และวิเคราะห์ข้อมูลความเป็นปัจจุบันและคุณภาพของหลักสูตรในสาขาต่างๆและให้ข้อเสนอแนะเพื่อป้องกันการเปิดหลักสูตรซ้ำซ้อน อีกนัยหนึ่งเกิด alignment ในแนว horizontal ตลอดจนไม่ให้เปิดหลักสูตรด้วยคุณภาพตั้งแต่ต้นน้ำ
- สนับสนุนและดูแลให้สถาบันอุดมศึกษาสามารถบรรลุผลด้านคุณภาพ ตลอดจนสนับสนุนให้มีกิจกรรมการประกันคุณภาพการศึกษาโดย
 - ใช้เกณฑ์ (criteria) การประเมินที่มีลักษณะเป็นแนวทาง (guideline)
 - ให้ความรู้ สนับสนุน และช่วยสถาบันอุดมศึกษาในการสร้างความสามารถในการประเมินตนเองตาม guideline ข้างต้น เพื่อให้สถาบันอุดมศึกษาสามารถทราบระดับคุณภาพของการดำเนินงานก่อนขอรับการประเมิน/การรับรองจากหน่วยงานภายนอกตามรอบการประเมินที่สมเหตุสมผล
 - หากพบว่าไม่บรรลุผลด้านคุณภาพที่ควรจะเป็นควรดำเนินการ
 - วิเคราะห์หาสาเหตุและ
 - ดำเนินการตามความเหมาะสมเพื่อนำไปสู่การ
 - ให้การสนับสนุน หรือ
 - ให้ความช่วยเหลือ หรือ

- ให้อยู่ติการดำเนินการ

- ดำเนินการให้มีการประเมินการดำเนินงานภายในหน่วยงานและพัฒนากการดำเนินงานของตนเองอย่างต่อเนื่องเพื่อบรรลุเป้าหมายพัฒนาคุณภาพการศึกษาของประเทศ

3) สำนักงานรับรองมาตรฐานและประเมินคุณภาพการศึกษา (องค์การมหาชน) หรือ สมศ.

- สอบทานหรือยืนยันคุณภาพ ตามเกณฑ์การประเมินหรือตามบริบทการพัฒนาของแต่ละสถาบันการศึกษา โดยใช้เกณฑ์ (criteria) ที่มีลักษณะเป็นแนวทาง (guideline) และเป็นเกณฑ์เดียวกับที่ใช้ในการประกันการดำเนินการเพื่อให้เกิดคุณภาพการศึกษาภายในสถาบันอุดมศึกษาเปิดกว้างยอมรับเกณฑ์ที่เป็นสากล ซึ่งเป็นการสอบทานเพื่อให้มั่นใจว่าการประกันคุณภาพการศึกษาเป็นจริงตามที่สถาบันการศึกษาประเมินตนเอง
- ให้คำแนะนำที่มีความหมายและมีคุณค่าเพื่อการพัฒนาสถาบันการศึกษาตามจุดเน้นของสถาบันอุดมศึกษานั้นๆต่อหน่วยงานต้นสังกัดเพื่อพิจารณา
 - ให้การสนับสนุน
 - ให้ความช่วยเหลือ
- พัฒนาโครงสร้างระบบการประเมินและผู้ประเมินอย่างเป็นระบบและมีความต่อเนื่อง
- ดำเนินการให้มีการประเมินการดำเนินงานภายในหน่วยงานและพัฒนากการดำเนินงานของตนเองอย่างต่อเนื่องเพื่อบรรลุเป้าหมายพัฒนาคุณภาพการศึกษาของประเทศ

4) สภาวิชาชีพ

- ต้องดำเนินการในการประเมินคุณลักษณะ (competency) และจรรยาบรรณของผู้ประกอบอาชีพแต่ละประเภทให้เหมาะสมกับลักษณะของอาชีพนั้นโดยไม่ก้าวล่วงความมีอิสระในการจัดการเรียนการสอนของสถาบันอุดมศึกษาเพื่อการพัฒนาการเรียนรู
- ดำเนินการให้มีการประเมินการดำเนินงานของหน่วยงานและพัฒนากการดำเนินงานของตนเองอย่างต่อเนื่อง

5) หน่วยงานกลางทำหน้าที่เก็บรวบรวมและวิเคราะห์ข้อมูล

- ดำเนินการเก็บรวบรวมข้อมูลที่เกี่ยวข้องกับการประกันคุณภาพ เพื่อให้มีข้อมูลเชิงเปรียบเทียบ
- สํารวจข้อมูลและความเห็นเชิงคุณภาพของผลผลิตจากการดำเนินการของสถาบันอุดมศึกษา
- วิเคราะห์ข้อมูลและนำเสนอข้อมูลในรูปแบบที่เป็นประโยชน์ต่อการบริหารที่ตอบโจทย์แผนพัฒนาเศรษฐกิจและสังคมแห่งชาติ
- ดำเนินการให้มีการประเมินการดำเนินงานของหน่วยงานและพัฒนากการดำเนินงานของตนเองอย่างต่อเนื่อง



- นิยาม สร้าง สนับสนุน และสร้างความเข้าใจตรงกันในวัฒนธรรมคุณภาพ
- ดำเนินการให้การประกันคุณภาพฝัง (embedded) และ สอดคล้อง (aligned) กับเป้าและวัตถุประสงค์ที่เฉพาะของแต่ละสถาบันอุดมศึกษา
- มีระบบการบริหาร นโยบาย และวิธีดำเนินการเพื่อให้เกิดคุณภาพภายในของหน่วยงาน
- มีการอนุมัติ ตรวจสอบ และทบทวนหลักสูตร เพื่อการรับรองคุณภาพ
- มีกลยุทธ์เพื่อการปรับปรุงและพัฒนาคุณภาพอย่างต่อเนื่องและปฏิบัติให้เกิดผลและรักษาไว้ซึ่งคุณภาพบุคลากรวิชาการ
- แสดงข้อมูลของสัมฤทธิ์ผลและการรับรองหลักสูตร และการดำเนินงานของสถาบันอุดมศึกษาต่อสาธารณะ

- มีการประกันคุณภาพระดับหลักสูตรและระดับสถาบันตามรอบที่กำหนดอย่างสมเหตุสมผล
- เกณฑ์ในการประเมินควรเป็นเพียงแนวทาง (guideline)
- เกณฑ์ในการประเมินได้จากการพิจารณาข้อมูลป้อนเข้าจากผู้มีส่วนได้ส่วนเสียทุกฝ่าย
- เกณฑ์ชุดเดียวกันใช้ทั้งในประกันคุณภาพภายในเองโดยสถาบันอุดมศึกษา(1st party)และเพื่อรับการประเมินการรับรองคุณภาพจากภายนอก(3rd party)
- มีระบบและกลไกพัฒนาและคัดเลือกผู้ประเมินที่มั่นใจว่าผู้ประเมินได้มาตรฐานใกล้เคียงกันที่สุดและไม่มีผลประโยชน์ซ่อน
- มีขั้นตอนการประเมินที่ชัดเจนและนำไปสู่การบรรลุผลด้านคุณภาพของแต่ละสถาบันอุดมศึกษา
- มีกลไกการปิดการประเมินและกระบวนการทักท้วงที่นำไปสู่การได้มาซึ่งคำแนะนำข้อมูลที่มีคุณค่าต่อการพัฒนาคุณภาพ

- เป็นหน่วยงานอิสระที่พึ่งพาตนเอง
- นิยามพันธกิจ เป้า และวัตถุประสงค์ที่ชัดเจน
- มีทรัพยากรบุคคลและด้านการเงินเพียงพอเพื่อดำเนินการ
- เปิดเผยแพร่รายงานด้าน นโยบาย วิธีดำเนินการ ทบทวน และการประเมินต่อสาธารณะ
- มีเอกสารที่แสดงความชัดเจนถึง ระเบียบวิธี ประเมิน กระบวนการ เกณฑ์การตัดสินใจ และกระบวนการทักท้วง
- มีการทบทวน ผลกระทบ และคุณค่าของกิจกรรมที่ตนดำเนินการอย่างสม่ำเสมอ และนำไปปรับปรุง
- ทำวิจัยและให้คำแนะนำทั้งในส่วนของ
 - การตรวจสอบติดตาม (audit) หรือ
 - การประเมิน (assessment) หรือ
 - การรับรอง (accreditation)

รูปที่ ก.1 โครงสร้างการประกันคุณภาพการศึกษาระดับอุดมศึกษา

แนวทางการยกระดับศักยภาพเพื่อความเป็นอิสระในการบริหารประกันคุณภาพด้วยตนเอง

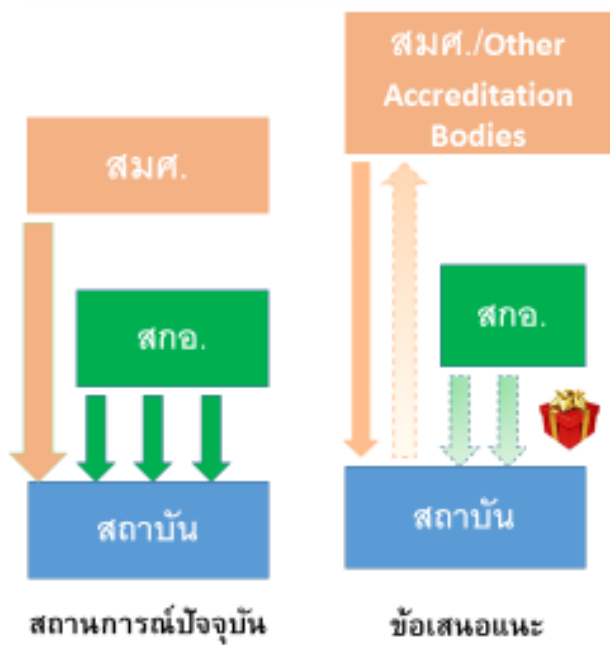

- ความร่วมมือระหว่างสกอ.และสมศ. (และสภาวิชาชีพ)
- การสนับสนุนของสกอ.ที่จะผลักดันให้สถาบันสามารถพัฒนาตัวเองจนได้รับการรับรอง
- สมศ.ต้องปรับตัวเอง ยกกระดับเกณฑ์ไปสู่เกณฑ์นานาชาติ (Criteria Base Model)
- การยกระดับแต่ละระดับต้องมี criteria ที่ชัดเจน
- สกอ. สมศ. สถาบัน ต้องเป็น partnership ในการช่วยกันยกระดับ
- การรับรองไม่ควรมีระดับแค่รับรอง/ไม่รับรอง

รูปที่ ก.2 เกณฑ์การยกระดับศักยภาพเพื่อความเป็นอิสระในการบริหารการประกันคุณภาพด้วยตนเอง (หมายเหตุ ลูกศรเส้นทึบหมายถึงการดำเนินการประกันคุณภาพภาคบังคับ และลูกศรเส้นประหมายถึงการดำเนินการภาคสมัครใจและการให้ความเป็นอิสระมากขึ้น)

ภาคผนวก ข

วิวัฒนาการของ CUPT QA

การพัฒนา CUPT QA

ในการพัฒนาการประกันคุณภาพของ CUPT QA ซึ่งย่อมาจาก The Council of the University Presidents of Thailand Quality Assurance เป้าหมายคือเกณฑ์ที่มีลักษณะเป็นแนวทางเพื่อสถาบันอุดมศึกษาสามารถกำหนดกระบวนการบริหารการศึกษาและตัววัดของตนเอง หากเป็นเกณฑ์ที่เป็นที่ยอมรับในระดับสากลเพื่อมุ่งสู่ความเป็นเลิศที่ยั่งยืนก็จะเป็นการดำเนินการภายใต้ภาวะที่สมเหตุสมผลทั้งในระดับหลักสูตร และระดับคณะและสถาบัน

ระดับคณะและสถาบัน

จากการประชุมร่วมกันระหว่างตัวแทนของ สมศ. สกอ. ทปอ. ที่ประชุมอธิการบดีมหาวิทยาลัยราชภัฏ (ทปอ.ราชภัฏ) สมาคมสถาบันอุดมศึกษาแห่งประเทศไทย (สสอท.) และที่ประชุมอธิการบดีมหาวิทยาลัยในกำกับของรัฐ (ทอแมก) ร่วมกันหลายครั้ง และในคราวประชุมวันที่ 30 พฤศจิกายน พ.ศ. 2557 ที่ประชุมมีมติให้แต่ละกลุ่มมหาวิทยาลัยสามารถดำเนินการกำหนดตัวบ่งชี้ที่เหมาะสมกับธรรมชาติของแต่ละกลุ่ม ทั้งนี้ขอให้ครอบคลุม 7 ด้าน ได้แก่ คุณภาพศิษย์ คุณภาพครู/อาจารย์ การบริหารและธรรมาภิบาลของสถานศึกษา ความสัมพันธ์กับชุมชน/สังคม การทำนุบำรุงศิลปะและวัฒนธรรม อัตลักษณ์/เอกลักษณ์ และมาตรการส่งเสริม

ในที่ประชุมดังกล่าวได้มีการอภิปรายถึงเกณฑ์คุณภาพการศึกษาเพื่อการดำเนินการที่เป็นเลิศ (Education Criteria for Performance Excellence) หรือ EdPEX ว่าเป็นแนวทางที่จะทำให้สถาบันอุดมศึกษาสามารถพัฒนาสู่การแข่งขันและยั่งยืน ตลอดจนมีความยืดหยุ่นสามารถประยุกต์ได้กับธรรมชาติที่แตกต่างกันของสถาบันอุดมศึกษา อย่างไรก็ตามระบบและกลไกการประเมินคุณภาพการศึกษาตามแนวทาง EdPEX ต้องอาศัยความพร้อมของทั้ง สกอ. สมศ. และ ทปอ.

กอปรกับการสร้างวัฒนธรรมคุณภาพควรเป็นการปลูกฝังอย่างค่อยเป็นค่อยไปดังกรณีศึกษาของสถานศึกษาในต่างประเทศ เช่น สิงคโปร์ และ สหรัฐอเมริกา เป็นต้น ซึ่งแต่ละแห่งนั้นใช้เวลาไม่น้อยกว่า 10 ปีในการสร้างวัฒนธรรมคุณภาพอย่างเป็นระบบภายใต้กรอบ EdPEX

ดังนั้นในช่วงเปลี่ยนผ่านที่ทุกฝ่ายอยู่ในระหว่างสังสมความพร้อมสู่ EdPEX เต็มรูปแบบนั้นตัวบ่งชี้สำหรับใช้ในรอบปีการประเมิน 2558 (ปีการศึกษา 2557) เป็นต้นไปถูกพัฒนาโดยคำนึงถึงกรอบแนวคิดของ EdPEX โดยบูรณาการตัวบ่งชี้ของ สกอ. [10, 11] โดยในช่วงต่างๆตัวบ่งชี้ของ CUPT QA ระดับคณะและสถาบัน (รูปที่ข.1) ถูกเรียกในชื่อต่างๆดังต่อไปนี้

- ช่วงที่ 1 ตัวบ่งชี้ระดับคณะและสถาบัน ถูกเรียกว่า “CUPT QA”
- ช่วงที่ 2 ตัวบ่งชี้ระดับคณะและสถาบัน ถูกเรียกว่า “CUPT Criteria”
- ปัจจุบันตัวบ่งชี้ระดับคณะและสถาบัน ถูกเรียกว่า “CUPT Indicators” ภายใต้โครงสร้างประกันคุณภาพซึ่งครอบคลุมทั้งระดับคณะและสถาบันและระดับหลักสูตรซึ่งใช้ชื่อ “CUPT QA” เช่นเดียวกับช่วงที่ 2 ถึงแม้จะมีการประเมินเป็น 7 ระดับ แต่เป็นการนำตัวบ่งชี้ของ สกอ. และ สมศ. มาใช้จึงยังอยู่ในลักษณะของตัวบ่งชี้มากกว่าเป็นเกณฑ์ที่มีลักษณะเป็นแนวทาง

ซึ่งหากมีการกล่าวถึงเกณฑ์การประเมินคุณภาพระดับคณะและสถาบันไม่ว่าจะเป็น “CUPT QA” “CUPT Criteria” หรือ “CUPT Indicators” เป็นชุดตัวบ่งชี้เดียวกัน ขึ้นอยู่กับ CUPT QA ถูกอ้างอิงในการพัฒนาช่วงใด

QA ที่ ทปอ. เสนอ เริ่ม 2558

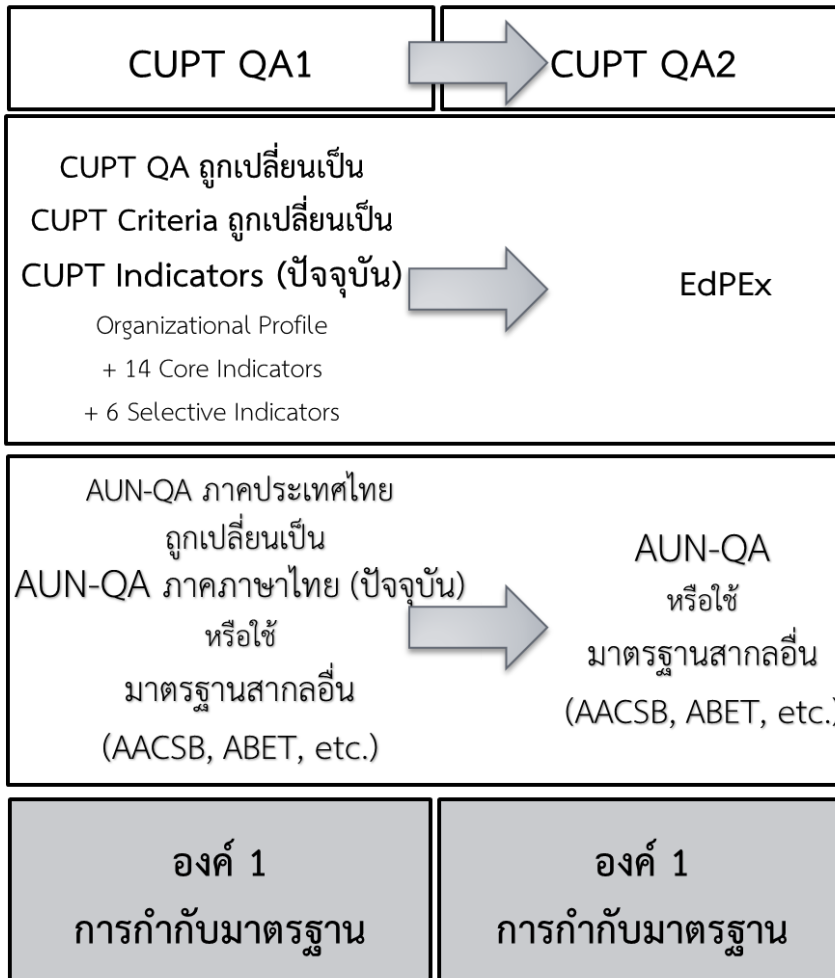

รูปที่ ข.1 การประกันคุณภาพระดับคณะและสถาบัน และ ระดับหลักสูตร ภายใต้ CUPT QA ซึ่งมีการเรียกชื่อต่างกันในช่วงต่างๆของการพัฒนา

CUPT Indicators ประกอบไปด้วยตัวบ่งชี้หลัก 14 ตัวบ่งชี้ ตัวบ่งชี้เลือก 8 ตัวบ่งชี้ (Pool ของตัวบ่งชี้เลือกจะมีมากกว่านี้ เมื่อทุกสถาบันเสนอตัวบ่งชี้เลือกอื่นๆ ที่เหมาะสมของแต่ละสถาบัน เข้ามาอยู่ในกลุ่มตัวบ่งชี้เลือก ดังนั้น 8 ตัวบ่งชี้จึงเป็นตัวบ่งชี้ของ “3 พระจอม” ที่ถูกเลือกออกจากกลุ่มตัวบ่งชี้มาแล้ว) ทั้งชุดตัวบ่งชี้หลักและชุดตัวบ่งชี้เลือกนั้นครอบคลุม 6 ด้านของ สมศ. สำหรับด้านอัตลักษณ์/เอกลักษณ์นั้นจะระบุไว้ในโครงสร้างองค์กร (Organizational Profile, OP รายละเอียดในคู่มือ EdPEX) ของแต่ละคณะ/สถาบัน ซึ่งข้อมูลใน OP เช่น วิสัยทัศน์ พันธกิจ อัตลักษณ์และเอกลักษณ์ เป็นต้น จะถูกแปร (deploy) อยู่ในระบบงานในหมวดต่างๆ ของการดำเนินการ

ภายใต้กรอบ EdPEX

ตัวบ่งชี้หลักใน CUPT Indicators เป็นตัวบ่งชี้ที่สถาบันในกลุ่ม ทปอ. และ ทอมก ตกลงที่จะใช้เหมือนกัน เพื่อประโยชน์ในการเทียบเคียง (benchmarking) ในอนาคต ส่วนตัวบ่งชี้เลือกถูกกำหนดขึ้นเพื่อให้โอกาส มหาวิทยาลัยในกลุ่ม ทปอ. และ ทอมก ที่มีบริบทที่ต่างกัน เช่น มหาวิทยาลัยไม่จำกัดรับอย่าง มหาวิทยาลัยสุโขทัยธรรมาธิราช (มสธ.) และ มหาวิทยาลัยรามคำแหง (มร.) และมหาวิทยาลัยสงฆ์ สามารถ กำหนดตัวบ่งชี้อื่นอย่างอิสระที่เหมาะสมกับธรรมชาติของสถาบันตนเอง



หมายเหตุ ตัวเลขระบุตัวบ่งชี้ของทปอ.: ตัวบ่งชี้หลัก *ตัวบ่งชี้เลือก

รูปที่ ข.2 CUPT Indicators ภายใต้กรอบแนวคิดของ EdPEX (2013-2014)

อย่างไรก็ตามในอนาคตตัวบ่งชี้หลายตัวจะไม่ปรากฏในการดำเนินการภายใต้กรอบ EdPEX เต็มรูปแบบ เนื่องจากตัวบ่งชี้หลายตัวเป็นข้อมูลพื้นฐานซึ่งควรสืบค้นได้จากระบบฐานข้อมูลกลางของประเทศ และจะเป็นการลดภาระของสถาบันอุดมศึกษาในการจัดทำรายงานส่วนที่เกี่ยวข้องกับข้อมูลดังกล่าว

รูปที่ ข.2 แสดงถึงการบูรณาการเกณฑ์ CUPT Indicators ในระดับคณะและสถาบัน กับกรอบ EdPEX (ในรูปดังกล่าวแสดงถึงความสัมพันธ์ของเกณฑ์ AUN-QA ระดับหลักสูตร กับหมวดหลักของการดำเนินงานระดับหลักสูตรคือหมวด 6 ของ EdPEX เท่านั้นความสัมพันธ์ของเกณฑ์ AUN-QA ระดับหลักสูตร กับหมวดต่างๆของ EdPEX แสดงในรูปที่ ข.3)

ระดับหลักสูตร

ในการดำเนินการเพื่อบรรลุพันธกิจของคณะ/สถาบันคือการสร้างบุคลากรที่มีความรู้ความสามารถให้กับประเทศนั้นกระบวนการหลักคือการดำเนินการในระดับหลักสูตร ซึ่งสอดคล้องกับ สกอ. ที่กำหนดให้มีการประกันคุณภาพระดับหลักสูตรโดยเริ่มตั้งแต่ปีการศึกษา 2557 และเพื่อให้บรรลุแนวทางการดำเนินการภายใต้กรอบ EdPEX

ที่เป็นเกณฑ์ระดับสากลและสอดคล้องกับการเข้าสู่ประชาคมเศรษฐกิจอาเซียนในปลายปี 2558 ASEAN University Network Quality Assurance (AUN-QA) เกณฑ์ประกันคุณภาพระดับหลักสูตรที่เป็นสากลโดยเกณฑ์พื้นฐานที่สุดที่ไม่เจาะจงสาขาใดจึงถูกพิจารณาเกณฑ์AUN-QA พิจารณาทุกองค์ประกอบที่เกี่ยวข้องในหลักสูตรอย่างเป็นระบบจึงเป็นแนวคิดที่จะบรรลุการดำเนินงานภายใต้กรอบ EdPEX (รูปที่ข.3) ได้อย่างเป็นธรรมชาติโดยเมื่อมีการปรับเกณฑ์ EdPEX ใหม่สำหรับปี 2558 – 2559 (2015-2016) ด้วยฐานคิดเชิงระบบเดียวกันก็ยังสามารถบูรณาการได้ดังรูปที่ ข.4

นอกจากนี้หลักสูตรอาจเลือกเกณฑ์สากลที่เฉพาะเจาะจงกับสาขาตนเองก็ได้ เช่น Accreditation Board for Engineering and Technology (ABET) สำหรับหลักสูตรด้านวิศวกรรมศาสตร์และเทคโนโลยี Association to Advance Collegiate Schools of Business (AACSB) สำหรับหลักสูตรด้านบริหารและบัญชี เป็นต้น ซึ่งการขอรับการประเมินเฉพาะสาขานั้นมีกระบวนการที่ถูกกำหนดเป็นการเฉพาะจึงจะไม่กล่าวถึงในคู่มือฉบับนี้

ทั้งนี้ไม่ว่าจะเลือกใช้เกณฑ์สากลใดทุกหลักสูตรต้องดำเนินการตามองค์ประกอบที่ 1 ข้อ 1.1 ของเกณฑ์ประกันคุณภาพระดับหลักสูตรของ สกอ.

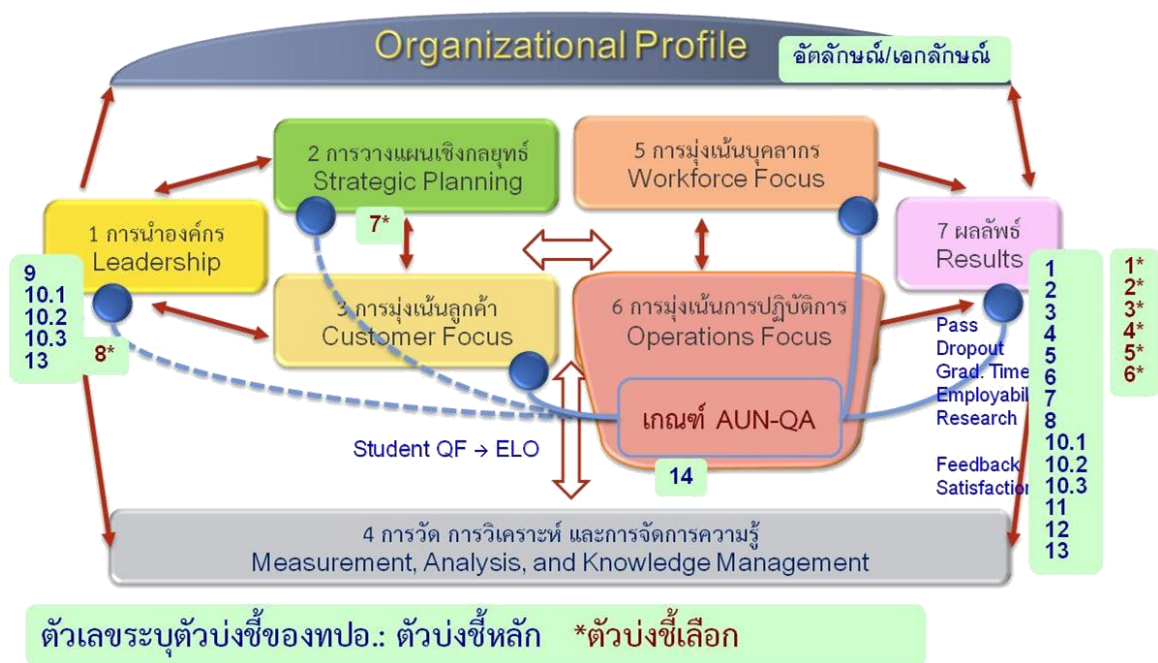

รูปที่ ข.3 เกณฑ์ AUN-QA ระดับหลักสูตร และ CUPT Indicators ภายใต้กรอบแนวคิด EdPEX (2013-2014)

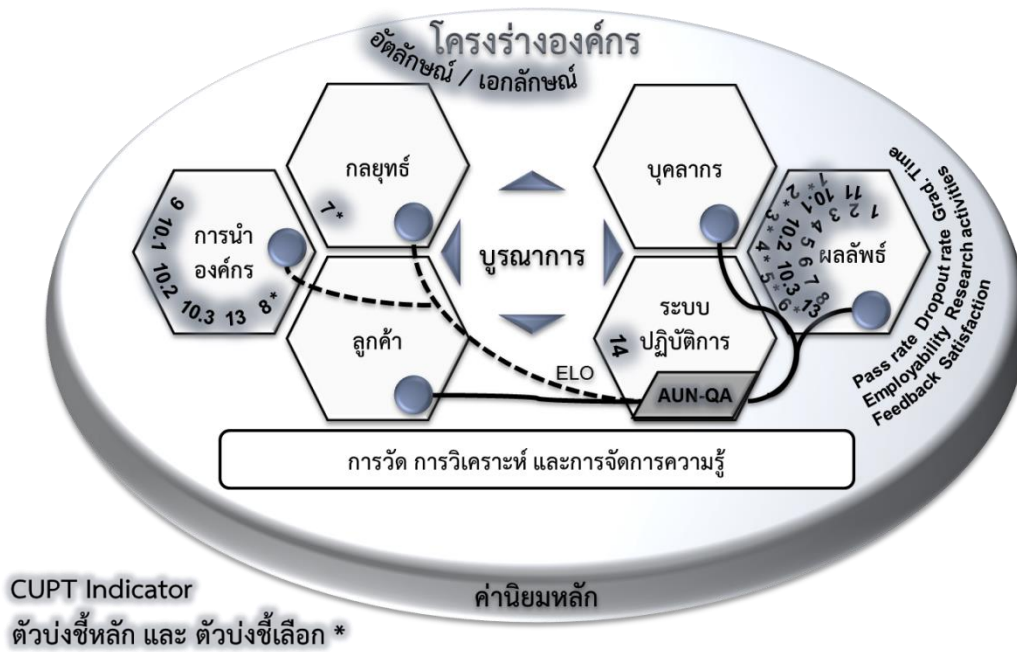

รูปที่ ข.4 เกณฑ์ AUN-QA ระดับหลักสูตร และ CUPT Indicators ภายใต้กรอบแนวคิด EdPEX (2015-2016)

ด้วยเกณฑ์ AUN-QA ระดับหลักสูตร เป็นเกณฑ์ที่ถูกพัฒนาโดย AUN และเป็นเกณฑ์ภาษาอังกฤษ แต่การดำเนินการให้หลักสูตรสัมฤทธิ์ผลนั้นบุคลากรทั้งสายวิชาการและสายสนับสนุนต้องเข้าใจสาระหลักของเกณฑ์ ความเชื่อมโยงของการดำเนินการในหลักสูตรที่ถูกอ้างถึงในเกณฑ์ เกณฑ์ภาษาอังกฤษจะเป็นอุปสรรคต่อการมีส่วนร่วมของบุคลากรที่ขาดความเชี่ยวชาญด้านภาษา จึงใช้ AUN ภาคภาษาไทยซึ่งได้รับอนุญาตให้แปลเป็นภาษาไทย โดย Board ของ AUN ส่วนเกณฑ์ภาษาอังกฤษสามารถ download ได้จาก internet ในคู่มือนี้นอกจากเกณฑ์ภาษาไทยแล้วยังได้เพิ่ม “description” “explanation” และ “diagnostic questions” เพื่อความเข้าใจมากขึ้น

ในการพัฒนาผู้ประเมินและระบบการประเมินจะเป็นไปตามระบบของ AUN ทั้งนี้การประเมินโดยคนไทย อนุমানได้ว่าเป็นการประกันคุณภาพภายใน เป็นแบบ 1st party assessment ทำให้ทราบระดับการดำเนินงานของหลักสูตรเพื่อการพัฒนา และหากหลักสูตรพร้อมสามารถขอรับการรับรอง (accreditation) จาก AUN ระดับสากลซึ่งเทียบได้กับการประเมินคุณภาพจากภายนอกหรือ 3rd party assessment ซึ่งเป็นเกณฑ์ชุดเดียวกัน

เพื่อเตรียมความพร้อมในการใช้เกณฑ์ภาษาไทยของ AUN-QA และเพื่อรองรับการประเมินหลักสูตรที่มีอยู่เป็นจำนวนมากจึงจะมีการดำเนินการอบรมผู้ประเมินของสถาบันอุดมศึกษาในกลุ่ม ทปอ. และ ทอมก โดยใช้วิทยากรของ AUN เพื่อให้มีมาตรฐานเดียวกันโดยเกณฑ์ AUN-QA ระดับหลักสูตร ที่ใช้ภาษาไทยนั้น

- ในช่วงแรกเรียกว่า “AUN QA ภาคประเทศไทย”(รูปที่ ข.1) เพราะเกณฑ์แปลเป็นภาษาไทย และประเมินโดยคนไทยกันเองเพื่อพัฒนา และเมื่อหลักสูตรใดพร้อมก็ไปขอรับการรับรองจาก

AUN สากล แต่เกิดความเข้าใจผิดว่า “AUN QA ภาคประเทศไทย” จะมีมาตรฐานต่ำกว่าระดับสากล

- ปัจจุบันจึงใช้ “AUN-QA ภาคภาษาไทย”(รูปที่ ข.1) เพื่อให้เกิดความชัดเจนว่าเป็นความต่างในภาษาที่ใช้เท่านั้น แต่มาตรฐานเดียวกันซึ่ง ณ ขณะนี้ (วันที่ 6 เมษายน 2558) ทปอ.ได้รับอนุมัติจาก Board ของ AUN ให้ใช้เกณฑ์ AUN-QA ระดับหลักสูตร เป็นภาษาไทยได้และอยู่ในระหว่างประสานงานกับ AUN เพื่อจัดอบรมผู้ประเมินตามมาตรฐานของ AUN

ภารกิจที่เกิดขึ้นจากการดำเนินการด้วยฐานคิดเชิงระบบระบบจากความร่วมมือของทุกฝ่าย โดยใช้ CUPT QA อย่างค่อยเป็นค่อยไปและสมเหตุสมผลนี้ จะช่วยนำไปสู่การสร้างวัฒนธรรมของการพัฒนาคุณภาพอย่างต่อเนื่องเป็นการประกันคุณภาพของสถาบันอุดมศึกษาและสร้างความมั่นใจให้กับผู้มีส่วนได้ส่วนเสีย โดยอาศัยกลไกการประเมินคุณภาพภายนอกในจังหวะเวลาที่เหมาะสม เพื่อได้มาซึ่งข้อมูลป้อนกลับที่มีคุณค่าต่อการพัฒนาในรอบต่อไปนั้นจึงเป็นภาระที่พึงประสงค์ของสถาบันอุดมศึกษาต่อการบรรลุคุณภาพการศึกษาที่สามารถแข่งขันได้